

# 使用手册



**东风标致 4008**



**东风标致服务咨询热线**  
400-8877-108



狮友汇

# 欢迎

尊敬的用户：

祝贺您拥有一辆东风标致 4008 汽车，感谢您对东风标致品牌的信任。请您在使用东风标致产品之前一定要认真阅读《使用手册》和随车提供的《质量担保和保养手册》以及其它技术资料，并按其方法和要求正确使用、维护产品。这些文件所提供的信息对保障行车和财产安全具有十分重要的作用，请您一定严格遵守并妥善保存。

本《使用手册》介绍了东风标致 4008 的功能使用、安全驾驶和车辆保养方面的信息，使您能够正确使用车辆，真正

感受东风标致 4008 带给您的驾乘乐趣。随车技术文件是汽车的组成部分，如果您转卖汽车，一定要将这些资料交给新买主，以便新买主需要时，可以使用这些资料。

您如果需要查询有关东风标致的其他信息，欢迎登录我们的互联网站：

<http://www.peugeot.com.cn>

祝您一路顺风！

说明：

## ! 警告：

带有此标记的警告信息涉及到人员和车辆的安全，因此必须严格遵守。

## 🌿 环境保护：

有关环保的建议。

## i 注意：

带有此标记的信息用于提示您更好地使用和维护车辆。

## ▶ 详见某页：

此符号表示请您查看相关页面的详细信息。

**i** 本手册是对该系列车型的介绍，某些装备或功能在您的车上可能没有。您的车辆具有哪些装备或功能，在购车时可以在东风标致授权销售服务商处获取详细的信息。随车提供技术资料内所载数据、插图和说明符合编制时的产品定义。本公司不断改进各种车型和装备，我们保留车辆装备和技术方面的更改权，希望用户理解。本手册仅用于传递车辆主要功能和装备的使用信息，不能作为产品验收的依据。如果您的车辆出厂时装备任何本手册中未描述的设备，东风标致服务咨询热线可以为您提供相关的正确操作和保养建议。

**!** 由非东风标致授权销售服务商加装、安装、改装、拆卸的设备或精品附件，可能会损坏车辆的电器系统及其他相关设备，并可能导致车辆受损或存在安全隐患。为安全起见，车载诊断设备接口只能使用专业诊断设备连接，并由专业人员操作。否则可能导致车载电子设备运行故障或安全隐患。因未遵循此建议造成的后果，东风标致和东风标致授权销售服务商将不承担责任。

环保驾驶

组合仪表（单色显示屏）	6
数字仪表盘	7
指示灯	11
运行指示灯	12
警告灯	16
指示器	23
行车电脑	28
多功能触控屏	30

开启 **2**

防盗启动钥匙	36
遥控控制	37
无钥匙进入和开启	41
车门应急程序	45
中央控制门锁	49
车门自动锁止	50
防盗报警器	51
车门	52
行李箱	53
感应式电动后门	54
电动车窗	60
全景天窗	61

舒适性

驾驶位置	64
前座椅	66
方向盘调整	71
后视镜	71
i-Cockpit 唯我座舱功能	74
空调系统	75
电子空调	77
智能双区空调	80
前风窗除霜除雾	85
后风窗除霜除雾	86
内部布置	87
顶灯	95
氛围灯	96
后座椅	97
行李箱布置	101
行李箱灯	103

视野

外部灯光控制	104
转向指示灯	107
大灯高度调节	108
大灯自动点亮	109
远近光智能辅助	112
弯道辅助照明	114
雨刮器	115
自动雨刮	118

安全性

危险警告灯	119
喇叭	119
电子稳定程序（ESP）	120
多路况适应系统	122
陡坡缓降功能	124
安全带	126
气囊	129
儿童座椅	134
ISOFIX	138
机械式儿童安全锁	140

<b>6</b>	<b>驾驶</b>	<b>7</b>	<b>实用信息</b>	<b>9</b>	<b>技术参数</b>
驾驶建议	141	燃油箱	218	整车技术参数	259
防盗保护	142	防滑链	219	油耗、车轮定位参数	261
使用钥匙开启 / 关闭发动机	142	三角警告牌	220	轮胎	262
无钥匙启动 / 关闭发动机	145	更换车轮	221	空载尺寸	263
电子驻车制动	148	更换灯泡	228	识别特征	264
手动变速箱	155	更换保险丝	235		
自动变速箱	155	蓄电池	238		
坡道起步辅助	160	牵引车辆	241		
运动模式	161	新车磨合	243		
换挡建议	162	节省燃油的措施	243		
Stop&Start 发动机启停系统	163	安全建议	245		
胎压监测	166	冬季安全措施	247		
车速记忆	168	制动安全	247	■ 导航	
路标识别限速系统	169	三元催化器	248	触控屏式多媒体导航系统	265
限速功能	173	加装电器附件	248		
巡航功能	176	清洁及维护	249		
自适应巡航带跟停功能	180	轮胎使用注意事项	251		
自主紧急制动系统	189	精品附件	252		
驾驶员疲劳监测系统	193			■ 图解索引	
车道保持辅助系统	195				
盲区探测系统	198				
驻车辅助	201				
全景泊车辅助	203				
智能泊车	210				
		<b>8</b>	<b>检查</b>		
		开启发动机舱盖	253		
		汽油发动机	254		
		液位检查	257		

## 环保驾驶

环保驾驶是您每天可以实践的范畴，从而使车辆处于最佳的使用状态来减少燃油消耗及二氧化碳排放。

### 选择最优的挡位

对于手动变速箱，缓慢起步，换挡不要迟滞，加速时要提早换挡。

对于自动变速箱，使之处于自动模式并且避免过重或突然踩下加速踏板。

挡位指示器建议您挂入最合适的挡位：一旦指示信息出现在组合仪表上，请遵照操作。

对于配备自动变速箱的车辆，挡位指示只在手动模式下才能显示。

### 平顺驾驶

维持一个安全车距，尽量采用发动机制动来代替制动踏板，踩下加速踏板要缓慢。以上行为可以减少燃油消耗和二氧化碳排放，也可以减少车辆噪音。

如果您的车辆有巡航功能，当交通顺畅情况下可以在车速大于 40km/h 时启用本功能。

### 电器装备使用

起步之前，如果座舱温度较高，在使用空调前先打开车窗进行通风。当车速高于 50km/h，关闭车窗，打开通风。

不要忘记可以利用车内的装备帮助降低座舱的温度（如天窗、遮阳帘……）。

除了空调自动管理模式外，一旦温度达到您的期望值，请及时关闭。

如果除霜除雾非自动管理，也请及时关闭。

及时关闭座椅加热功能。

环境光线充足时，除非有必要则关闭前大灯和雾灯。

作为乘客，尽可能少的连接多媒体设备可以减少电量消耗，从而减少燃油消耗。

在离开车辆之前请断开移动电器设备。

## 减少额外消耗

尽量使装载物品均匀分布在车内，将重物尽可能放置在行李箱底部，靠近后排座椅位置。

尽量减少车顶装载物品，减小风阻。

在冬季过后，换掉雪地胎，重新装回合适的轮胎。

## 遵照保养建议

根据驾驶员车门侧上标签的参考值，定期在冷态时检查轮胎气压。

尤其在以下情况下检查：

- 长途行驶前
- 季节变换
- 长期未使用后
- 海拔变化过大时

不要忘记检查备胎的胎压。

请遵照保养建议对车辆进行定期的保养维护（机油、机油滤清器、空气滤清器、空调滤清器……）。

加注燃油时，加油枪跳枪超过 3 次时不要再加注，以免燃油溢出。

对于新车，当 3000km 左右时您可以看见油耗会降低到平均水平。

## 组合仪表（单色显示屏）

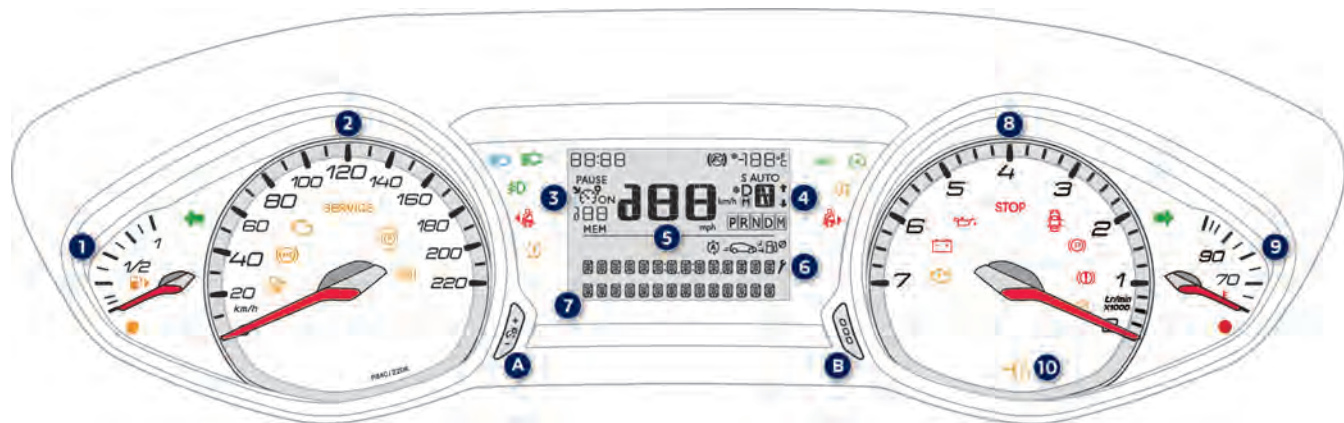

1. 燃油表
2. 车速表
3. 巡航及限速信息指示
4. 自动变速器挡位指示
5. 车速

6. 行驶总里程、保养信息
7. 单次里程
8. 发动机转速表
9. 发动机冷却液温度表
10. 换挡解锁提示

- A. 仪表亮度调节
- B. - 单次里程清零  
- 保养信息显示  
- 保养里程清零



## 数字仪表盘

数字组合仪表可以进行个性化设置，取决于您所选择的模式，部分信息可以被隐藏或以不同方式显示。

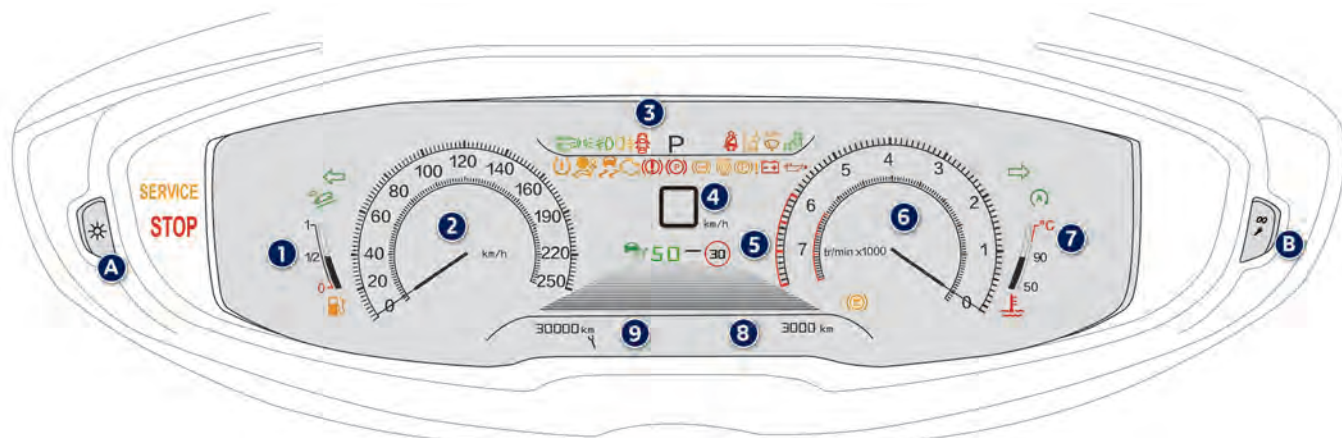

### 数字屏幕

1. 燃油表
2. 模拟车速表 (km/h)
3. 挡位指示器
4. 数字车速指示 (km/h)

5. 巡航功能和限速功能设置  
限速提醒显示
6. 发动机转速表 (x1000rpm)
7. 发动机水温表 (°C)
8. 单次里程表 (km)
9. 总里程表 (km)

### 控制键

- A. - 组合仪表灯光调节和控制  
或  
- 组合仪表氛围灯
- B. 短按: 手动检查  
长按: 重置保养提示器或单次里程

## 显示

大部分警告灯和指示灯没有固定的位置。

### 固定显示信息

无论哪种显示模式被选择，以下的信息始终会被显示：

- 固定位置显示：
  - 变速箱和挡位指示信息
  - 燃油表
  - 发动机水温表显示
  - 里程表
- 非固定位置显示：
  - 数字车速
  - 暂时出现的状态提示或警告信息

### 可选择显示的信息

取决于选择的显示模式和系统激活的状态，以下信息可能会显示在组合仪表上：

- 发动机转速信息
- 行车电脑
- 整车功能信息
- 巡航功能或限速功能
- 导航信息
- 运动模式下的发动机信息

## 组合仪表个性化定制

您可以选择修改组合仪表的以下参数：

- 显示屏颜色
- 显示模式

**i** 显示屏语言取决于您在多功能显示屏中的设置。

### 显示颜色选择

这取决于 i-Cockpit 唯我座舱功能所激活的驾驶氛围：

- ☞ 灰色：舒适模式；
- ☞ 红色：动感模式；
- ☞ 蓝色：正常模式（未激活驾驶氛围）。

更多的信息请参阅 i-Cockpit 唯我座舱相关章节。

## 显示模式选择



通过以下方式修改组合仪表上的显示模式：

- ☞ 转动方向盘左侧的旋钮，在组合仪表右方不同的显示模式之间进行切换；
- ☞ 一旦您所需要的模式出现，按下旋钮来确认选择。

选择的新模式会立即在组合仪表上显示。

每个模式中对应的信息会显示在组合仪表中：

- 仪表显示：模拟车速表、数字车速表、转速表、燃油表、水温表、里程表。
- 基础信息：只显示数字车速、里程表信息，只有在警报发生时，燃油表和发动机冷却液温度表才会显示。
- 导航：仪表显示加上当前的导航信息（地图及指令）。
- 用户自定义：基础信息加上通过多功能显示选取的需要在组合仪表上显示的信息。
- 驾驶辅助：仪表显示加上当前的驾驶辅助的信息。



通过以下方式进入组合仪表“个性化”区域的设置：



☞ 在多功能显示屏中选择“设置”。  
☞ 选择“设置和工具”。



☞ 选择“个性化仪表”图标。

☞ 对于左右两部分的个性化区域设置，都可以  
通过多功能显示屏上的滚轮箭头来实现：

- “整车功能”
- “默认”（空）
- “发动机信息”（运动模式）
- “加速度”（运动模式）
- “温度”（发动机油）
- “导航”
- “行车电脑”
- “发动机转速表”

☞ 确认保存后退出；

如果当前的显示模式为“个性化”，新的选择会立即生效。









出于安全的考虑，这些调整必须在车辆静止时进行。



## 运行指示灯

以下指示灯在组合仪表或组合仪表显示屏上点亮时，表示相应系统开始运行。

指示灯		状态	原因	行动 / 措施
	左转向指示灯	闪烁，同时伴有提示音。	灯光开关向下拨。	
	右转向指示灯	闪烁，同时伴有提示音。	灯光开关向上抬。	
	危险警告灯	闪烁，并伴有声音信号。	危险警告灯开启。	左右转向指示灯同时闪烁。
	位置灯	常亮	将灯光组合开关置于“位置灯”位置。	将灯光组合开关置于“0”位置。
	近光灯	常亮	灯光组合开关置于“近光灯”位置。	
	远光灯	常亮	近光灯开启时，向垂直于方向盘平面的方向拉动灯光开关。	再次拉动开关转换到近光灯。
	自动大灯	常亮	本功能在多功能显示屏“驾驶”中已被激活。灯光控制杆置于“AUTO”位置。	位于前挡风玻璃上的摄像头，根据车辆外部光线及驾驶条件来自动进行远光灯和近光灯的调节。 更多的信息请参阅《远近光智能辅助》章节。

**i** 更多的信息请参阅灯光控制相关章节。

指示灯		状态	原因	行动 / 措施
	前雾灯	常亮	位置灯开启时，向前旋转雾灯开关。	仅有前雾灯开启时，向后旋转雾灯开关，关闭前雾灯。 当前后雾灯同时开启时，向后旋转雾灯开关两次，关闭前雾灯。
	后雾灯	常亮	前雾灯开启时，向前旋转雾灯开关。	向后旋转雾灯开关一次，关闭后雾灯。
	启停功能	常亮	车辆停止时（等红灯、交通堵塞时……），启停功能启用，发动机进入停止模式。	再起步时，指示灯熄灭，发动机自动进入起动模式。
		闪烁几秒钟，然后熄灭。	条件无法满足进入停止模式或自动进入发动机起动模式。	参阅《驾驶 - Stop&Start 发动机启停系统》章节（  163），了解启停功能运行的几种情况。
	驻车制动	常亮	驻车制动已启用或未正确解除。	解除驻车制动，指示灯熄灭。 手动驻车制动：踩住制动踏板，松开制动手柄； 电子驻车制动：踩住制动踏板，按下驻车制动开关。
	电子驻车制动的自动功能停用	常亮	“自动启用”和“自动解除”功能被停用或出现故障。 出现故障时，该警报灯点亮伴随着提示信息。	要重新激活自动功能，请参见《驾驶 - 电子驻车制动》章节。（  148） 如果自动功能不能激活，请联系东风标致授权销售服务商。 驻车制动器仍然可以手动解除。 有关电子驻车制动的更多详细信息，参见《驾驶 - 电子驻车制动》章节。（  148）

指示灯		状态	原因	行动 / 措施
	陡坡缓降功能	常亮	系统激活，但由于车速太快而暂停。	车速处于 30km/h 至 50km/h，系统暂停，请降低车速。
		常亮	系统激活，但未满足开启条件（坡度，挡位）。	
		闪烁	系统在管理车速。	车辆正在制动，在此期间制动灯点亮。更多的信息请参阅“陡坡缓降功能”相关章节。
	盲区探测	常亮	盲区探测功能激活。	请参阅《驾驶 - 盲区探测系统》章节（▶ 198）。



指示灯		状态	原因	行动 / 措施
	自动雨刮	常亮	雨刮组合开关位于 0 位置时，向下拨一次开关。	自动雨刮开启时，向下拨一次开关或转换到其它位置。
	启停功能	常亮，并伴随有信息提示	启停系统已关闭。	在车辆下次停止时发动机不会熄火。再次按下按键来重新激活本功能。更多的信息请参阅“启停功能”相关章节。
	自主紧急制动系统	常亮，并伴随有信息提示	通过车辆参数菜单关闭系统。	更多的信息请参阅“自主紧急制动系统”（▶ 189）相关章节。

## 警告灯

发动机运转或车辆行驶时，若以下警告灯亮起，说明出现故障，驾驶员需要采取相应措施。

组合仪表显示屏上的提示信息可用于辅助诊断。

若有疑问，请联系东风标致授权销售服务商。

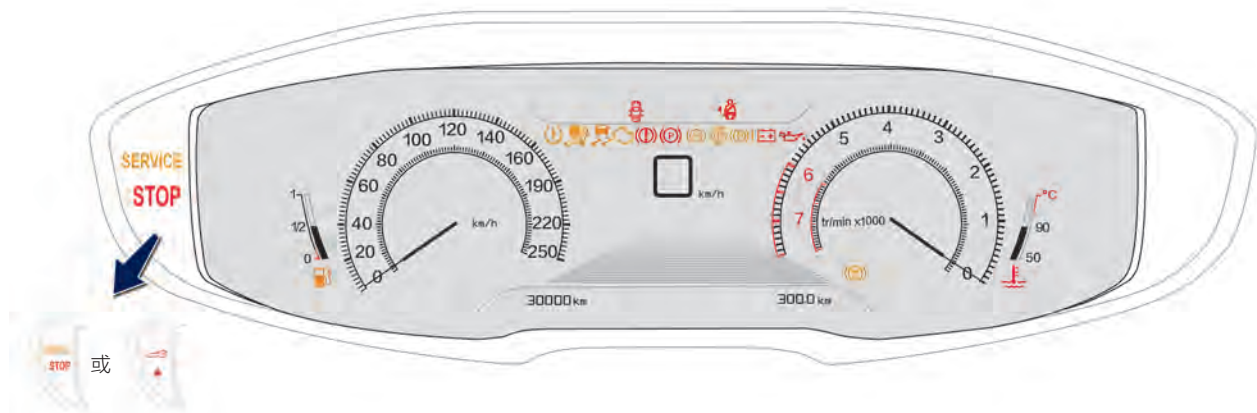

指示灯		状态	原因	行动 / 措施
<p><b>STOP</b></p> <p>或</p> 	<p>停车警告灯</p>	<p>常亮，通常伴随有其它报警指示，同时发出蜂鸣信号，显示屏上出现提示信息。</p>	<p>出现了与制动系统、转向系统、发动机机油压力、冷却液温度或主要电器装备有关的故障。</p>	<p>请采用安全的方式立即停车，停车后关闭发动机，请立即联系东风标致授权销售服务商。</p>

指示灯		状态	原因	行动 / 措施
	故障指示灯	暂时点亮，并伴随有信息提示。	车辆有一个或多个小故障，且并没有专用的故障灯点亮。	通过组合仪表显示屏中提示的信息来判断故障类型。 您可以自己处理一些问题，如车门打开等。 有其它任何问题，如胎压监测系统故障，请联系东风标致授权销售服务商。
		常亮，并伴随有信息提示。	一个或多个重要故障发生，且并没有专用的指示灯点亮。	通过组合仪表显示屏中提示的信息来判断故障类型。 你需要联系东风标致授权销售服务商进行处理。
	发动机冷却液温度指示	常亮	冷却系统温度过高。	请立即安全停车。 如有必要，在添加冷却液前等待直至发动机冷却。 如果问题持续，请联系东风标致授权销售服务商进行处理。
	发动机机油	常亮	发动机润滑系统出现故障。	请采用安全的方式立即停车。 停车后，关闭发动机并联系东风标致授权销售服务商。

指示灯		状态	原因	行动 / 措施
	蓄電池充電	常亮	蓄電池充電電路出現故障（接線柱髒污或鬆動，交流發電機皮帶鬆動或斷開等……）。 自檢，充電過程中。	發動機起動後指示燈應熄滅。 如未熄滅，請立即聯系東風標致授權銷售服務商。
		閃爍	蓄電池電量不足。	請立即給蓄電池充電。 請參見《實用信息 - 蓄電池》章節（▶ 238）。
	車門未關閉	常亮，車速低於設定值（約為 10km/h）	某一車門、後尾門或發動機艙蓋（防盜報警器車輛）未關閉。	關閉相應車門或後尾門。
		常亮並伴隨有聲音提示 車速高於設定值（約為 10km/h）		
 	安全帶未系	車速低於 20km/h，安全帶未系，相應指示燈點亮； 車速高於 20km/h，安全帶未系或變更，指示燈閃爍並伴有增強的響聲警示	安全帶未系或被解開。	拉出安全帶，以正確的方式將鎖扣插入鎖孔中。 （參見《安全性 - 安全帶》章節 ▶ 126）

指示灯		状态	原因	行动 / 措施
	电子驻车制动	闪烁	驻车制动未自动启用或启用 / 解除故障。	请采用安全的方式立即停车，联系东风标致授权销售服务商。
	电子驻车制动故障	常亮	电子驻车制动系统出现故障。	请联系东风标致授权销售服务商进行检查。 更多详细信息请查看《驾驶 - 电子驻车制动》章节。 (148)
	车轮防抱死系统 (ABS)	常亮	车轮防抱死系统出现故障。	汽车保留基本的制动功能。 请谨慎驾驶，立即联系东风标致授权销售服务商。
	制动	常亮	制动系统轻微故障。	小心驾驶。 请尽快联系东风标致授权销售服务商进行检查。

指示灯		状态	原因	行动 / 措施
	制动	常亮	制动液不足（驻车制动手柄松开的情况下）。	请采用安全的方式立即停车。 请添加经过东风标致认可的制动液。 如果问题依然存在，请立即联系东风标致授权销售服务商检查制动系统。
+ 		常亮，ABS 指示灯同时点亮	电子制动力分配系统（EBD）出现故障。	请采用安全的方式立即停车。 请联系东风标致授权销售服务商进行检查。
	电子稳定控制程序 (ESP/ASR)	闪烁	ESP/ASR 处于工作状态。	该系统优化运动性能，改善车辆行驶稳定性。
		常亮	若没有关闭 ESP 时，指示灯点亮，说明 ESP/ASR 系统出现故障。	请联系东风标致授权销售服务商进行检查。
	自主紧急制动系统	闪烁	系统运行	系统缓慢制动以减少与前车碰撞的风险。
		常亮，并伴有声音信息提示	系统故障	请与东风标致授权销售服务商联系进行检查。

指示灯		状态	原因	行动 / 措施
	车道保持辅助系统	常亮	系统自动关闭 / 待激活	系统自动关闭 / 待激活（如检测到牵引车辆，车辆使用窄备胎）。
		闪烁	您可能未开启转向指示而穿越一条车道线。	系统激活，根据探测到的车道线进行车辆轨迹纠正。
		常亮，并伴随有信息、声音提示和故障灯点亮	系统故障	警惕并小心驾驶。 请联系东风标致授权销售服务商进行检查处理。 更多的信息请参阅“车道保持辅助系统”相关章节。
+ <b>SERVICE</b> 或 				
	气囊	偶尔亮起	接通点火开关时，气囊系统进行自检指示灯点亮几秒钟后熄灭。	发动机启动后指示灯应熄灭： 如未熄灭，请立即联系东风标致授权销售服务商。
		常亮	气囊或安全带预张紧系统出现故障。	请立即联系东风标致授权销售服务商。

指示灯		状态	原因	行动 / 措施
	胎压监测	常亮	一个或多个胎压不足。	尽快检查所有轮胎气压。 要在轮胎冷态的情况下检查。
		闪烁后常亮	胎压监测系统有故障。	请前往东风标致授权销售服务商处进行检查。 更多关于胎压的详细信息参见《驾驶 - 胎压监测》章节。(▶ 166)
	燃油液位低	红线以下常亮, 并伴随有信息及声音提示	第一次点亮时, 油箱中大约剩余 5 升燃油。您应该立即加油。	请尽快添加燃油以避免抛锚。 请避免燃油耗尽, 这样有可能会损害排放系统和燃油喷射系统。
	发动机排放警告灯	常亮	排放控制系统故障。	发动机启动时指示灯熄灭。 如未熄灭, 请立即联系东风标致授权销售服务商。
		闪烁	发动机控制系统出现故障。	存在损坏三元催化器的风险。 请联系东风标致授权销售服务商进行检查。



## 指示器

### 发动机冷却液温度指示器

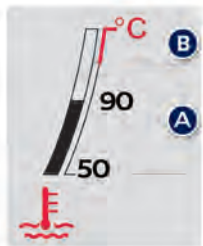

您必须以安全的方式立即停车。  
在关闭发动机之前等待几分钟。

**!** 第一次关闭点火开关后，小心打开发动机舱盖检查冷却液位。

发动机运转时，如果指针位于：

- A 区域：温度正常；
- B 区域：温度过高；STOP 灯亮起，并伴随蜂鸣信号和提示信息。

**i** 更多的信息请参阅“检查”相关章节。

## 保养指示器

按照东风标致的保养计划，该信息提醒驾驶员下一次保养前可行驶的里程数。

该里程数是从保养指示器的上一次清零后开始计算的。由以下两方面决定：

- 行驶里程
- 上次保养过后的间隔日期

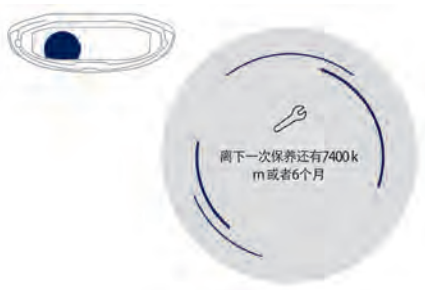

### 距下次保养在 3000km 以上

打开点火开关，指示器上无保养信息显示。

### 距下次保养在 1000km 到 3000km 之间

打开点火开关几秒钟内，代表保养操作的扳手符号点亮。组合仪表显示屏上显示距下次保养还剩余的里程数。

例如：据下次保养还能行驶 2800 公里。  
接通点火开关后的几秒钟内，显示屏上显示：



点火开关接通后几秒钟，扳手符号熄灭；里程表恢复到正常状态。



### 距下次保养在 1000km 以下

例如：距下次保养还要行驶 900 公里。  
接通点火开关后的几秒钟内，显示屏上显示：



点火开关接通后几秒钟，里程表恢复到正常状态。  
扳手符号持续点亮，提示您即将进行车辆保养。



## 超过保养里程

每次接通点火开关后，扳手符号闪烁几秒钟，提示必须尽快进行车辆保养。

例如：您已超过保养规定里程 300 公里。

接通点火开关后的几秒钟内，显示屏上显示：



车辆点火开关接通几秒钟后，里程表恢复正常状态。扳手符号依然亮起。



**i** 根据驾驶员驾驶习惯，可适当缩短保养间隔里程和时间。  
如果超过 6 个月未保养，扳手符号也会点亮。



## 保养指示器归零

每次保养后，保养指示器必须归零。

请按以下程序操作：

- ① 关闭点火开关；
- ② 按住“00”按键；
- ③ 接通点火开关：里程表开始倒计时；
- ④ 当显示屏显示“初始化已完成”或“=0”时；
- ⑤ 松开按键；
- ⑥ 扳手符号消失。

**i** 该操作结束后，如果需要断开蓄电池，请先锁止车辆并等待 5 分钟，归零操作生效后再断开蓄电池。



## 保养信息提示

您可以随时查看保养信息。

- ① 按“00”按键，保养信息显示几秒钟，随后消失。

## 手动检查

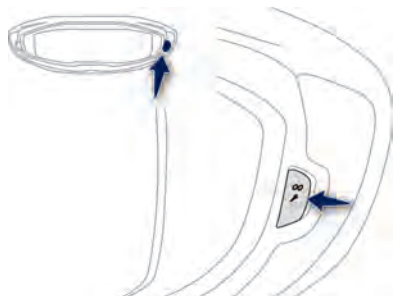

发动机运转时，短按组合仪表右侧的检查按键。开始手动检查（车辆自检）。该功能可随时浏览出现的报警信息（点火开关接通或发动机运转时）。

以下信息会显示在组合仪表上：

- 下次保养时间
- 当前警报

**i** 每次点火开关打开时这些信息也会自动显示。

## 里程表

当驾驶员侧车门打开，车辆解锁或锁止，点火开关关闭后总里程和单次里程会显示 30 秒。



30000 km

## 总里程

它记录了车辆总的行驶距离。



0.0 km

## 单次旅程

它记录了驾驶员自定义的区间行驶距离。

### 重置

 当点火开关打开，按压图示按键直至归零。

**i** 当您驾车出境时，您需要修改里程单位：显示的里程应该为当地区域的官方单位（英里或公里）；单位的选择可以在车辆静止的时候，通过显示屏参数菜单来进行更改。

## 组合仪表灯光调节

### 组合仪表（单色显示屏）调节

只有在车辆外部灯光开启时才可以操作（“夜晚”模式）。

他可以用来调节组合仪表的明暗。



- ☞ 按压按键来调节明暗。
- ☞ 当亮度到达设定的最小值, 松开按键, 随后再次按压来增加亮度。

- ☞ 当亮度达到设定的最大值时, 松开按键, 随后再次按压来减少亮度。
- ☞ 当达到您所期望的亮度时松开按键。

### 数字仪表调节

#### 数字仪表氛围灯调节

它能对组合仪表氛围灯进行开启和关闭。



- ☞ 按下按键来开启或关闭组合仪表氛围灯。

### 数字仪表背景灯亮度调节



车辆位置灯开启, 在触控屏上对组合仪表背景灯亮度进行调节。



- ☞ 在多功能显示屏上方选择“设置”。



- ☞ 点击“屏幕配置”图标。

- ☞ 通过点击箭头或光标来进行亮度调节。
- ☞ 确认保存并退出。

## 行车电脑

行车电脑可提供车辆行驶时的即时信息（续驶里程、瞬时油耗等……）。

### 数据显示



当您选择“行车电脑”或“个性化”显示模式时，行车电脑信息会一直显示。

您可以通过按压雨刮控制杆末端按键来进行显示切换。

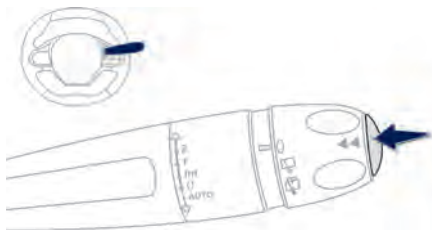

按雨刮组合开关末端的按钮，可依次显示行车电脑各项信息。

- 即时信息显示：
  - 续驶里程
  - 瞬时油耗
  - 停止模式累计时间

1

- 行程“1”显示第一个行程的：
  - 平均车速
  - 平均油耗
  - 行驶距离

2

- 行程“2”显示第二个行程的：
  - 平均车速
  - 平均油耗
  - 行驶距离

### 行程归零

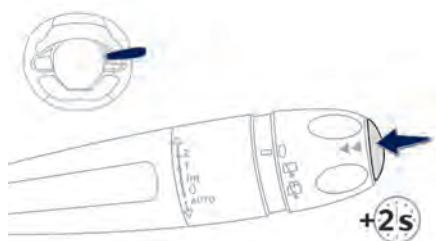

当显示需要的行程信息时，将雨刮组合开关末端按键按住 2 秒钟以上进行归零。

行程“1”和“2”是相互独立的，可单独使用。  
例如：行程“1”可计算每日行程，行程“2”可计算每月行程。

## 相关定义 .....



### 续驶里程

(公里或英里)

根据已行驶里程的平均油耗，计算油箱中剩余燃油还可行驶的里程数。

**i** 因驾驶习惯，道路状况等不同，剩余燃油可行驶的实际里程与续驶里程会有差异。

续驶里程低于 30 公里，会显示横线。添加至少 5 升燃油后，续驶里程重新计算，若添加的燃油足够行驶 100 公里，续驶里程重新显示。

**!** 如果在驾驶时组合仪表一直显示横线，请联系东风标致授权销售服务商进行处理。



### 瞬时油耗

(升/百公里或公里/升或英里/加仑)

此数据为最近几秒内平均燃油消耗。

**i** 只有车速高于 30 公里/小时，才会显示该信息。由于驾驶方式或路面状况的变化，会引起瞬时油耗的显著变化。



### 平均油耗

(升/百公里或公里/升或英里/加仑)

此数据为最近一次行车电脑归零后的平均燃油消耗。



### 平均车速

(公里/小时 或英里/小时)

此数据为最近一次行车电脑归零后计算的平均车速（根据点火开关接通的时间计算）。



### 行驶里程

(公里或英里)

显示行车电脑最后一次归零后行驶公里数。



### 启停功能计时器

(分/秒或小时/分钟)

计时器显示一段行程的停止模式累计时间。每次通过钥匙或按下按钮 START/STOP 打开点火开关后归零。

## 多功能触控屏

可以通过多功能触控屏进行以下系统的相关设置：

- 时间和环境温度显示（当有结冰风险时会有蓝色的标志出现）
- 空调控制
- 车辆参数设置调节
- 音响多媒体控制
- 驻车辅助信息
- 互联网及相关信息显示
- 导航及相关信息

### 一般操作

#### 建议

本屏幕为电容屏，在各种环境温度中都可以使用，寒冷时戴部分薄手套也可以操作。

不要使用尖锐的物体触控屏幕。

当手上潮湿时不要触控屏幕。

使用干净的软布来清洁。

#### 原则

通过中控台上的按键来访问触控屏的菜单，随后用屏幕上的图标进行选择。

部分菜单可能分两页显示，点击“选项”来翻到下一页。

要关闭和激活某项功能，选择“关闭”或“开启”。要修改设置或查看附加信息，点击功能图标。

**!** 出于安全考虑，驾驶员必须在车辆静止时进行触控屏的操作。  
当车辆行驶时部分功能无法访问。

**i** 如果长时间没有在第二页面进行操作，第一页会自动显示。

✓ 确认

← 返回上一级



## 菜单



### 音量调节 / 关闭按键

更多的信息请参阅“触控屏式多媒体导航系统”。



### i-Cockpit 唯我座舱功能

进行车辆个性化设置。  
更多信息请参阅 i-Cockpit 唯我座舱功能相关章节。



### 音响多媒体

更多的信息请参见“触控屏式多媒体导航系统”相关章节。



### 空调

可以调节车内的温度，气流的分配……

更多的信息请参阅“电子空调”和“智能双区自动空调”相关章节。



### 整车功能

通过开启、关闭和调节部分功能设置。

本功能分为两部分：“设置”和“驾驶”。



### 蓝牙电话

更多的信息请参见“触控屏式多媒体导航系统”相关章节。



### 互联服务和联网应用

可以直接访问 i-Cockpit 唯我座舱相关功能（如香薰器……）。

关于香薰器的更多信息请参阅“音响多媒体和在线服务”相关章节。

## 快速访问栏

部分信息会一直显示在多功能显示屏的上部：





- 空调信息，并且点击图标可以直接访问；
- 音响多媒体、电话菜单等信息；
- 多功能显示屏和组合仪表参数菜单快速访问。



### 连接导航或镜像屏幕

更多的信息请参阅“触控屏式多媒体导航系统”。

## 整车功能 - 设置菜单

菜单	功能
照明 	<ul style="list-style-type: none"> <li>- 弯道辅助照明开启 / 关闭。</li> <li>- “伴我回家” 照明开启 / 关闭和照明时间设置。</li> <li>- 迎宾灯开启 / 关闭和照明时间设置。</li> </ul>
舒适 	<ul style="list-style-type: none"> <li>- 激活 / 关闭倒车时自动开启后窗雨刮。</li> <li>- 情景照明开启 / 关闭和照明时间设置。</li> </ul>
车辆解锁 	<ul style="list-style-type: none"> <li>- 激活 / 关闭仅解锁驾驶员车门；</li> <li>- 激活 / 关闭仅解锁后尾门；</li> <li>- 激活 / 关闭后尾门电动运行；</li> <li>- 激活 / 关闭后尾门电动感应访问。</li> </ul>
驾驶安全 	<ul style="list-style-type: none"> <li>- 激活 / 关闭碰撞风险报警和自动紧急制动功能，设置紧急制动距离。</li> <li>- 激活 / 关闭限速提醒功能。</li> <li>- 激活 / 关闭驾驶员疲劳监测系统。</li> </ul>

**i** 更多的信息请参阅相关章节。





## 整车功能 - 驾驶菜单

相关功能	说明
速度设置	可以设置限速功能或巡航功能的记忆车速。
牵引力控制系统	功能激活 / 关闭
胎压监测初始化	胎压监测系统初始化
车道保持辅助	功能激活 / 关闭
泊车辅助	功能激活 / 关闭
智能泊车	进入智能泊车操作界面
远近光智能辅助系统	功能激活 / 关闭
盲区探测	功能激活 / 关闭
全景泊车辅助	激活全景视图
车辆诊断	

 更多的信息请参阅相关章节。



可以从以下表格中获取功能的细节描述。

图标	说明
	点击图标暂时关闭屏幕（黑屏模式）。 要重新回到之前界面，点击屏幕任意位置或一个菜单键。
	可以设置主题颜色。
	选择和设置 3 个自定义用户。
	音频设置，可以调节音效、分布、声音、语音、铃音。



## 设置 - 选项

可以对触控屏和数字组合仪表进行参数设置。

图标	相关功能	说明
	屏幕配置	显示设置（文本滚动、动画）与亮度调节。
	个性化仪表盘	选择数字组合仪表的相关信息。
	系统设置	单位选择： - 温度（°C 或 °F）； - 油耗（1/100km, mpg 或 km/l）。
	语言	触控屏和组合仪表语言选择。
	时间和日期	设置时间、日期和格式 GPS 同步选项。
	定义用户设置	设置自定义用户属性。

## 防盗起动钥匙

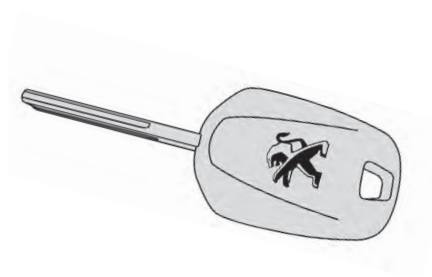

钥匙可以打开和锁止车辆，并起动发动机。

### 解锁

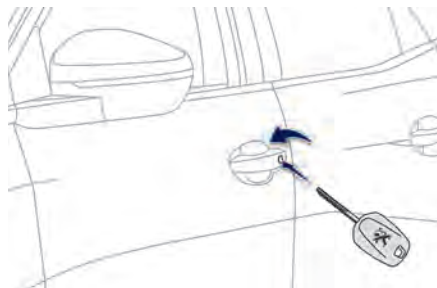

将钥匙向车头方向转动，解锁所有车门。

### 锁止

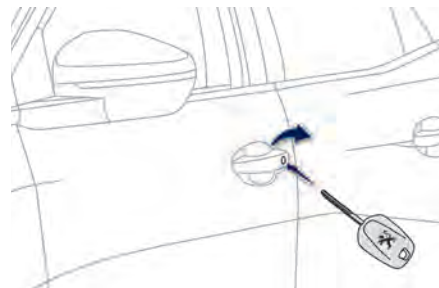

将钥匙向车后方转动，锁止所有车门。

## 遥控控制

### 一般要点

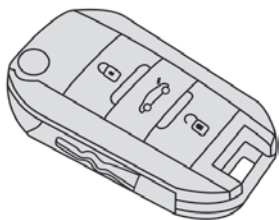

遥控器可以被用在以下功能上：

- 解锁 / 锁止车辆
- 解锁和开启后尾门
- 折叠 / 展开外后视镜
- 激活 / 关闭防盗报警器
- 打开车窗
- 关闭车窗与天窗
- 车辆搜索

在一般的情况下，推荐您优先选择遥控控制。

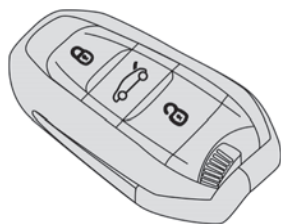

遥控器上的机械钥匙可以被用在以下功能上：

- 解锁 / 锁止车辆
- 关闭 / 开启儿童安全锁
- 车门应急控制
- 打开点火开关和起动机 / 停止发动机
- 车门应急程序可以使车辆在下列情况发生时进行锁止和解锁：遥控器失效、中控锁失效、电池故障……
- 更多的信息请参阅“车门应急程序”等相关章节。

### 遥控钥匙

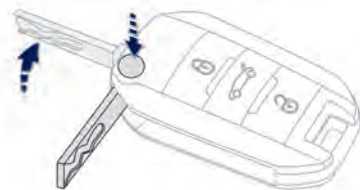

- ☞ 按下按键，展开钥匙。  
如果折叠钥匙时不按此按键，会对钥匙造成损坏。

### 电子钥匙

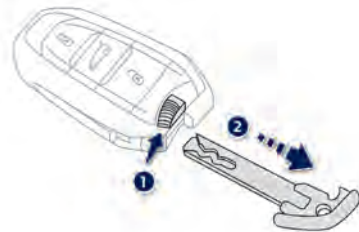

- ☞ 滑动按键并保持，取出钥匙。

## 车辆解锁

### 全车门解锁



按下此按键可以解锁全车门。

### 车门选择性解锁

可以在多功能显示屏上设置参数，开启车门选择性解锁。



- 按压一次本键仅解锁驾驶员侧车门。
- 再次按压本键解锁其他车门和后尾门。

- 按压按键时，转向指示灯会闪烁几秒钟。
- 根据配置，车门后视镜展开。

### 开启车窗



- 根据配置，按下并保持车辆解锁键来开启车窗至想要的位置。
- 松开按键时车窗停止移动。

## 车辆锁止



按下按键。

按压按键，转向指示灯会点亮几秒钟。根据配置，车门后视镜折叠。

**i** 使用遥控器折叠或展开车外后视镜功能可以被关闭，请联系东风标致授权销售服务商。

**i** 如果一个车门或后尾门没有完全关闭，则锁止动作不能完成。此外，防盗报警器会在约 45 秒后完全激活。如果车辆不小心被解锁，但车门或后尾门没有任何动作，则车辆会在约 30 秒后再次自动锁止，防盗报警器也会再次激活。



## 关闭车窗及天窗



持续按住车辆锁止键，可以完全关闭车窗及天窗。同时，天窗的遮阳帘也关闭。

**i** 在未完全关闭车窗 / 天窗之前松开锁车键会中断车窗 / 天窗的关闭动作。

**!** 当您操作关闭车窗与天窗时，您应该确保没有任何东西会阻碍到其正常关闭。如果您想部分开启车窗或天窗，您首先需要取消防盗报警保护。更多的信息请参阅“防盗报警器”相关章节。

## 车辆定位

此功能可以更容易搜索到您的车辆，特别是在光线不足的情况下。



**☞** 车辆锁止的情况下，按下车辆锁止键。

此时，车内顶灯点亮（此功能处于激活状态时），转向灯持续闪烁数秒钟，车辆仍处于锁止状态。如果车辆是从外面进行锁止的，中央控制门锁控制键不起作用，只能使用钥匙、遥控钥匙或通过电子钥匙解锁车辆。

## 行李箱开启

### 选择性解锁行李箱



长按此按键来解锁行李箱，然后电动开启后尾门。

点击行李箱开启按键，转向指示灯会闪烁几秒钟。根据配置，车门后视镜展开。

车门与油箱盖仍然关闭。

可以在多功能显示屏车辆菜单中设置选择性解锁行李箱。

默认情况下，选择性解锁行李箱是激活的。



后尾门电动运行设置可以在多功能显示屏的“整车功能”菜单中进行设置。默认情况下，后尾门电动运行是关闭的。

**i** 如果选择性解锁行李箱功能关闭，按下解锁键时会解锁全车门。

**i** 如果后尾门电动运行功能关闭，按下解锁键来解锁后尾门，但后尾门不自动打开。锁止车辆时，需要手动关闭后尾门。

## 无钥匙进入和开启

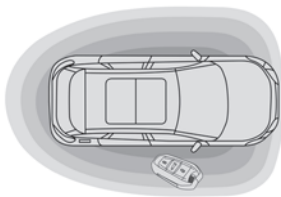

将电子钥匙随身携带，在限定的区域内即可解锁、锁止车门或起动车辆，同时电子钥匙也含有遥控器功能。

**!** 出于安全原因，请在离开车辆时随身携带电子钥匙。  
电子钥匙位于车辆解锁范围内时，请注意防盗。

### 车辆解锁

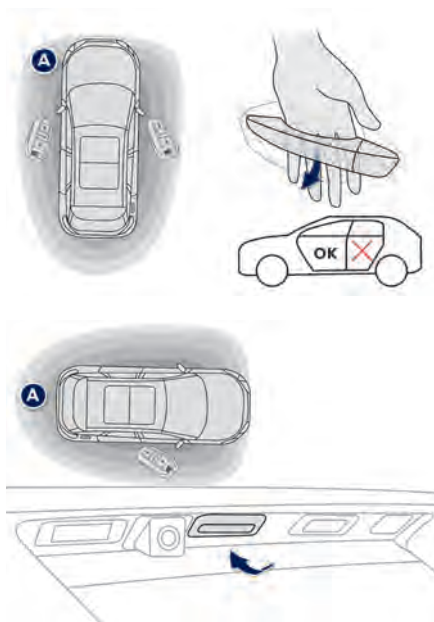

### 解锁全车门

在限定区域 A 内随身携带电子钥匙，将手置于前门把手后面或按下（位于中间的）尾门开启开关，即可解锁车辆。

如果后尾门电动运行功能激活，则车辆解锁时会触发后尾门自动开启。

**i** 如果一个车门或行李箱开启或电子钥匙遗留在车内，中控锁将不起作用。尽管如此，防盗报警器仍然在约 45 秒后完全激活。

如果车辆不小心被解锁，但车门或后尾门没有任何动作，则车辆会在约 30 秒后再次自动锁止，防盗报警器也会再次激活。

**i** 自动折叠或展开车外后视镜功能可以被关闭，请联系东风标致授权销售服务商。

**!** 出于安全考虑（儿童在车内），不要在未携带电子钥匙的情况下离开车辆，即便是一小段时间。  
当车辆解锁，电子钥匙处于无钥匙启动的识别区域时要注意防止车辆被盗的风险。

**!** 为了保存车辆蓄电池和钥匙电池的电量，无钥匙进入和开启部分功能会在 21 天后转为长期待激活状态。要重启这些功能，可以按下遥控器的任一按键或将电子钥匙放入电子钥匙阅读器来启动发动机。更多的信息请参阅“无钥匙进入和启动”相关章节。

## 选择性解锁驾驶员车门

- ☞ 通过随身携带的电子钥匙仅解锁驾驶员车门，将手放在驾驶员侧车门把手之后。
- ☞ 要完全解锁车辆，将电子钥匙靠近前排乘客侧车门，将手放在乘客侧车门把手之后，或将电子钥匙靠近车辆尾部，按下后尾门控制按钮（在中间）。



可以在多功能显示屏的“整车功能”中完成仅解锁驾驶员车门功能的开启/关闭。

当解锁驾驶员侧车门时，转向指示灯会闪烁几秒钟，根据配置，车门后视镜展开。

## 选择性解锁行李箱

☞ 按下后尾门开启按键来解锁行李箱。其余车门会保持锁止。

**i** 如果选择性解锁行李箱功能关闭，按下本控制键也会解锁车门。



可以在多功能显示屏的“整车功能”中完成仅解锁行李箱功能的开启/关闭。

## 车辆锁止

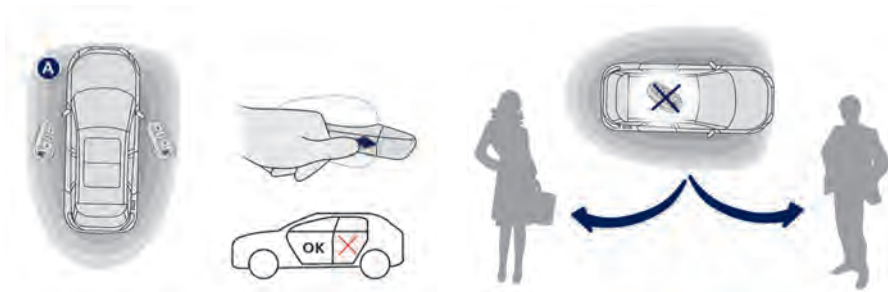

☞ 当电子钥匙处于识别区域 A 时，用手指按在车门把手标识处。

转向灯会点亮几秒钟，根据配置，车门外后视镜折叠。

如果有电子钥匙遗留在车内，车辆将无法锁止。

**!** 出于安全及防盗因素考虑，建议您随身携带电子钥匙，不要将电子钥匙单独遗留在车内。

## 关闭车窗及天窗

持续按压在车门把手标识处，来关闭车窗、（根据配置）天窗到您想要的位置。

本操作也会关闭天窗遮阳帘。

**!** 在车门把手内表面的积水、泥土、污垢可能会影响到系统感应效果。如果清理干净后仍然无法感应，请联系东风标致授权销售服务商进行处理。部分情况也可能导致系统感应为有开启车辆的请求，如喷水、高压水枪清洗车辆等。

## ! 钥匙、遥控器、电子钥匙遗失

请携带您的身份证及车辆注册证件前往东风标致授权销售服务商处，查询钥匙码和遥控器编码以便更换新钥匙。

### 遥控器

高频遥控器具有很高的灵敏度；请不要在口袋里随意拨弄遥控器，避免在您无意识的情况下，解锁车门。

避免在遥控器工作范围外反复操作遥控器，否则可能会使遥控器失灵，如遥控器失灵，需要重新进行初始化。

当钥匙插在点火开关上，即使点火开关关闭，遥控器也不会工作。

### 锁止车门

车辆行驶时若锁止车门，会增加紧急情况下进入座舱实施救援的难度。

为了安全起见，即使短时间离开车辆，也一定要随身携带遥控钥匙或电子钥匙。

### 电子干扰

如果与以下电子产品距离太近，电子钥匙可能会失效：手机、手提电脑、带强磁场的物品等 .....

### 探测盲区

当电子钥匙在前车门储物格中、仪表台上方、组合仪表或音响附近等位置时，可能不会被探测到。此时，将电子钥匙移至其他位置。

### 防盗保护

不要对电子防起动系统进行任何改装，否则可能引起故障。

根据配置，停车后关闭点火开关，可锁止变速箱或锁止转向柱。

### 购买二手车时

请到东风标致授权销售服务商处配置钥匙信息，以确保仅有您的钥匙才能起动车辆。



不要随意丢弃遥控器的废电池，电池含有对环境有害的金属物质。

请将废弃的电池放到当地指定的回收点。

## 车门应急程序

### 使用钥匙解锁 / 锁止全车门

车门应急程序可以被用作以下情况中：

- 遥控器电量不足；
- 遥控器故障；
- 车辆处于强烈磁场干扰环境。

第一种情况下，您也可以更换遥控器电池进行处理。

第二种情况下，您也可以对遥控器进行初始化处理。

请参见相关章节。

#### 解锁

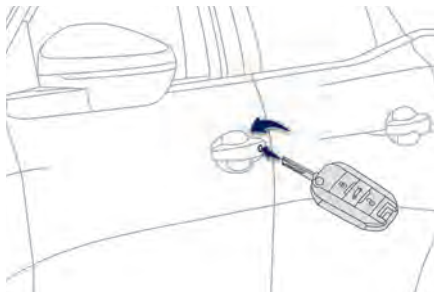

- ☞ 将钥匙插入到车门把手锁孔；
- ☞ 向车前方转动钥匙。

车辆解锁时，转向指示灯会闪烁几秒钟。

根据配置，后视镜展开。

#### 锁止

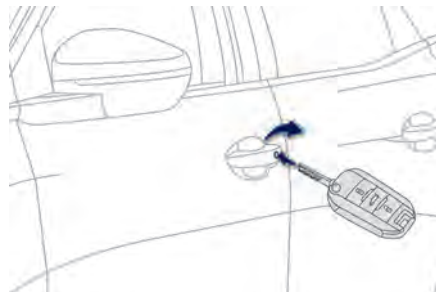

- ☞ 将钥匙插入到车门把手锁孔；
- ☞ 向车后方转动钥匙。

车辆锁止时，转向指示灯会点亮几秒钟。

根据配置，后视镜折叠。

**i** 如果防盗报警器激活，当开启车门时，警报声会响起。  
打开点火开关来停止警报。

**i** 当用钥匙锁止车辆以后，防盗报警器不会被激活。

## 非中控锁锁止

此应急程序可以被用在以下情况:

- 中控锁故障;
- 车辆蓄电池未连接或电量不足。

### 驾驶员车门

- ☞ 向车辆后方转动钥匙来锁止, 或向前方转动来解锁。

### 乘客侧车门

#### 解锁

- ☞ 拉动内部控制柄。

## 锁止

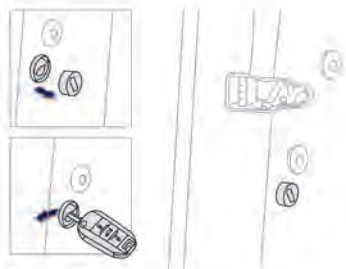

- ☞ 打开车门。
- ☞ 对于后排车门, 检查儿童安全锁未启用。请参见相关章节。
- ☞ 使用钥匙拆下车门边缘的黑色保护帽。
- ☞ 小心将钥匙插入锁孔, 不用转动, 将门闩朝车内的方向拨动。
- ☞ 拿开钥匙, 装回保护帽。
- ☞ 关闭车门, 从车外检查车辆是否已经锁止。



## 更换电池

遥控钥匙

电池型号：CR2032/3 伏。



电子钥匙

电池型号：CR2032/3 伏。

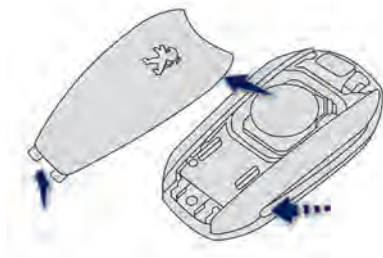

- ④ 使用小螺丝刀插入凹槽处，撬开遥控器后盖，
- ④ 取下遥控器后盖，
- ④ 取出电量已耗尽的电池，
- ④ 装入新电池，注意正负极位置，
- ④ 装好遥控器盖，
- ④ 重新初始化遥控器。

遥控器需要在更换钥匙后进行初始化。  
更多关于遥控器初始化的信息请参见相关章节。

## 遥控器重新初始化

断开蓄电池、更换钥匙电池或钥匙出现故障后，有可能出现不能解锁、锁止车门和定位车辆的情况，此时需要重新初始化。

### 遥控钥匙

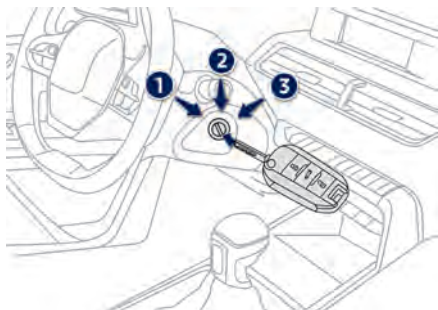

- ① 关闭点火开关；
- ② 将钥匙转动至位置 2（点火开关开启）；
- ③ 按下锁止键持续几秒钟；
- ④ 关闭点火开关并拔出钥匙。

遥控器所有功能重新被激活。

### 电子钥匙



- ① 如果您的车辆配备手动变速箱，将换挡杆置于空挡并完全踩下离合器踏板。
  - ② 如果您的车辆配备自动变速箱，将挡位置于 P 挡并踩住制动踏板。
  - ③ 按下“START/STOP”按键来开启点火开关。
- 电子钥匙所有功能再次完全激活。

- ④ 将电子钥匙靠在位于转向柱上的电子钥匙阅读器上，保持直到点火开关开启。

**i** 如果在初始化后故障仍然存在，请尽快联系东风标致授权销售服务商进行处理。

## 中央控制门锁

本功能可以从车辆内部同时锁止或解锁全车门。

### 手动模式

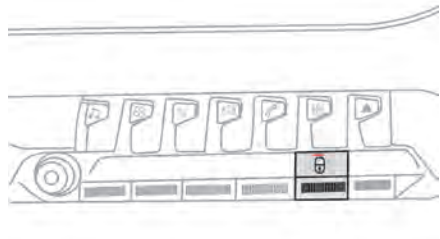

### 锁止



- 按下本按键锁止车门，红色指示灯点亮。

### 解锁



- 按下按键解锁全车门，指示灯熄灭。

### 自动模式

当行驶时，这是一种自动中控锁止车辆的方式。更多信息请参阅“车门自动锁止”章节。

**i** 如果某个车门开启，则从车内进行中控锁止将不起作用。

开启

## 车门自动锁止

当本功能开启，车速达到 15km/h 时，全车门自动锁止。

### 功能

当任一车门开启的状态下，中控锁不起作用。



车辆会发出信息提示。

### 激活 / 取消

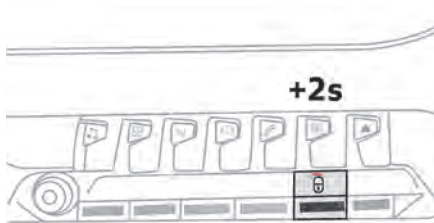

**!** 车门自动锁止功能激活 / 取消的选择权在驾乘者。激活该功能，可以预防他人非法侵入车内。但是如果在车门锁止状态下行驶，一旦出现紧急情况，救助人员很难进入车内施救。

### 运输超长或体积较大物体

如果您想在驾驶时保持行李箱开启，您应该通过按压中控锁按键来锁止车门。否则，每次当车速超过 15km/h 时，门锁会重复锁止并会重复出现警告提示。按压中控锁按键来解锁车辆，当车速超过 15km/h 时，解锁只会是暂时性的。

您可以通过以下方式激活或取消车门自动锁止的功能。



打开点火开关后，长按车内中央控制门锁控制键可对该功能激活 / 取消，系统会给出提示。

## 防盗报警器



系统可以在车辆遭到盗窃或非法进入时，起到一定威慑盗贼的作用。它可以提供以下形式的监测：

### 外部保护

检测车门是否开启。

在有人试图非正常开启车门、行李箱或发动机罩时，报警器响起。

## 锁止车辆启用全部防盗功能

### 激活

- ☞ 关闭点火开关离开车辆；
  - ☞ 使用遥控器或无钥匙进入系统锁止车辆。
- 防盗报警器激活：按键指示灯每秒钟闪烁一次，转向灯点亮约 2 秒钟。

### 关闭

- ☞ 按下遥控器解锁按键；
  - 或
  - ☞ 使用无钥匙进入系统解锁车辆。
- 防盗报警器关闭：按键指示灯熄灭，转向灯闪烁约 2 秒钟。

## 触发报警器

报警器触发时，警笛响起，转向灯闪烁，大约持续 30 秒。

报警器触发后，重新进入工作状态并可连续被触发 11 次。

使用遥控器或电子钥匙解锁车辆后，如果报警器指示灯快速闪烁，则表示您离开车辆期间，报警器曾经触发过。车辆点火开关接通后，该指示灯停止闪烁。

## 遥控器出现故障时

可采用以下方式关闭报警器：

- ☞ 将钥匙插入驾驶员侧车门锁，解锁车辆；
- ☞ 打开车门，报警器会触发；
- ☞ 接通点火开关，报警器停止工作，报警器指示灯关闭。

## 不激活报警器，锁止车门

- ☞ 将钥匙插入驾驶员侧车门锁，锁止车辆。

## 功能故障

接通点火开关后，防盗报警指示灯常亮说明系统出现故障。

请联系东风标致授权销售服务商进行检查。

**!** 对于防盗报警器的任何操作，请联系东风标致授权销售服务商进行处理。

**i** 当车辆自动再次锁止时（如解锁后 30 秒内没有开启车门或后尾门），防盗报警器也会重新激活。

开启

## 车门 开启

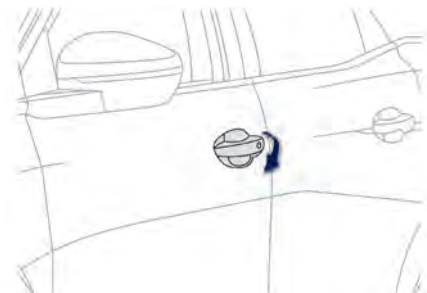

### 从车外

解锁车辆后，或将电子钥匙位于无钥匙进入和起动系统的识别区域，拉动门把手。

**i** 当选择性解锁车门功能开启，第一次按下遥控钥匙解锁键时只能允许驾驶员侧车门解锁。

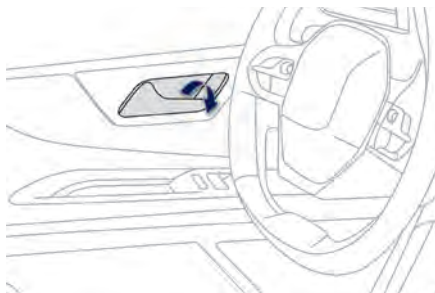

### 从车内

拉动前车门内部把手，全车门完全解锁。

**i** 当选择性解锁车门功能开启：

- 如果车辆未被全车门解锁过，开启驾驶员侧车门仅仅只会解锁驾驶员侧车门；
- 开启任一乘客侧的车门会解锁车辆其他车门。

## 关闭

当一个车门未正确关闭时：



- 发动机起动或车辆起步（车速低于10km/h）时，本警告灯点亮，警告信息随之出现几秒钟。
- 当车辆行驶（车速超过10km/h）时，除了有信息提示时，车辆还会持续一段时间的声音信号。

## 行李箱

### 开启后尾门

#### 后尾门外部开启按键

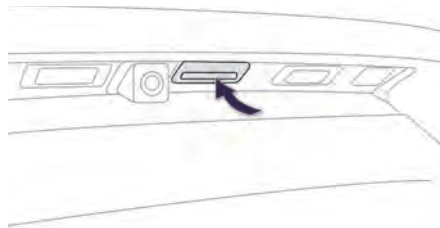

- ☞ 使电子钥匙处于车辆附近可识别的区域。
- ☞ 按下按键开启后尾门。

**i** 当选择性解锁激活，电子钥匙需要靠近车辆后部。

**!** 后尾门不适用于装载自行车托架。

### 关闭

- ☞ 利用内部把手降低后尾门。
- ☞ 松开把手，从外部按住后尾门将其关闭。

如果后尾门没有完全关闭：



- 发动机运转，组合仪表警告灯会点亮，并伴随有几秒钟的提示信息。
- 车辆行驶，（车速超过 10km/h）组合仪表警告灯点亮并伴随有声音信号，持续几秒钟。

## 感应式电动后尾门

### 一般要点

电动尾门的激活 / 关闭可以在车辆参数中进行设置。

只有在车辆静止时才能进行电动尾门的操作。

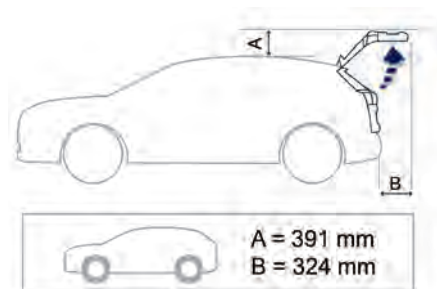

**!** 请保证电动后尾门有足够的打开空间。

### 防夹功能

电动后尾门有障碍物检测的功能，当检测到障碍物时尾门的运行会停止并向相反方向转动一定角度，来有利于障碍物的清除。

请注意防夹功能在尾门将要完全关闭时是不起作用的。

- !** 为避免电动后尾门运行中导致伤害的风险：
- 确保车辆后方没有人员；
  - 请留意您后方乘员的行为，尤其是儿童。



- !** 千万不要将手指伸入电动后尾门锁之内，这可能带来严重的伤害。



## 开启

您可以选择以下方式操作电动后尾门：

- A. 电子钥匙上开启 / 关闭按键
- B. 电动后尾门外部控制按键
- C. 电动后尾门内部控制按键
- D. 仪表板电动后尾门开启 / 关闭按键
- E. 电动后尾门感应开启

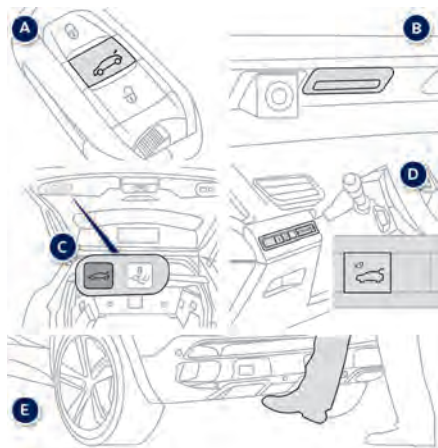

可以在“整车功能”中设置电动后尾门的电动开启或关闭。  
系统默认情况下本功能为关闭状态。

### 电动开启

您可以通过以下操作来电动开启后尾门：

- ☞ 长按电子钥匙后尾门开启 / 关闭按键 A；
  - 或
  - ☞ 电子钥匙在有效范围内时按下电动后尾门外部控制按键 B；
  - 或
  - ☞ 双击仪表板电动后尾门开启 / 关闭按键 D；
- 当系统接收到以上操作请求时会发出声音提示。
- 电动尾门开启：
- 系统默认情况下，完全开启；
  - 或
  - 开启至您之前存储的位置。

### 电动关闭

您可以通过以下操作来电动关闭后尾门：

- ☞ 长按电子钥匙后尾门开启 / 关闭按键 A；
  - 或
  - ☞ 按下电动后尾门外部控制按键 B；
  - 或
  - ☞ 按下电动后尾门内部控制按键 C；
  - 或
  - ☞ 双击仪表板电动后尾门开启 / 关闭按键 D。
- 当系统接收到以上操作请求时会发出声音提示。

**i** 任何时候均可通过按压这些按键之一中断电动尾门的运行，也可以在尾门运行中断之后，再次按压其中的某一个按键恢复之前未完成的指令。

## 抬脚感应式电动开启

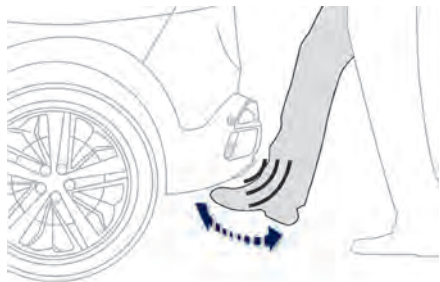

- ☞ 电子钥匙在您身上，
- ☞ 通过后保险杠下方迅速“踢一脚”的动作来感应开启后尾门。

请求被确认时系统会给出声音信号。后尾门会在您踢脚动作结束的约 2 秒后打开。

默认情况下后尾门会完全开启，或者停在记忆的位置。

**i** 此操作首先会解锁后尾门，如果车辆锁止则会解锁全车门。

**i** 在后尾门开启的过程中，再次在后保险杠下迅速“踢一脚”可中断后尾门的运行。第三次移动脚部会使后尾门朝相反的方向移动。

**!** 确保您在使用后尾门感应开启时保持身体稳定。注意不要接触到排气系统，可能存在烫伤的风险。

## 电动后尾门感应关闭

- ☞ 电子钥匙在您身上，
  - ☞ 通过后保险杠下方迅速“踢一脚”的动作来感应关闭后尾门。
- 请求被确认时系统会给出声音信号。

**i** 在后尾门关闭的过程中，再次在后保险杠下迅速“踢一脚”可中断后尾门的运行。第三次移动脚部会使后尾门朝相反的方向移动。



激活 / 关闭电动后尾门感应功能可以在多功能显示屏“驾驶”菜单中进行。本功能默认情况下为关闭状态。

## 自动锁止功能



可以通过电动尾门感应方式在关闭尾门时激活车辆自动锁止功能。



- 按下此按钮，指示灯点亮，功能激活。

再次按下此按钮，指示灯熄灭，功能关闭。

## 后尾门开启位置存储

如果车辆周边环境高度不足（如车库天花板较低……），可能会影响到电动后尾门的开启角度。



我们可以通过以下方式存储后尾门开启的位置：

- 将后尾门开启到您所需要的位置；
  - 持续按住后尾门外部开启按键 **B** 或内部开启按键 **C** 三秒钟以上。
- 系统会发出声音提示，确认位置已记忆。

通过以下方式取消存储的位置：

- 将后尾门开启在中间任一位置；
- 持续按住后尾门外部开启按键 **B** 或内部开启按键 **C** 三秒钟以上。

系统会发出声音提示，确认记忆位置已清除。

## 手动控制

即使电动开启后尾门功能被激活，但仍可以通过手动的方式对其开启和关闭。

注意手动操作应在尾门不动的时候进行。

当手动开启和关闭后尾门时，支撑挺杆没有助力，您会感受到一定阻力，这是正常的。

- 频繁地使用电动模式开启或关闭后尾门，可能会使其电机进入保护模式而停止工作。需要至少等待 10 分钟后才能再次启用电动模式。此时，您仍然可以通过手动控制来开启和关闭后尾门。

## 电动后尾门初始化

在探测到障碍物、连接或给蓄电池充电等情况之后，如果后尾门没有正常运行，则需要按以下方式进行后尾门的初始化：

- ☞ 如有必要，手动开启后尾门；
- ☞ 完全手动关闭后尾门。

如果问题持续存在，请联系东风标致授权销售服务商进行处理。

## 使用建议

### 冬季使用建议

如果后尾门上有积雪，在使用尾门电动开启之前请先清理积雪。

结冰也有可能阻碍后尾门的开启，使用座舱加热以清除结冰。

### 洗车时建议

在洗车的时候注意锁闭车辆，并避免后尾门自动开启。

## 对电动后尾门感应功能的建议

如果用脚踢多次开启仍不起作用，可以等待几秒钟再进行尝试。

在大雨或有积雪时本功能自动关闭。

如果无法启用本功能，可以检查系统是否受到电磁干扰（如智能手机……）

使用假肢来进行感应操作时可能不会使功能正常运行。

在部分情况下，后尾门可能只能开启或关闭，尤其是：

- 牵引拖车；
- 在车辆后方放置物品；
- 后保险杠有动物接近；
- 洗车时；
- 车辆保养时；
- 取出备胎时。

为避免操作问题，请将电子钥匙远离车辆识别区域或关闭后尾门感应式开启 / 关闭功能。

**!** 确认没有人员或物品会阻碍到后尾门的开启和关闭。  
在操作后尾门的时候尤其要注意儿童。

## 后尾门应急控制

蓄电池或中央控制门锁出现故障时，可通过机械机构解锁后尾门。

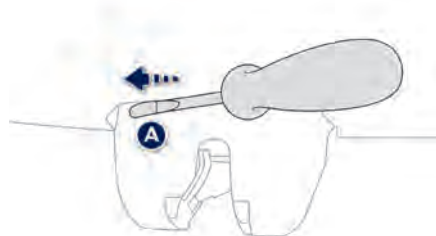

### 解锁

- ☞ 将后座椅折叠，从车内接近行李箱盖锁，
- ☞ 将小螺丝刀插入行李箱盖锁 A 孔中解锁，
- ☞ 将弹簧锁向左移动。

### 关闭后再次锁止

如果再次关闭后尾门后故障持续存在，后尾门会仍然保持锁止。

## 电动车窗



接通点火开关后，驾驶员一侧车门上的控制键可控制 4 个车门的玻璃电动升降。

1. 左前车门玻璃电动升降控制键
2. 右前车门玻璃电动升降控制键
3. 左后车门玻璃电动升降控制键
4. 右后车门玻璃电动升降控制键
5. 后座电动车窗停用开关

**i** 请不要同时按下几个控制键，使几个车门玻璃同时上升或下降，这样工作电流过大，容易损坏升降机构。

### 电动控制

两种模式可供选择：

- 手动模式

轻按或轻拉控制键，车门玻璃降下或升起，松开按键时，车门玻璃停止运动。

- 自动模式

稍用力按或拉控制键，玻璃自动下降到底或上升到顶；在车门玻璃升降过程中，再次按控制键，车门玻璃停止运动。

点火开关关闭后约 45 秒内，电动车窗控制开关仍然可以操作使用。

45 秒以后，所有车窗玻璃升降开关将不能使用，如需要重新激活玻璃升降功能，请接通点火开关。

- !**
- 即使离开车辆时间很短，也要记得拔出钥匙。
  - 在控制乘客侧玻璃升降时，驾驶员要确保乘客不影响玻璃的安全关闭。
  - 驾驶员应该确保乘客正确操作玻璃升降器。
  - 在操作玻璃升降器时万一被夹住，请按相应按键使其下降。

**i** 关闭点火开关后，玻璃升降操作可以延时控制。

### 防夹功能

车门玻璃上升过程中，如果遇到障碍，防夹功能会使其停止上升，车门玻璃随即会下降。

**!** 防夹功能起作用时，会对障碍产生的阻力做出反应。当手指被夹，夹紧力将作用于手指。尽管车门玻璃随即会下降，但是手指头还是会感受疼痛或软组织受到挤压伤害。请不要用手和身体的其他部位验证这个功能。

### 电动车窗初始化

每次重新连接蓄电池后，必须重新初始化防夹功能。

- 将车窗玻璃完全降下，随后升起，每拨动一次开关，玻璃上升几厘米，重复操作直至玻璃完全关闭。
- 车窗玻璃到达关闭位置后，持续拉住开关至少 1 秒钟。

**!** 进行初始化操作过程中，防夹功能不起作用。

### 儿童安全

按下 5 键可关闭左右后车门玻璃电动升降功能，再按一次即可解除这种关闭功能。

## 全景天窗

全景天窗遮阳帘与全景天窗控制按键均位于车内顶部。

- A. 全景天窗遮阳帘控制键
- B. 全景天窗控制键

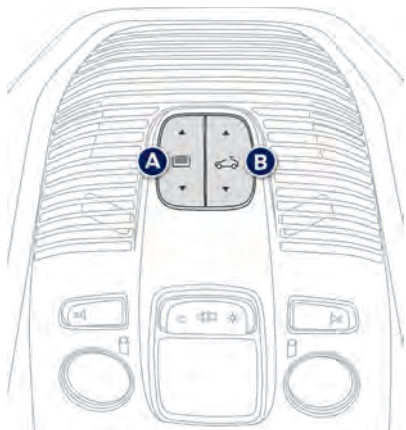

**!** 在操控遮阳帘或全景天窗时，注意不要有阻挡物妨碍其滑动。

## 使用原则

完全开启全景天窗时会先使可移动部分玻璃向上打开，随后在固定玻璃部分上方滑动打开。全景天窗开启后可以停在中间的任何位置。打开全景天窗的同时遮阳帘也会打开。全景天窗关闭时遮阳帘也可以单独打开。

全景天窗和遮阳帘控制按键可以在以下情况下使用：

- 点火开关开启，蓄电池电量充足；
- 发动机运转；
- 启停功能下的停止模式；
- 关闭点火开关后的 45 秒内；
- 车辆锁止后的 45 秒内。

**!** 确保车顶行李架上的物品或行李不会阻碍全景天窗的移动。不要在全景天窗的固定和可移动玻璃上放置重物。

## 全景天窗控制

### 开启



当天窗完全关闭或部分上升打开时：  
☞ 按下和松开按键 B 的后部，不要超过阻力点来完全上升开启天窗。

当天窗在上升位置打开：

- ☞ 按下和松开按键 B 的后部，不要超过阻力点来完全开启天窗。

当天窗部分或完全关闭时：

- ☞ 按下和松开按键 B 的后部，超过阻力点来完全开启天窗。

按键 B 上的任何新的操作都会中断天窗的移动。

- ☞ 按下及保持按键 B 后部不要超过阻力点进行开启操作时，当你松开按键时天窗停止移动。

**!** 在下过雨或洗过车以后，如果天窗仍是湿的，请等待其完全干燥后再进行开启操作。不要在车窗覆盖积雪或结冰的情况下进行操作 - 可能带来损坏的风险。仅使用塑料刮刀来对积雪或结冰进行清除。

**!** 不要将头或手臂伸出至开启的天窗之外 - 可能会带来严重的伤害。

## 关闭



当天窗部分或完全开启时：  
☞ 按下和松开按键 **B** 的前部，超过阻力点天窗完全关闭。

按键 **B** 上的任何新的操作都会中断天窗的移动。

当天窗部分或完全开启时：

- ☞ 按下和松开按键 **B** 的前部，不要超过阻力点，关闭天窗至其上升打开位置；
- ☞ 再次按下和松开按键 **B** 来完全关闭天窗。

当天窗完全或部分上升打开：

- ☞ 按下和松开按键 **B** 的前部，不要超过阻力点来完全关闭天窗。

- ☞ 按下及保持按键 **B** 前部不要超过阻力点进行关闭操作时；当你松开按键时天窗停止移动。

**!** 不要在天窗开启时离开车辆。

## 防夹功能

如果天窗在关闭时碰到障碍物，天窗的自动反向移动。

防夹功能在车速低于 120km/h 时均起作用。

## 重新初始化

重新连接蓄电池，或天窗滑动故障等情况需要进行初始化操作：

- ☞ 天窗和遮阳帘处于关闭位置；
- ☞ 保持按住按键 **B** 的前部直至天窗和遮阳帘发出轻微抖动；
- ☞ 松开按键 **B**；
- ☞ 6 秒内再次按下按键 **B** 的前部并保持；
- ☞ 当系统依次完成遮阳帘打开 - 天窗打开 - 天窗关闭 - 遮阳帘关闭的动作后，初始化完成。

**!** 在初始化过程中，天窗与遮阳帘不具备防夹功能。

**!** 请定期检查天窗密封条（可能存在泥土、树叶……）。  
在洗车前，请检查天窗是否已经关闭。如果使用高压水枪清洗，请保持喷嘴离车辆至少有 30 厘米的距离。



## 全景天窗遮阳帘控制

天窗遮阳帘能关闭的位置取决于天窗开启的所在位置：

遮阳帘不能超过天窗可移动玻璃的前部。

### 开启



- ☞ 按下按键 A 后部超过阻力点来完全开启天窗遮阳帘。

按键 A 上的任何新的操作都会中断天窗遮阳帘的移动。

- ☞ 按下并保持按键 A 后部不要超过阻力点进行开启操作，当你松开按键时天窗遮阳帘停止移动。

### 关闭



- ☞ 按下按键 A 的前部超过阻力点来完全关闭遮阳帘。

按键 A 上的任何新的操作都会中断天窗遮阳帘的移动。

- ☞ 按下并保持按键 A 前部不要超过阻力点进行关闭操作，当你松开按键时天窗遮阳帘停止移动。

### 自动防夹系统

如果天窗遮阳帘在关闭过程中遇到障碍物，遮阳帘会自动向相反方向移动。

- i** 当锁止车辆时，按下并保持锁止按键也可以关闭车窗、天窗及遮阳帘。当松开按键时，关闭动作停止。

### 重新初始化

重新连接蓄电池，或天窗遮阳帘滑动故障等情况需要进行初始化操作：

- ☞ 天窗和遮阳帘处于关闭位置；
- ☞ 保持按住按键 A 的前部直至遮阳帘发出轻微抖动；
- ☞ 松开按键 A；
- ☞ 6 秒内再次按下按键 A 的前部并保持；
- ☞ 当系统依次完成遮阳帘打开 - 遮阳帘关闭的动作后，初始化完成。

- !** 在初始化过程中，遮阳帘不具备防夹功能。

- i** 当同时关闭天窗和遮阳帘时，如果遮阳帘的位置赶上天窗的位置时，遮阳帘会停止其运动并且当天窗停止时，遮阳帘会自动恢复运行。

- !** 在您下车离开车辆时，不要将电子钥匙单独遗留在车内，即便是一小段时间。当关闭天窗或遮阳帘时，如果有东西卡住，您应该向相反方向操作。驾驶员必须确认乘员能够正确使用天窗和遮阳帘，尤其是儿童在操作天窗或遮阳帘时。

## 驾驶位置

采用一个好的驾驶位置能提高您的舒适性和安全性，其也能够优化内部和外部的视野以便于更好地进行操作。

### 乘坐舒适性

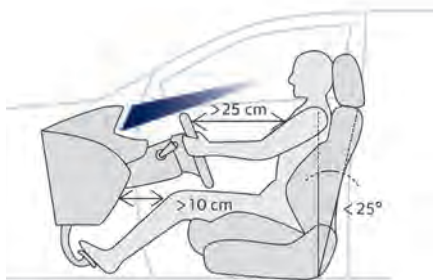

#### 驾驶员

调节靠背角度使其尽可能垂直，靠背的倾斜角度与垂直方向不应该超过  $25^\circ$ 。

尽可能完全坐在座椅之内，背部和肩部与座椅靠背贴合。调节座椅的高度以便于您的眼睛与挡风玻璃中部处于同一水平位置。

调节座椅前后位置，使您的腿部自然弯曲时仍能够完全踩下踏板。

您膝盖与仪表板之间的距离应该至少在 10cm，以便于更好地接近仪表板上的控制键。

调节头枕高度使其上部边缘与您头部顶部处于同一水平。

调节座垫的位置来支撑您的腿部。

调节腰部支撑来适合您的腰椎。

调节方向盘使其距离您的胸部至少有 25cm，并使您的胳膊自然弯曲握住方向盘。

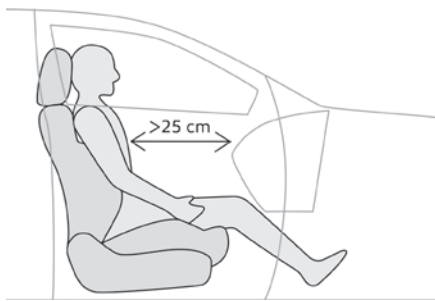

#### 乘员

尽可能完全坐在座椅之内，背部与肩部与座椅靠背贴合。调节座椅前后位置以便您与仪表板至少保持有 25cm 的距离。

调节头枕高度使其上部边缘与您头部顶部处于同一水平。

**!** 出于安全的考虑，只有在车辆静止的时候才能进行方向盘调节。

**i** 如果车辆具备电动座椅，您调节的时候需要打开点火开关。

测量座垫深时，请按照以下步骤调节座椅：

**i** 座椅调节方法请参见 **▶ 66 ~ 69**

第一步，调节座椅前后位置到设定值，向前移动座椅到最前端，从最前端向后移动的距离：

手动驾驶员侧座椅	80 ± 5mm
电动驾驶员侧座椅	
手动乘客侧座椅	
电动乘客侧座椅	

第二步，调节座椅高度到最低位置：

- 如高度可调节，则将座椅高度调节到最低；
- 如高度不可调，既视为最低位置；
- 如座垫前端可单独调节倾角，则将此倾角向下调到最小。

第三步，调节靠背，使头枕金属导杆角度达到设定值：

- 将头枕调节到最高位置，通过调节座椅靠背，从正后方用角度仪测量头枕金属杆的角度。

手动驾驶员侧座椅	83.7° ± 2°
电动驾驶员侧座椅	(与车尾方向夹角)
手动乘客侧座椅	87.6° ± 2°
电动乘客侧座椅	(与车尾方向夹角)

## 起步之前



调节外部和内部后视镜来减少视野盲区。



如果您车辆配备电动外后视镜，调节时需要打开点火开关。



系好安全带：将安全带从肩部上方中间与腰部穿过，插入锁扣中。  
确保所有乘员均已按正确方式系好安全带。

## 驾驶时

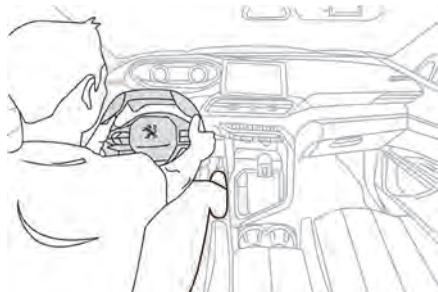

维持一个好的驾驶位置，并将双手都握在方向盘两侧中间靠上一点的位置，以便您可以容易且快速地操控方向盘下方的控制键。



不要在车辆行驶时调节座椅或方向盘。  
请将双脚保持放在地板上。

# 前座椅

## 手动调节

### 1. 座椅前后调节

☞ 抬起操纵装置，向前或向后滑动座椅。

### 2. 座椅高度调节

☞ 反复上抬或下压操纵手柄，调节到合适的位置。

### 3. 座椅靠背倾角调节

☞ 向前或向后转动滚轮以获得您所需要的靠背角度。

### 4. 头枕调节

☞ 请参阅“头枕调节”章节。



**!** 在调节座椅向后滑动时，避免可能由后排乘客或地板上的障碍物所导致的滑轨阻塞带来的风险，确保座椅滑动没有受到阻碍。如果座椅滑动受阻，请立即停止操作并检查。

## 头枕高度调节



### 高度调整

向上:

- ☞ 向上拉动头枕至希望的位置，头枕可以停在限定位置。

向下:

- ☞ 按下按键 A，向下推头枕至希望的位置。

**!** 正确的调节方式是，当头枕的上沿与您头部处于同一水平面。

### 拆卸头枕

按下锁止键 A，向上提起头枕直到完全取下。

### 安装头枕

- ☞ 将头枕支撑杆引导插入座椅靠背的固定孔位。
- ☞ 将头枕尽可能向下推。
- ☞ 按下按键 A 来松开头枕限制开关，然后往下推头枕。
- ☞ 调节头枕高度。

**!** 不要在拆下头枕的情况下驾驶车辆，头枕应该正确安装在相应的座椅上。

## 电动调节

**I** 要通过电动方式调节座椅，打开点火开关，或者在车辆进入到经济模式时起动发动机。  
在打开驾驶员车门的一段时间内仍然可以进行电动调节。当点火开关关闭的约45秒后，电动调节功能关闭。

**!** 在向后移动座椅时，确保没有物品会阻碍座椅的滑动轨迹，不然可能对后排乘员或座椅带来风险。



### 1. 座椅前后高低调节

- ☞ 抬起或压下开关后部可调节座垫高度。
- ☞ 向前或向后滑动开关可使座椅向前或向后移动。

### 2. 靠背倾角调节

- ☞ 向前或向后操作开关可调节靠背倾角。

### 3. 头枕调节

请参阅“头枕调节”章节。

### 4. 腰部调节

本装置可以调节腰部支撑的深度及高度。

- ☞ 按下并保持控制键前后部分来增加或减少腰部支撑。
- ☞ 按下并保持控制键的上下部分来升高或降低腰部支撑的高度区域。

## 前排座椅加热



本功能只有在发动机启动时才能启用。

### 开启

- 按下相应座椅的按键。
- 每次点击都会切换不同的加热强度，相应的指示灯数量会点亮：
  - 1 指示灯 = 低强度；
  - 2 指示灯 = 中等强度；
  - 3 指示灯 = 高强度。

### 关闭

- 按压按键直到所有的指示灯熄灭。

点火开关关闭时本功能的状态不会被记忆。



当座椅上没有乘员时不要使用。尽可能地减小加热等级。

一旦座椅的温度或座舱的温度达到预期水平，您可以关闭本功能，来尽量降低燃油消耗。



当长时间使用本功能最高档位加热时，不建议皮肤直接接触座椅。对于对温度不敏感的人群（如生病、服药……）可能存在烫伤的风险。如果使用隔热效果较好的座垫或座套，可能会给系统带来过热的风险。

不要在下列情况时使用：

- 穿着潮湿的衣服。

遵守以下建议以免损坏加热单元：

- 不要在座椅上放置重物；
- 不要跪或站在座椅之上；
- 不要在座椅上放置尖锐物体；
- 不要在座椅上泼溅液体。

避免电器短路风险：

- 不要用液体产品来清洁座椅；
- 当座椅比较潮湿时不要使用本功能。



## 方向盘调整

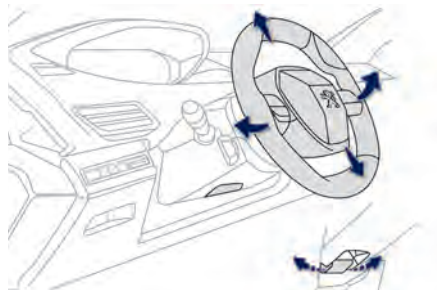

- ☞ 停车状态下，向驾驶员方向拉锁止手柄，方向盘可以进行调整。
- ☞ 调节方向盘的高度和深度。
- ☞ 调节完成后，向前推锁止手柄，锁紧方向盘。

**!** 出于安全原因，必须在车辆停止的状态下调节方向盘。

## 后视镜 外后视镜

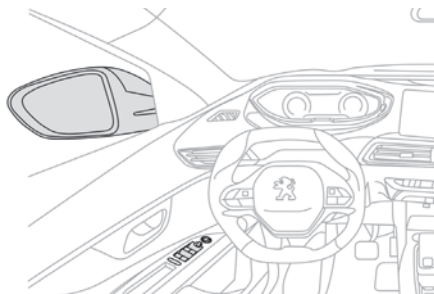

每个后视镜带有可调节的镜片，用以保证超车或停车时所必需的侧后方视野。后视镜也可折叠，保证在狭窄的空间内可以驻车。

## 除霜除雾



发动机运转时，打开后风窗除雾除霜开关可以同时进行外后视镜除雾除霜操作（参见《舒适性 - 后风窗除霜除雾》章节）。

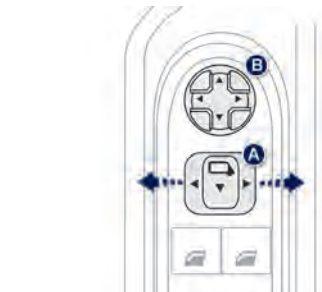

## 调整

- ☞ 将控制开关 A 向右侧或左侧移动，选择相应的后视镜。
- ☞ 分别按下方向按键 B，调节镜片角度。
- ☞ 调整完成后，将控制开关 A 放回中间位置。

**!** 实际上物体的距离比从后视镜中观察的位置距离更近。必须充分考虑到这一点，正确估计后面的车辆或物体的距离。

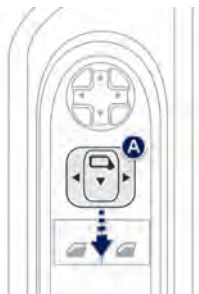

## 折叠

- ☞ 从外部：使用遥控器或电子钥匙锁止车门。
- ☞ 从内部：接通点火开关，向后拉控制键 A。

**i** 如果使用控制键 A 折叠后视镜，则车门解锁时后视镜不会自动展开。需要拉动控制键 A，展开后视镜。

## 展开

- ☞ 从外部：使用遥控器或电子钥匙解锁车门。
- ☞ 从内部：接通点火开关，向后拉控制键 A。

**i** 可以请东风标致授权销售服务商关闭使用遥控器折叠和展开后视镜的功能。  
使用自动洗车房清洗车辆时，请折叠起后视镜。

**i** 必要时，可以手动操作后视镜的展开和折叠。

## 倒车时后视镜自适应功能

挂倒挡驻车过程中，此功能便于观察到地面的状态。

发动机运转时，挂倒挡，起动发动机，挂入倒挡，操作控制键 A 选择相应的后视镜，后视镜会倾斜向下（系统默认位置）以适应倒车。

以下情况会使后视镜回到初始位置：

- 退出倒挡等待几秒钟或将控制键 A 返回至中间位置；
- 车速超过 10km/h；
- 关闭发动机。

## 个性化设置

发动机运转时，挂倒挡。

选择并依次调节左右后视镜，以达到最佳倒车视野，此后视镜位置将被记忆。

## 内后视镜

可调节式镜面有助于查看后方中央的状况。

内后视镜具有防眩目功能，降低后部车辆照明和太阳光等对驾驶员眼睛的刺激。

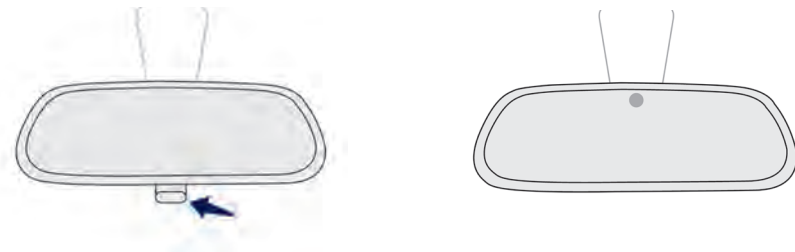

### 手动调节防眩目内后视镜

#### 白天 / 夜间位置

- ☞ 拉出手柄，转换到防眩目“夜间”位置。
- ☞ 推动手柄，转换到正常的“白天”位置。

#### 调节

- ☞ 使其定位在“白天”位置，然后调节后视镜。

### 自动调节防眩目内后视镜

通过镜面上的传感器可以探测到从车辆后部照过来的光线，该系统可自动在普通和夜间模式之间转换。

**!** 为了安全起见，调节后视镜时，一定要注意减少视觉“盲点”。

**i** 为了在倒车时获得较好的能见度，挂倒挡时内后视镜自动转换为普通模式。

## i-Cockpit 唯我座舱功能

本功能可以对驾驶氛围进行管理。每种氛围都能提供不同的系统参数设置。这些参数都可以在多功能显示屏中进行个性化设置。

### 氛围菜单

驾驶氛围是通过对以下装备的参数设定来实现的：



- 灯光（激活 / 关闭及亮度调节）



- 香薰器  
（激活 / 关闭，香味和强度的选择）



- 驾驶模式（标准 / 运动）

### i-Cockpit 唯我座舱功能界面 进入路径



通过本按键直接访问。



通过联网应用界面。



选择“i-Cockpit 唯我座舱功能”。

### 个性化氛围定制

从主页：

- ☞ 选择一种氛围激活；
  - ☞ 点击“设置”图标来进入氛围设置页面；
  - ☞ 选择您想要修改参数的系统；
  - ☞ 参数修改之后，点击窗口之外的任何区域回到氛围设置页面；
  - ☞ 参数修改之后，点击“保存设置”。
- 修改后的参数会立即生效。

### 激活一种氛围

- ☞ 选择一种氛围：“舒适”或“动感”。
- 根据选定氛围的参数设置，相应的装备立即激活。

### 关闭一种氛围

- ☞ 点击“停用”；
  - 或
  - ☞ 选择另一种氛围。
- 当点火开关关闭时氛围会立即关闭。

**i** 在任何时候都可以不用通过i-Cockpit功能，对车辆的一种或多种氛围进行短暂更改。例如，您可以通过“整车功能”菜单激活 / 关闭座舱氛围灯。在这种情况下，新的设置不会记忆到当前正在使用的驾驶氛围中。

## 空调系统

空调系统可以保证座舱内良好的舒适度和能见度。

### 进气

外部气流从前车窗下部的格栅处进入，经过滤后进入驾驶舱。

### 控制面板

按照驾驶员、前排或后排乘客的设定，进入座舱的空气有不同的流向分配（依车型配置）。

温度控制键：通过混合不同的气流获得适宜的温度。

流向分配键：通过选择相应按键调节座舱内的出风位置。

风量控制键：可增加或降低通风口的送风速度。

以上这些控制键均位于仪表板中控台的面板或触控屏上。

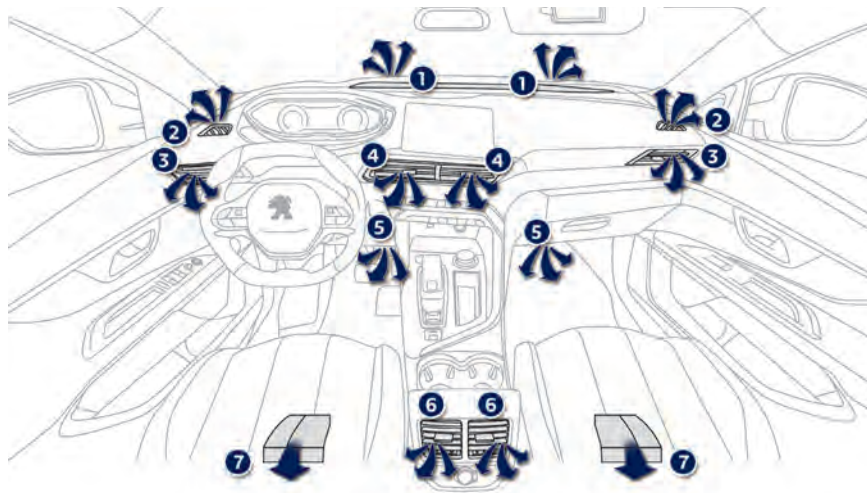

### 出风口

1. 前车窗除霜除雾出风口
2. 侧车窗除霜除雾出风口
3. 可调节或关闭的侧出风口
4. 可调节或关闭的中央出风口
5. 前排乘客脚部出风口
6. 后排乘客出风口
7. 后排脚部出风口

## 空调系统

### 进风口

请注意保持位于前风窗下部的进风口处格栅的清洁（避免落叶、雪堵塞）。  
用高压水流洗车时，避免向进风口喷射。

### 出风口

出风口装备有控制气流方向的格栅风门（上下、左右）和可以调节出风量的旋钮。  
前座椅下地板上的出风口可使后面乘员有更好的采暖效果，不要将其堵塞。  
请注意保持前排乘客地板区域的清洁（避免落叶，纸片堵塞鼓风机）。

### 粉尘过滤器

您的空调设备配有粉尘过滤器。  
过滤器的更换请参阅《质量担保和保养手册》。

### 通风

行驶中保持座舱通风有利于提高乘坐舒适性。  
建议通风时采用空气外部循环，选择合适的风量。

### 冷气

为了保证冷气设备运行正常，有必要定期进行系统检查。

只有在发动机运转的情况下，冷气设备才可以工作。

停车时，空调的冷凝水会通过排水管从车底自然排出。

为了保持压缩机良好的密封性，冷气设备每月至少运转一次。

不论在哪个季节，空调都是有用的。因为它可以除去湿气和水蒸气。

为了取得良好的制冷效果，使用时，必须关闭车窗，选择车内空气循环。

如果车辆长时间停放在烈日下，车内温度会升高，这时可打开车窗，短时间通风，再将其关闭。

冷气装置运行时，将增加发动机的油耗。

### 采暖

采暖是利用发动机的冷却液来供热的，因此只有发动机的温度升起来后才有暖气。

- ☞ 将温度调节旋钮旋转到合适温度的位置。
- ☞ 选择合适的内外空气循环及风速。
- ☞ 合理分配空气流向。

### 使用建议

为了保证空气流通，请不要堵塞前风窗底部的进风口和座舱内的通风口。

请经常检查座舱空调滤清器状态，并定期更换空调滤芯（参见《检查》章节）。  
建议定期检查空调系统的运行状况，及时排除出现的故障。

发现空调系统不制冷时，请关闭空调并及时联系东风标致授权销售服务商。

高温环境下，在汽车处于满载爬陡坡等大负荷运动状态时，请关闭空调。这样可以使发动机输出更大的扭矩，从而使车辆获得更大的动力。

### Stop&Start 发动机启停系统

空调系统仅在发动机运转时工作。如果想维持座舱期望的热舒适度，您可以临时停用启停系统。

（请参见《驾驶 -Stop&Start 发动机启停系统》章节）



本空调系统中的制冷剂不含氯成分，因此不会破坏臭氧层。

## 电子空调

发动机运转时空调系统才能工作。  
系统根据座舱的当前温度与设定的温度来调节出风口的温度和空气分配。

 点击空调系统按键来进行设置。

1. 能见度调节程序（前风窗除霜除雾）
2. 空气循环
3. 风量调节
4. 温度调节
5. 风向调节
6. 冷气开关
7. 最大效能
8. 空调一键关闭



## 温度调节



☞ 点击相应的图标来对温度进行调节。

调节可接近 23 可以得到最佳舒适性，根据需要，一般在 18 和 24 之间调节。

# 3

## 风量调节



按下相应的图标来增加 (+) 或减少 (-) 风量大小。

风量图标 (风扇造型) 会根据风量调节的变化来逐步的填充。

当将风量减至最小时, 系统停止通风。



避免长时间关闭通风口驾驶 - 会带来座舱空气质量下降和车窗起雾的风险。

## 风向调节

以下图标可以用来调节空调的气流分配。



前风窗和前侧玻璃供气。



向中央、侧面通风口供气。



向乘员脚部供气。

按下按钮, 相应的指示灯点亮。也可以同时按下两个或三个按钮, 来选择需要的风向。

## 空气循环

外部进入的空气可以阻止前挡风玻璃与车窗起雾。内部循环模式可以阻隔车辆外部难闻的味道。本功能也可以在尽可能短时间内使座舱温度达到您所期望的水平。



按下按键, 指示灯点亮, 切换至空气内循环;

再次按下按键, 指示灯熄灭, 切换至空气外循环。



长期使用内循环会降低车内空气质量!



## 冷气开关

当车窗关闭时,空调系统可以在全季节有效使用。它可以用来:

- 在夏季降低车内温度;
- 在冬季,高于 3°C 时可以增加除霜除雾效率。

## 开启

A/C  点击图标,指示灯点亮。

**i** 当风量调节关闭时空调不起作用。想要快速获得冷气,您可以先将系统调至内循环模式,随后切换到外循环。

## 关闭

A/C  点击图标,指示灯关闭。

关闭空调可能导致不舒适的情况出现(湿度增加、起雾)。

## 最大效能

本功能可以使座舱内部空气快速冷却。系统自动调节为最低温度,中央及外侧出风口出风,最大风量和内循环模式。

A/C MAX  点击此图标来激活本功能,指示灯随之点亮。

 再次点击图标来关闭本功能,回到最初设置,指示灯熄灭。

## 能见度调节程序

更多的信息请参阅“前/后风窗除霜除雾章节”。

## 系统关闭

OFF  点击此图标,空调功能关闭,指示灯点亮。

本操作关闭空调系统的所有功能。温度调节不再继续。当车辆往前行驶时,您仍可以感觉到一点轻微的气流。

**!** 避免长时间在空调系统关闭的情况下驾驶 - 可能带来座舱空气质量变差或起雾的风险。点击任一图标来重新激活之前使用的设定。

3

## 智能双区空调

空调系统在发动机启动时才能运行，但在打开点火开关时，您仍可以进行车辆通风的控制。系统根据座舱的当前温度与设定的温度来自动调节出风口的温度和空气分配。



点击按键来进入空调的控制界面。

1. 能见度调节程序（前风窗除霜除雾）
2. 空气循环
3. 驾驶员侧温度控制
4. 乘员侧温度控制
5. 风向设置
6. 风量设置
7. 空调选项
8. 冷气开关
9. 空调自动运行
10. 最大效能
11. 空调一键关闭
12. 送风模式选择
13. 空气质量系统开关
14. 双区同步控制

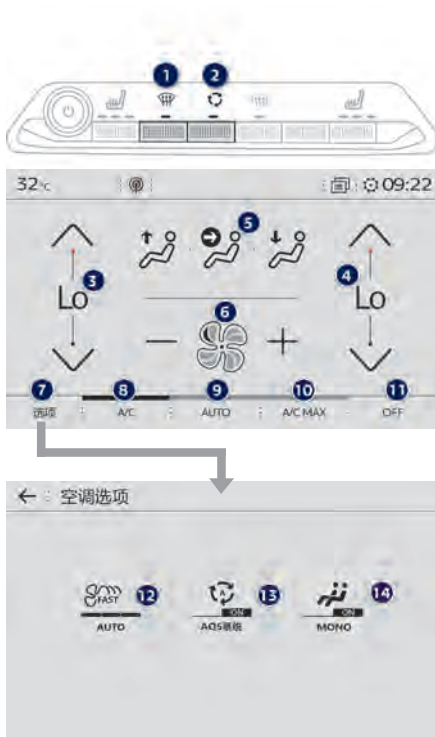

## 温度调节

驾驶员与乘员可以分别设定他们各自区域的温度。设定值只是代表了座舱的舒适度而非一个确切的温度值。



点击图标增加温度。



点击图标降低温度。

为了得到最佳舒适性，建议左右之间所调节的数值差不应该大于3。

## 自动舒适度调节程序

AUTO  点击图标来激活/关闭空调自动模式。

当图标上指示灯点亮，空调开始自动运行：  
系统根据您的选择采用最佳方式管理着座舱的温度、风量与风向分配。

您可以在空调界面“选项”菜单内选择一种舒适度模式，来调节不同的强度等级。

要更改当前的设置，通过点击图标来进行切换，图标下方指示灯会显示当前的状态。



轻柔送风模式：通过减小风量来提供轻柔 and 安静的运行模式。



正常送风模式：在安静的运行与舒适的温度之间达到最佳平衡状态（系统默认选择）。



强劲送风模式：提供强劲和有效的风量。

使用“正常送风模式”和“强劲送风模式”来满足后排乘员的舒适性。

本设置只能在自动模式下才能使用，但关闭自动模式后，上次设置的图标指示灯仍然点亮。

关闭自动模式后，更改设置不会再激活自动模式。

**i** 在温度较低发动机处于冷态时，尽量减少冷空气进入座舱，风量会随着系统工作温度的提高逐步增加。  
在进入车辆时，如果座舱温度与设定的温度值差别过大，没有必要为了快速达到想要的舒适度去改变设定值，系统会尽快地自动修正数值。

3

## 能见度调节程序

更多的信息请参阅“前除霜除雾”相关章节。

## 空气质量控制功能 (AQS)

通过空气质量传感器，本系统一旦监测到外部空气质量水平下降时，会自动开启内循环。

当空气质量恢复到一个适宜水平时，内循环关闭。

本功能并不能用于检测难闻的气味。

可以在空调界面“选项”菜单中对此功能进行激活/关闭。

## 手动控制

您可以手动进行一项或多项设置，同时保留以下功能的自动调节：

- 风量
- 风向

一旦您修改了设置，“AUTO”图标上指示灯熄灭。

AUTO  再次点击图标来重新激活自动舒适度调节程序。

## 风量调节



 点击相应的图标来增加或减少风量。



风量图标（风扇造型）会根据风量调节的变化来逐步的填充。

当将风量减至最小时，系统停止通风。

风量图标上会显示“OFF”。

## 风向调节

您可以通过以下 3 个图标来进行座舱风向调节。



前挡风玻璃和侧窗。



中央及两侧出风口。



脚部出风口。

点击图标来激活或关闭功能，功能激活时图标指示灯点亮。想要均匀分配座舱空气流向，3 个指示灯可以同时被点亮。

在 AUTO 模式下，3 个图标指示灯均熄灭。



避免长时间关闭通风口驾驶 - 会带来座舱空气质量下降和车窗起雾的风险。

## 空调开启 / 关闭

当车窗关闭时，空调系统可以在全季节有效使用。它可以用来：

- 在夏季降低车内温度；
- 在冬季，高于 3°C 时可以增加除霜除雾效率。

### 开启

**A/C**  点击图标，指示灯点亮。

**i** 当风量调节关闭时空调不起作用。想要快速获得冷气，您可以先将系统调至内循环模式，随后切换到外循环。

### 关闭

**A/C**  点击图标，指示灯关闭。

关闭空调可能导致不舒适的情况出现（湿度增加、起雾）。

## 最大效能

本功能可以使座舱内部空气快速冷却。系统自动调节为最低温度，中央及外侧出风口出风，最大风量和内循环模式。

**A/C MAX**  点击此图标来激活本功能，指示灯随之点亮。

 再次点击图标来关闭本功能，回到最初设置，指示灯熄灭。

## 空气循环

外部进入的空气可以阻止前挡风玻璃与车窗起雾。内部循环模式可以阻隔车辆外部难闻的味道。本功能也可以在尽可能短时间内使座舱温度达到您所期望的水平。



 按下按键，指示灯点亮，切换至空气内循环；

 再次按下按键，指示灯熄灭，切换至空气外循环。

**!** 长期使用内循环会降低车内空气质量！

## 单区 / 双区

乘员侧的温度与驾驶员侧的温度可以同步调节（单区温度调节功能）。可以在空调界面“选项”菜单中进行设置。



☞ 点击“MONO”功能图标，“ON”会显示在图标中。

如果乘员单独使用该侧的温度调节功能，则本功能会自动关闭。（双区温度调节功能）。

## 点火开关开启时的通风

点火开关开启时，您可以使用通风系统，来控制风量及风向。本功能可以在点火开关关闭的一段时间内使用，这取决于蓄电池的电量。

您可以通过操作温度调节图标，来利用发动机余热给座舱加热。本操作不能启动空调压缩机的运行。

## 关闭系统

OFF ☞ 点击图标，空调功能关闭指示灯点亮。

本操作关闭空调系统的所有功能。温度调节不再继续。当车辆往前行驶时，您仍可以感觉到一点轻微的气流。

**!** 避免长时间在空调系统关闭的情况下驾驶 - 可能带来座舱空气质量变差或起雾的风险。  
点击任一图标来重新激活之前使用的设定。

## 前风窗除霜除雾

### 手动控制

- ☞ 调节温度至最大（红色）。
- ☞ 调节风量至最大。
- ☞ 调节风向至前挡风玻璃位置，风扇叶片填满。
- ☞ 检查内循环已关闭，指示灯熄灭。
- ☞ 点击“A/C”开启空调，指示灯点亮。

### 自动控制

#### 能见度自动调节程序



- ☞ 点击本图标来对前风窗和侧窗进行快速除霜除雾，指示灯点亮。

系统自动管理着空调系统的风量、内循环，并提供朝向前挡风玻璃与侧窗的最佳风向。

- ☞ 点击图标关闭本功能，指示灯熄灭。

可以在没有关闭本功能的情况下手动调节风量大小。

**i** 对于装配发动机启停功能的车辆，如果前风窗除霜除雾功能开启，空调系统激活，则发动机启停功能停止模式不可用。

**i** 对于装配发动机启停功能的车辆，如果前风窗除霜除雾功能开启，发动机启停功能停止模式不可用。

## 后风窗除霜除雾



当您判断除霜除雾功能基本完成时，可以关闭本系统以降低燃油消耗。

### 开启



点击按键开启后风窗和外后视镜（根据配置）的除霜除雾功能，开启后，指示灯点亮。



后风窗除霜除雾功能仅在发动机启动时运行。

### 关闭

为了避免额外电量的消耗，该功能会自动延时关闭。



在再次点击图标自动关闭除霜除雾模式时，要使系统尽可能完成除霜/除雾的运行。  
关闭后，指示灯熄灭。



## 内部布置

1. 拉手
2. 遮阳板
3. 多功能控制键
4. 方向盘
5. 手套箱 (用于放置随车资料、反光背心等)
6. 车门储物槽
7. 中央控制面板
8. USB 接口
9. 12V 接口
10. 置物格
11. 储物槽
12. 杯座
13. 中央扶手箱
14. USB 接口

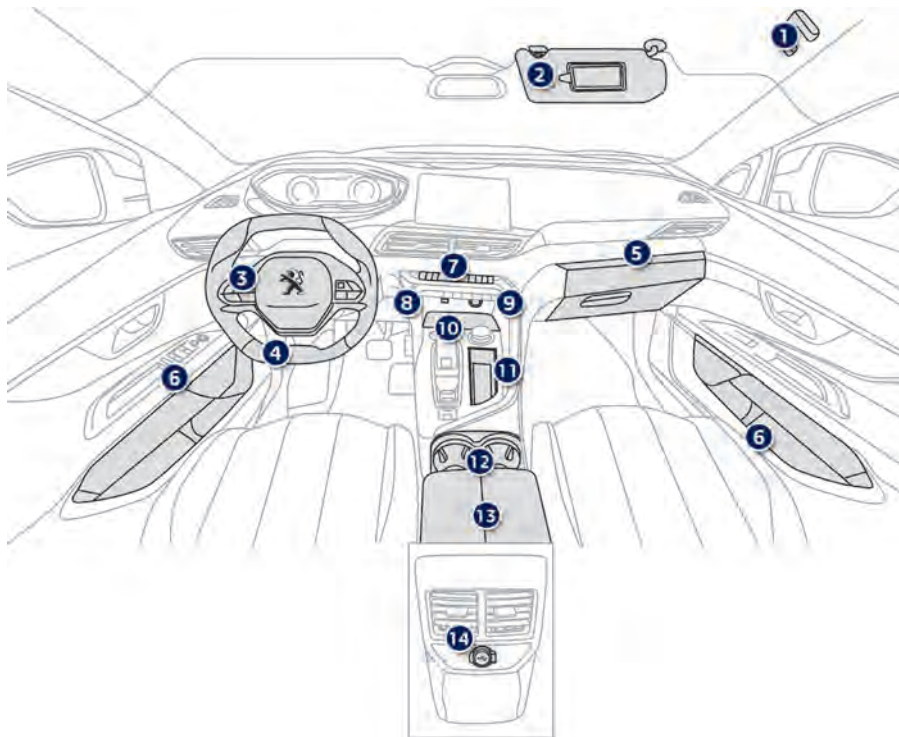

**i** 建议您不要在仪表板上放置防滑垫, 防晒垫等软质塑料制品, 否则可能导致仪表板发生鼓包, 起泡现象。

## 遮阳板

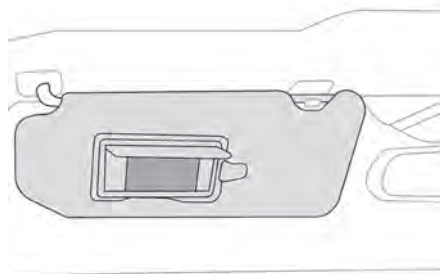

本装备可以抵挡前部或侧面的阳光。

## 手套箱

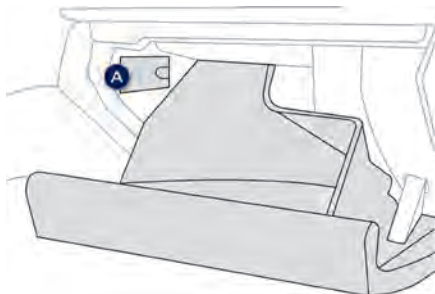

可以用来存储水瓶、车辆随车资料 .....  
可以在 A 处取出香薰器的香味盒。

## 12V 附件接口

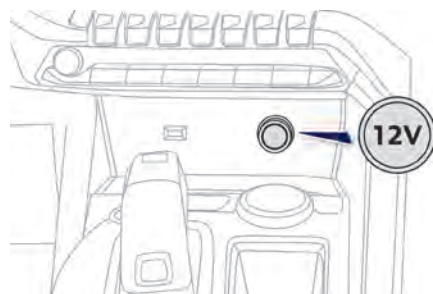

要连接一个 12V 附件（最大功率：  
120W），利用一个合适转接头插入。

**!** 连接没有经过东风标致认可的电子设备，如 USB 充电器，可能会影响到车辆的电器系统，无线信号的干扰或多功能显示屏的正常显示。

## USB 接口

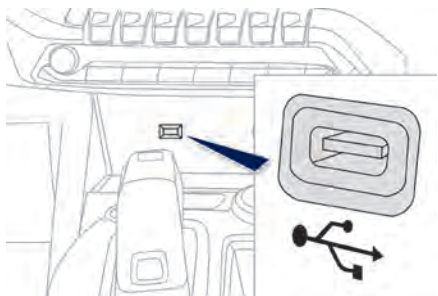

中控台下方带有 USB 接口。

此接口可以连接数码音频设备，如 ipod® 或者 U 盘。系统通过接口将您设备里的音频文件发送到汽车音响，并通过扬声器播放。

可使用方向盘按键或汽车音响的控制面板管理音频文件，并使其显示在多功能显示屏上。

**i** 当用电设备通过 USB 接口连接时，系统会自动给设备进行充电，充电期间，如果用电设备的消耗高于车辆提供的电流，系统会给出信息提示。

智能手机也能通过 Mirrorlink™ 或 CarPlay® 等程序来连接本 USB 口，这样您就可以在多功能显示屏上使用手机的应用程序。

**i** 关于音响及多媒体的更多信息请参阅相关章节。

## 无线充电

本装置基于 Qi 无线充电 1.1 标准，利用电磁感应，为支持无线充电功能的便携式设备，如智能手机进行充电。

待充电的便携式设备无论是设备本身，还是与其相匹配的无线充电外壳，必须符合 Qi 无线充电标准，充电识别区域带有 Qi 标志。



## 运行

本装置可以在发动机运转或启停系统的停止模式时使用。

充电模式是由智能手机管理的。

对于无钥匙进入车辆，当车门打开或关闭点火开关时可能会打断充电功能。

3

## 充电

- 首先确保充电区域没有其他物品干扰。
- 将待充电便携设备放置在充电区域的中间。
- 当待充电设备被检测到时，系统充电指示灯点亮为绿色。



- 设备上的充电指示灯点亮。
- 当电量充满时，系统充电指示灯熄灭。

**!** 本装置一次只能支持一台设备进行充电。

## 故障诊断

指示灯点亮的方式代表着系统不同的状态。

充电指示灯	说明
熄灭	<ul style="list-style-type: none"> <li>发动机关闭；</li> <li>待充电设备未被检测到；</li> <li>充电结束。</li> </ul>
点亮，绿色	<ul style="list-style-type: none"> <li>检测到待充电设备；</li> <li>充电中 .....</li> </ul>
闪烁，橙色	<ul style="list-style-type: none"> <li>检测到非充电物品；</li> <li>待充电设备未放置在正确位置。</li> </ul>
持续点亮，橙色	<ul style="list-style-type: none"> <li>待充电设备电池故障；</li> <li>待充电设备温度过高；</li> <li>充电故障。</li> </ul>

如果充电指示灯持续点亮，显示橙色：



- 移开待充电设备，然后将其放置在充电区域中心；
- 或
- 移开待充电设备，然后在 15 分钟内再次尝试。
- 如果问题仍然存在，请联系东风标致授权销售服务商进行处理。

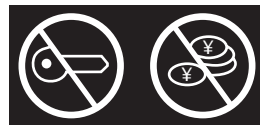

**!** 当进行无线充电时，不要将金属物品（如硬币、钥匙、车辆遥控器 .....）放置在充电区域，不然可能会导致系统过热或干扰充电等风险。

## 前扶手箱

可以给前排驾乘人员一个舒适的支撑。  
它包括了一个储物空间。

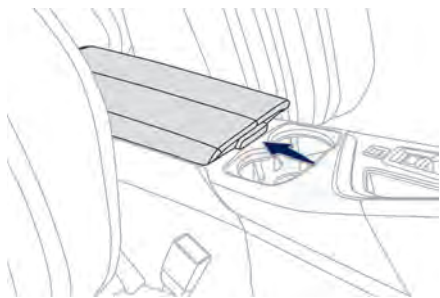

### 打开

☞ 按下开启按钮，打开扶手箱盖。



### 储藏

扶手箱中的小搁板有前后两个位置可供选择。  
储藏空间具有冷藏功能。

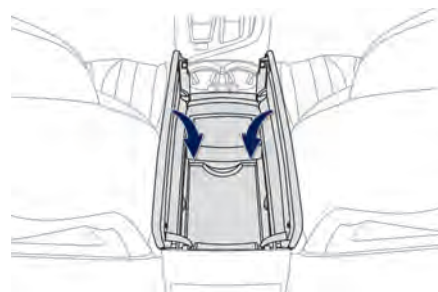

### 关闭

☞ 向内折叠扶手箱盖进行关闭。

## 香薰器

车辆具有香薰装置，能够提供 3 种不同的香薰成份。  
本系统只有在发动机运行时才能启用。

### 激活 / 设置

本功能的激活与设置可以在多功能显示屏上操作：

- 通过“互联功能”菜单选择；
- 通过“唯我座舱”功能个性化设置。



香薰器也属于“唯我座舱”功能管理的一部分，更多信息请参阅相关章节。

### ☰ 点击“互联应用”菜单：

- ☞ 选择“香薰器”；
  - ☞ 选择一种香味；
  - ☞ 选择香薰强度来激活系统。
- 或
- ☞ 选择“关闭”来取消本系统；
  - ☞ 系统会立即启用您的设定。

### 更换香味盒

从手套箱中取出香味盒。

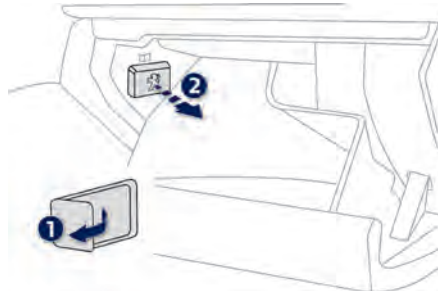

拉开装饰盖取出空的香味盒。  
当香味盒取出时香薰器会停止工作。

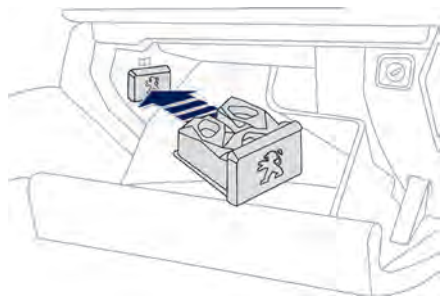

撕下新香味盒上的密封件，随后将香味盒放回到正确的安装位置，香薰器会重新工作。

### 使用建议

不要将原装的香味盒丢弃，它可以在香薰器不使用的時候作为装饰件使用。  
香薰器长时间不使用时请重新装上密封件。  
可以在东风标致授权销售服务商或品牌供应网站上获取香味盒的信息。

### ! 使用安全注意事项:

- 使用东风标致专为本车型开发认可的香薰材料;
- 当驾驶车辆时不要试图安装或拆下香味盒;
- 不要试图填充或拆卸香味盒。

请将香味盒放置在儿童及宠物触及不到的地方。

避免香味盒里面的物体直接接触皮肤或眼睛。若导致误服，请及时就医并告知医生产品的包装或标签。

## 脚垫固定销

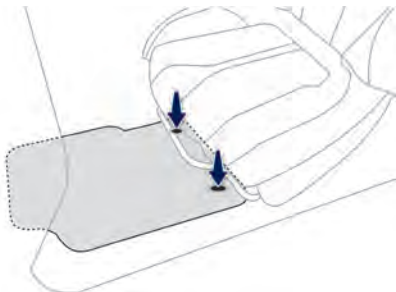

驾驶员侧的地毯上备有脚垫固定销，与带有定位孔的脚垫配套使用，可有效地防止脚垫滑动，保障驾驶安全。  
建议使用东风标致认可的脚垫产品。



为了避免影响踏板操作：

- 只能使用与车辆内已安装固定件相匹配的地垫，必须严格遵守此规定；
- 切勿将地垫叠放在一起。

使用未经东风标致认可的地垫会妨碍踏板的操作。

## 诊断接口

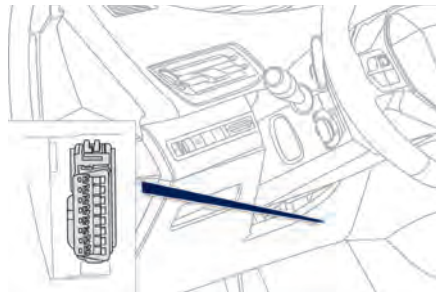

诊断接口位于方向盘下方饰板内，拆下饰板可见，您可以使用符合 OBD 标准的诊断工具（如：元征 X431 等）通过诊断接口来读取车辆 VIN 信息，操作过程中如有疑问请与东风标致授权销售服务商进行联系。



为安全起见，车载诊断设备接口只能使用专业诊断设备连接，并由专业人员操作，否则可能导致车载电子设备运行故障或安全隐患。因未遵循此建议造成的后果，东风标致和东风标致授权销售服务商将不承担责任。



## 顶灯



1. 前顶灯
2. 前阅读灯



3. 后顶灯
4. 后阅读灯

## 前后顶灯



在此位置，顶灯在以下情况逐渐点亮：

- 当车辆解锁时；
- 当钥匙从点火开关拔出时；
- 打开车门；
- 使用遥控器锁止按键寻车时。

在以下情况逐渐关闭：

- 当车辆锁止时；
- 当点火开关打开时；
- 当车门关闭后的 30 秒内。



常闭



常亮

在常亮的模式，顶灯会有以下几种状态：

- 点火开关关闭后，顶灯约点亮 10 分钟；
- 经济模式下，顶灯约点亮 30 秒；
- 发动机启动，持续点亮。

**i** 当前顶灯位于常亮位置时，后顶灯除了开关位于常闭位置时也随之点亮。要关闭后顶灯，将开关放置在常闭位置。

## 前后阅读灯



点火开关打开，按压开关来开启或关闭阅读灯。

**!** 小心不要让任何物品接触到顶灯或阅读灯灯泡。

## 氛围灯

为座舱创造柔和的照明氛围，在光线较弱时改善车内明亮度。

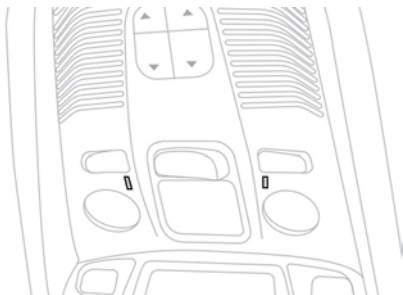

夜间，当车辆位置灯点亮时，氛围灯自动亮起。

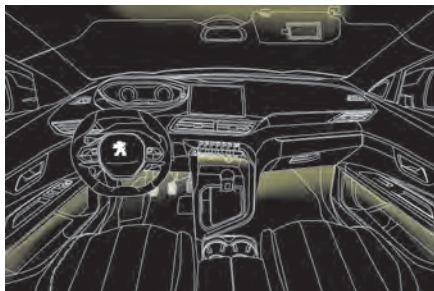

根据配置，内部氛围灯可能包括以下几处地方：

- 前顶灯上
- 前扶手内储藏空间
- 脚部照明
- 脚踏板及中控台下边
- 车门储物槽
- 全景天窗滑轨位置

当车辆位置灯关闭时氛围灯自动关闭。



内部氛围灯的激活 / 关闭及亮度调整，可以在多功能显示屏上的“整车功能”模块内进行。



内部氛围灯也可以通过“iCockpit 唯我座舱”功能进行管理。更多的信息，请参阅相关章节。

## 后座椅

后排座椅有一排固定的座垫及可以折叠的(2/3-1/3折叠)靠背组成,用来适用不同的车内装载空间。

## 后头枕

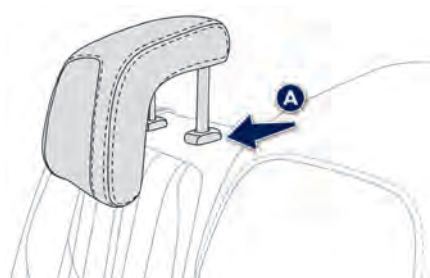

后头枕有 1 个高位(保证舒适性和安全性)和 1 个低位(保证后部视野)。

升高头枕时,直接向上提即可。

降低头枕时,需要先按住 A 键,然后再向下压头枕。

后头枕可以被拆卸。

拆卸:

- ☞ 将头枕向上提至最高位置;
- ☞ 按压 A 键然后完全取出头枕;
- ☞ 放好后头枕。

重装:

- ☞ 引导头枕杆进入相应的后座椅导槽;
- ☞ 尽可能向下按压头枕;
- ☞ 按压 A 键使头枕完全下降。

**!** 后排头枕最低位置为非使用位置。

**!** 禁止在后排座椅头枕拆下的情况下乘坐,头枕应正确安装和调节。中间与两侧的后头枕不能互换。

3

## 后靠背折叠



每一部分的后靠背有两种折叠方式：

- 位于靠背上的开关 1；
- 位于行李箱内两侧的开关 2。

**!** 折叠或展开后座椅必须在车辆静止的情况下进行。

折叠前：

- ☞ 降低后头枕；
- ☞ 如有必要，将前座椅向前移动；
- ☞ 恢复后扶手至原位；
- ☞ 检查是否有物品阻碍折叠（如衣服、行李……）；
- ☞ 检查后部安全带是否处于正确的位置。

**i** 折叠靠背时，相应的坐垫可能会有一点降低。要想在后部获得一个平面，您需要将地垫置于高位。当靠背折叠后，应该能看见开关 1 上的红色指示器。

## 从座舱折叠靠背

- ☞ 按压开关 1。



- ☞ 将靠背 3 放置在水水平位置。



## 从行李箱折叠后靠背

- ☞ 向车后方拉动开关 2，
- ☞ 后靠背会自动向座舱完全折叠。



- ☞ 后靠背复原。

**!** 首先确认两侧安全带是否干扰后靠背的折叠。

- ☞ 将靠背 3 翻转放回其固定位置，
- ☞ 检查开关 1 上的红色指示器是否不可见，
- ☞ 确保两侧安全带处于正确位置。



**!** 注意，靠背未完全固定锁止的情况下可能在车辆紧急制动或事故中，给乘员带来安全隐患。行李箱内的物品可能会进入座舱从而给驾乘人员带来伤害。

3

## USB 接口

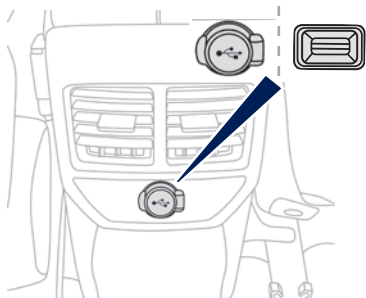

☞ 可以连接 USB 设备。

**!** 连接没有经过东风标致认可的电子设备，如 USB 充电器，可能会影响到车辆的电器系统，无线信号的干扰或多功能显示屏的正常显示。

## 后扶手

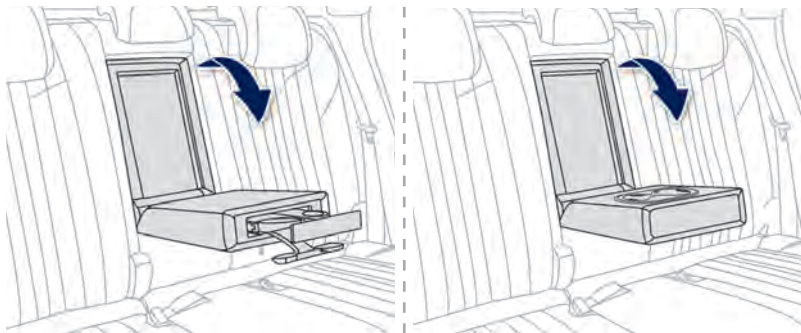

- ☞ 降低后扶手到舒适的位置。后扶手上带有两个杯座。
- ☞ 可以给后排乘客一个比较舒适的支撑及置物空间。

## 行李箱布置

1. 后搁板
2. 12V 附件接口 (120W)
3. 行李箱照明灯
4. 后排座椅折叠开关
5. 行李箱地毯
6. 工具

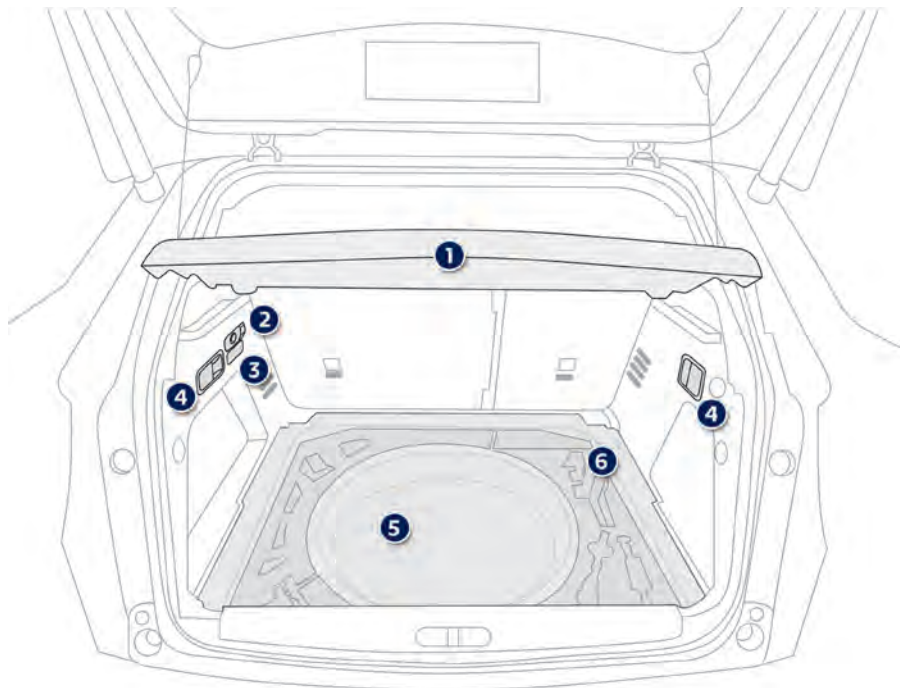

3

## 后搁板

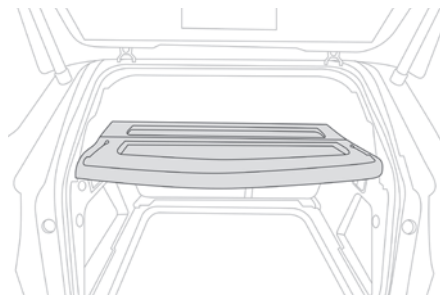

后搁板包含两部分：

- 带有储物空间的固定盖部分；
- 带有储物空间的可活动部分，可以随着后尾门的开启而上升。

拆下后搁板：

- 🔧 解开两边固定索；
- 🔧 轻轻向上抬动可活动部分，随后从两边取下；
- 🔧 从两边取下固定盖部分。

**!** 紧急减速时，放置在后搁板上的物品可能会掉落到乘员舱内。

## 12V 附件接口

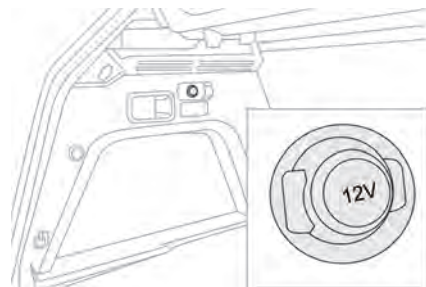

- 🔧 可以连接 12V 附件（最大功率：120W），翻开保护盖，插入合适的连接器即可。
- 🔧 打开点火开关。

**!** 连接没有经过东风标致认可的电子设备，如 USB 充电器，可能会影响到车辆的电器系统，如无线信号的干扰或多功能显示屏的正常显示。



## 储藏箱



☞ 向上完全打开行李箱地毯以便更好地接近储物箱。

根据配置，此空间一般包含：

- 工具箱
- 备胎

## 行李箱灯

当行李箱打开时行李箱灯自动点亮，关闭行李箱时自动熄灭。

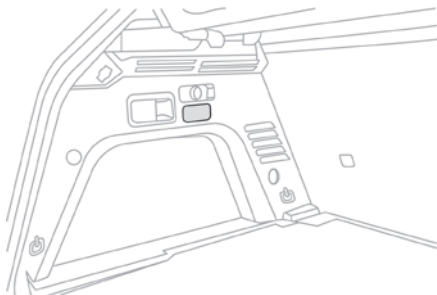

点亮的时间有以下几种状态：

- 点火开关关闭时，点亮约 10 分钟；
- 经济模式下，点亮约 30 秒；
- 当发动机运转时，无限制。

## 外部灯光控制

### 主要灯光控制

#### 选择

转动旋钮 A 来选择需要的灯光。

O

灯光关闭（点火开关关闭）/ 日间行车灯开启（发动机运转时）。

AUTO

自动大灯点亮。

位置灯。

位置灯。

远光灯 / 近光灯。

远光灯 / 近光灯。

i

#### “高速公路”功能

配置全 LED 大灯的车型具有本功能，当车速超过 110km/h 时，近光灯的照射距离会自动增加。

#### 无自动大灯控制杆

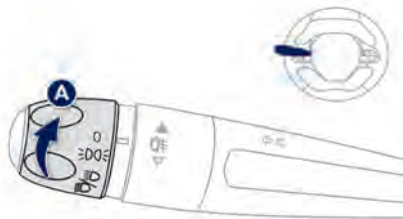

#### 带自动大灯控制杆

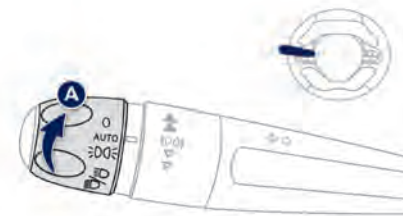

#### 灯光转换

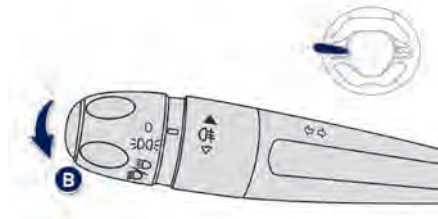

向内拉动控制杆 B 可以在远光灯和近光灯之间切换。

在灯光关闭或位置灯打开时，驾驶员拨动开关就可以暂时打开远光灯（“大灯闪动”）。

#### 显示

组合仪表上相应的指示灯点亮，显示照明灯光的工作状态。

**SERVICE** 当灯光系统出现故障时，组合仪表上会点亮故障灯，同时系统会给出声音提示。



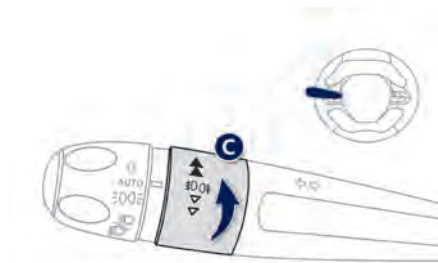

前、后雾灯

**i** 位置灯或大灯必须点亮。

转动旋钮 C:

- 向前转动一次前雾灯点亮;
- 向前转动二次后雾灯点亮;
- 向后转动一次熄灭后雾灯;
- 向后转动二次熄灭前雾灯。

**!** 在晴天、雨天、白天和晚上都不应使用前后雾灯。如果在以上情况下点亮雾灯，其较强的光线就会造成其他驾驶员眩目。只有在雾天或下雪天才能使用雾灯。一旦不需要使用前后雾灯，请立即将其关闭。

### 点火开关关闭时关闭大灯

当点火开关关闭，所有的灯光立刻熄灭。除了在“伴我回家”功能开启后，大灯会继续点亮。

### 点火开关关闭后开启大灯

重新激活灯光控制杆，先将旋钮 A 置于“0”位，然后再转动至您所需的位置。当驾驶员侧的车门打开，系统会给出短暂的声音提示以提醒您车灯未关闭。车灯会在一段时间后自动熄灭，这取决于蓄电池的剩余电量（进入到经济模式）。

在一些比较潮湿的条件下（如低温或高湿环境），前后灯的内表面会出现雾气凝结，这是正常的。当车灯开启一段时间后会自动消失。

### 出境驾驶

如果使用您的车辆在不同道路行驶规则的国家或地区行驶，大灯需要进行调整以避免对向驾驶员出现眩目。请联系东风标致授权销售服务商进行处理。

## 日间行车灯 / 位置灯

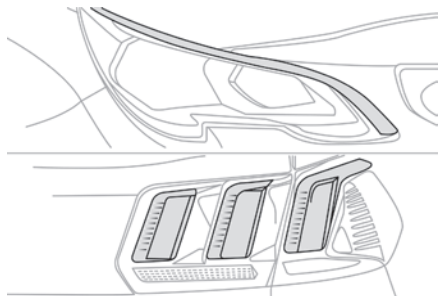

当发动机启动时，下面的 LED 类型的灯光会自动点亮：

- 日间行车灯（光线充足的情况下灯光控制杆位于“0”位或“AUTO”位置）；
- 位置灯（光线不足的情况下灯光控制杆位于“AUTO”位置，或者直接处于“位置灯”档位，或者位于“近光灯 / 远光灯档位”）。

## 转向指示灯

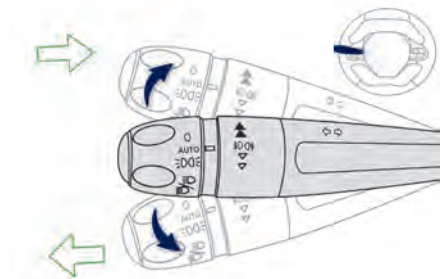

- ☞ 左转：向下拨动开关超过阻力点。
- ☞ 右转：向上拨动开关超过阻力点。

**i** 如果您忘记复位转向灯超过 20 秒，当车速超过 60km/h 时，系统提示音会增大。

### 变道指示功能

- ☞ 拨动灯光控制杆不超过阻力点，转向灯会连续闪烁 3 次用作变道提示。

在 LED 转向指示灯的车型上，LED 灯带会一起点亮。当转向灯开启时日间行车灯的亮度会减弱。

## 大灯高度调节

### 大灯高度电动调节

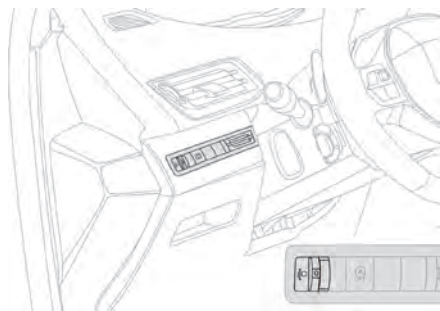

为了不妨碍其他道路使用者的视线，大灯的高度应根据车辆载荷的变化进行调整。

- 0: 空载
- 1: 轻载
- 2: 中载
- 3: 满载

**i** 初始位置为“0”。

### 大灯高度自动调节

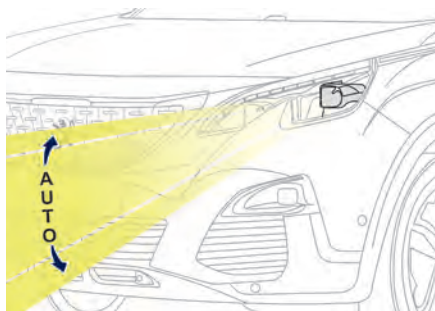

系统会根据车辆的负载，自动调节大灯的照射高度，以避免对道路上的其他车辆或人员造成妨碍。

**SERVICE** 当出现故障时，组合仪表显示屏上的“故障指示灯”点亮，显示屏上出现提示信息，同时伴随有声音信号。此时系统自动将大灯光束置于最低位置。请联系东风标致授权销售服务商。

或



**!** 请不要触摸 LED 大灯，有触电的风险。

## 大灯自动点亮

在车辆光线传感器检测到外部光线弱或开启雨刮器的情况下，牌照灯、位置灯和近光灯会自动点亮。当光线充足时或关闭雨刮时，大灯自动熄灭。

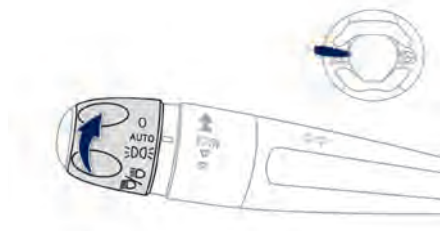

### 激活

- ☞ 将控制开关转到“**AUTO**”位置，功能激活，组合仪表显示屏上显示相应信息。

### 关闭

- ☞ 将控制开关转到其他位置，功能关闭，组合仪表显示屏上显示相应信息。

### 运行故障

#### SERVICE

或



当亮度传感器出现故障时，大灯点亮，组合仪表显示屏上的“故障指示灯”点亮，显示屏上出现提示信息，同时伴随有声音信号，请联系东风标致授权销售服务商。

**!** 在雾天或者雪天，亮度传感器可以检测到足够的光线，车灯不会自动点亮。亮度传感器和雨量传感器是一体的，位于前风窗中部内后视镜后面，请不要遮挡亮度传感器，否则相关功能将无法运行。

## 自动“伴我回家”功能

当灯光开关在“**AUTO**”位置，光线不足时，关闭点火开关后，位置灯、近光灯及外后视镜照明灯自动点亮一段时间。

“伴我回家”功能的激活、关闭、照明时间等功能均可以在多功能显示屏上“整车功能”菜单中实现。

# 4

## 手动“伴我回家”

光线不足时，在关闭点火开关后，可以使近光灯暂时保持点亮，便于驾驶员离开车辆。

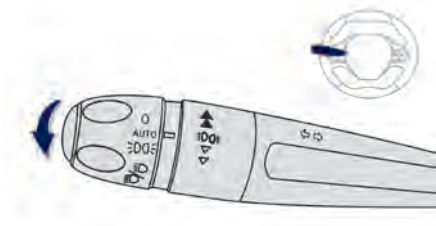

### 开启

- ☞ 在关闭点火开关 30 秒内，向垂直于方向盘平面方向拨动灯光控制杆，点亮大灯。
- ☞ 再次拨动控制杆，关闭功能。

### 关闭

不带自动大灯的车型，“伴我回家”功能在手动开启 30 秒后会自动关闭。带有自动大灯的车型，手动启用“伴我回家”功能持续的时间，与自动开启“伴我回家”功能持续的时间一样，可以在多功能显示屏中进行设置。

## 自动迎宾照明

当自动大灯功能开启，光线不足的情况下，解锁车辆，位置灯、近光灯及后视镜上迎宾灯会自动点亮。

激活 / 关闭及点亮的时间均可以在多功能显示屏上设置。



## 外后视镜照明灯

您可以使用外后视镜照明灯来更方便地接近车辆。



### 开启



当车内顶灯开关处于本位置时，外后视镜照明灯在下列情况下自动点亮：

- 车辆解锁时；
- 关闭发动机时；
- 打开一个车门；
- 使用遥控器定位车辆。

### 关闭

灯光会在点亮一段时间后自动关闭。

## 远近光智能辅助

系统通过位于前挡风玻璃上的摄像头，根据当前的光照条件及驾驶环境，自动地在近、远光之间进行切换。

**!** 本系统为驾驶辅助功能。但驾驶员仍应对灯光的使用负有责任，其应该在当前的光照、视野、交通条件下正确使用，并注意遵守交通规则。

**i** 当车速超过 25km/h 系统开始工作。  
当车速降至 15km/h 时系统关闭。

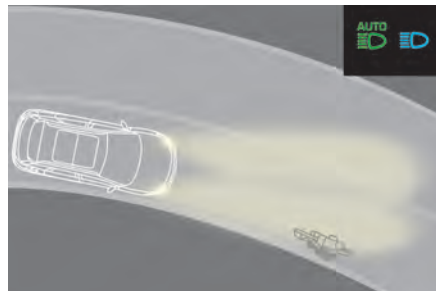
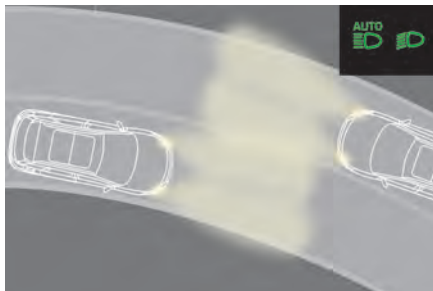
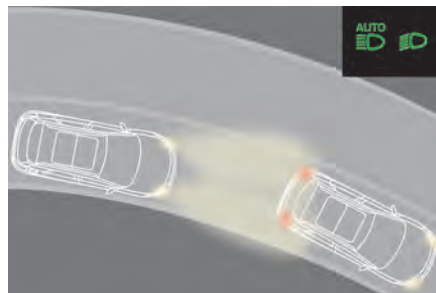
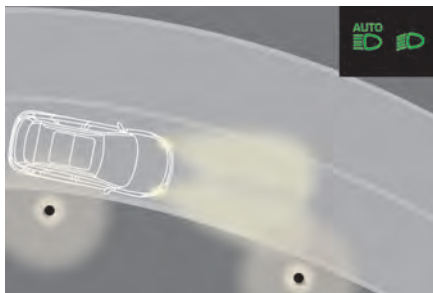

## 激活

☞ 将灯光控制杆置于“**AUTO**”位置。



☞ 在“整车功能”菜单内，选择“**驾驶**”菜单，再开启“**远近光智能辅助**”。

点火开关关闭时系统会记忆当前的状态。

## 运行

功能一旦激活，系统会在以下条件下运行：

如果环境光线充足和 / 或交通条件不允许使用远光灯：



- 系统继续保持近光灯，此指示灯会在组合仪表上显示。

如果环境光线很弱而且交通条件允许：



- 远光灯自动点亮：此指示灯会在组合仪表上显示。

## 暂停

如果当前条件需要进行灯光切换，驾驶员可以在任何时候进行此项操作。

☞ 闪动大灯来暂停本功能，然后系统变为“**大灯自动点亮**”模式：

- 如果“**AUTO**”和“**近光灯**”指示灯点亮，系统会切换至远光灯。
- 如果“**AUTO**”和“**远光灯**”指示灯点亮，系统会切换至近光灯。

如果要重新激活本功能，再次进行大灯闪动操作。

## 关闭



☞ 在“整车功能”内，选择“**驾驶**”菜单，再关闭“**远近光智能辅助**”，系统会自动切换为“**大灯自动点亮**”模式。

**i** 系统可能在以下情况下被干扰或停止工作：

- 视野不良（大雪、暴雨、浓雾……）。
- 前挡风玻璃摄像头脏污或被遮挡。
- 车辆面对高度反光的指示牌。

**i** 系统在以下情况不可用：

- 道路使用者自己不带光源，如行人。
- 车辆灯光被遮挡（如高速公路上车辆在公路安全护栏后面）。
- 车辆处于斜坡顶端或底端、在曲折的道路上、在十字路口。

## 弯道辅助照明

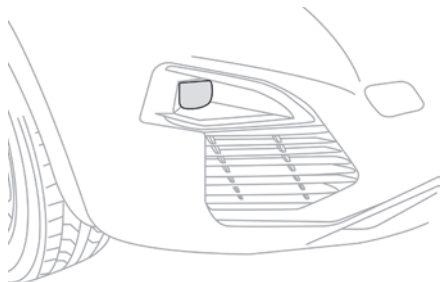

在车辆进入弯道时，本系统可以利用相应的雾灯进行辅助照明，车辆的大灯必须点亮并且车速低于 40km/h。

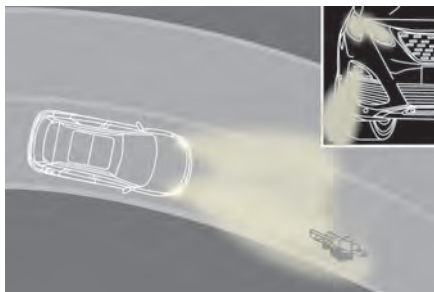

带弯道辅助照明



不带弯道辅助照明

### 激活 / 关闭

 弯道辅助照明可以通过多功能显示屏进行激活 / 关闭。

### 开启

本功能在下列情况下启用：

- 相应的转向指示灯点亮；
- 或
- 方向盘转过一定角度。

### 关闭

下列情况下本功能不会启用：

- 方向盘转动的角度不够；
- 车速高于 40km/h；
- 挂入倒挡。

# 雨刮器

## 设定

你可以在车辆上设定下列两种功能：

- 自动雨刮
- 倒挡后雨刮自动开启

**!** 在寒冷环境下，在开启雨刮时，注意清除前挡风玻璃、雨刮臂及雨刮片上的积雪、结霜或其他杂物。

**!** 不要在非常干燥的前挡风玻璃上使用雨刮。在极端炎热或寒冷的条件下，启用雨刮前请确保雨刮没有卡滞。

### 无自动雨刮控制杆

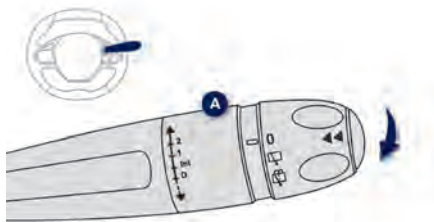

### 自动雨刮控制杆

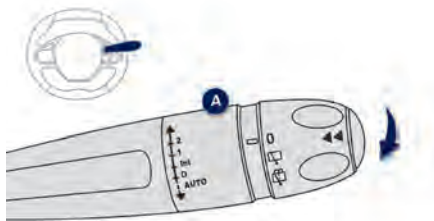

## 雨刮器档位

A. 雨刮控制杆：向上拨或向下拨来调整合适的雨刮档位。

**2** 快速刮水（大雨）。

**1** 正常刮水（中雨）。

**Int** 间歇刮水（刮水频率与车速成正比）。

**0** 关闭。

**↓** 单次刮水（向下拨或向内拉动控制杆，随后放开）。

**AUTO ↓** 自动刮水（向下拨，随后松开）。

单次刮水（向内拉动控制杆）。

## 后雨刮



B. 后雨刮选择旋钮：旋转旋钮，将您所想要的档位与刻度对齐。



停止



间歇刮水



后风窗清洗

转动旋钮到此档位：后风窗开始清洗，后雨刮会自动运行一段时间。

## 倒挡开启后雨刮

前雨刮器工作时，挂入倒挡后雨刮器也会自动开始工作。本功能可以在多功能显示屏上进行激活/关闭。默认情况下，本功能为开启状态。

**!** 在大雪或浓雾天气下，在多功能显示屏中将本功能进行关闭。

## 前挡风玻璃清洗



☞ 向内拉动雨刮控制杆，前挡风玻璃会进行清洗并且雨刮会运行一段时间。

**i** 雨刮系统包含有被称为“魔术清洗”的带内部喷头的雨刮臂。雨刮清洗液可以喷洒在雨刮臂扫过的所有截面上，这能够提高雨刮清洗的视野面积和减少风窗洗涤液的用量。

**!** 为避免损坏雨刮器，不要在沒有清洗液的时候进行刮刷。只有在确保风窗清洗液不会结冰及阻碍视野的情况下使用。冬季低温情况下需要使用合适的风窗清洗液。

## 前雨刮的特殊位置

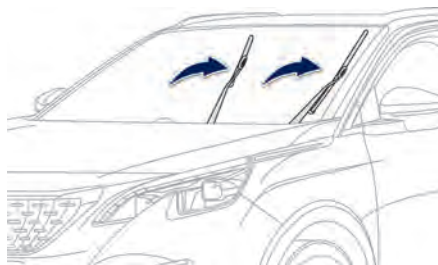

在该位置可以拆卸雨刮片。  
用于清洁或更换雨刮片。  
在冬季时，也可用来竖起雨刮臂。

## 前雨刮的更换

在点火开关关闭之后的短时间内，拨动雨刮组合开关，雨刮片将置于车窗玻璃中央。在此情况下，可以清洁或更换雨刮片，冬季停车时也可使用此位置。接通点火开关后操作雨刮组合开关，可使雨刮片返回正常位置。

**i** 为了保证无骨雨刮工作有效，我们向您建议：

- 小心操作，防止刮片损伤；
- 用肥皂水定期清洗；
- 出现磨损迹象以后，立即更换；
- 每次开车前清理雨刮片及前挡风玻璃能有效延长雨刮片的使用时间。

## 自动雨刮

位于前挡风玻璃上的传感器感应到下雨时，不需要驾驶员操作，前雨刮自动工作，并根据降雨强度和车速调节刮水速度。

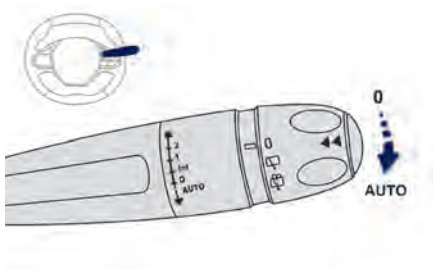

### 开启



向下拨组合开关  
组合仪表指示灯点亮，并伴随有提示信息。

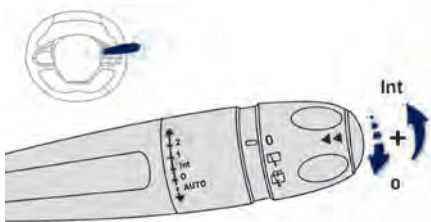

### 关闭



再次向下拨组合开关，或把开关拨到另一个位置（int，1或2）组合仪表指示灯熄灭，并伴随有提示信息。

## 功能故障

当自动雨刮出现故障时，雨刮会以间歇模式工作，请联系东风标致授权销售服务商进行检查。

**!** 雨量传感器与亮度传感器是一体的，位于前风窗中部，内后视镜后部，请不要将其遮盖。使用自动洗车房清洗车辆时，请关闭自动雨刮。在冬季，建议在前风窗完全除霜后，再启动自动雨刮。

**i** 关闭点火开关超过一分钟后，再次使用时需要通过拨动组合开关来重新激活自动刮水功能。



## 危险警告灯



按下按键，左右转向灯会同时闪烁。  
在点火开关关闭状态下，危险警告灯同样可以使用。

### 危险警告灯自动点亮

在进行紧急制动时，根据减速度情况，危险警告灯自动点亮。一旦加速，危险警告灯熄灭。  
☞ 或者可以按下按键，关闭危险警告灯。

## 喇叭



在接近其他道路使用者时，用于声音提醒的装置。  
☞ 按压方向盘中部。

## 电子稳定程序 (ESP)

电子稳定程序 (ESP) 包含以下系统:

- 车轮防抱死系统 (ABS) 和制动力分配系统 (EBD)
- 紧急制动辅助系统 (EBA)
- 车轮防滑转系统 (ASR)
- 动态稳定控制系统 (DSC)

### 定义

#### 车轮防抱死系统 (ABS) 和制动力分配系统 (EBD)

此系统增强车辆在危险或光滑路面上的稳定性和操控性, 更好地减少了车辆的摆动。ABS 系统防止在紧急制动时车轮抱死。EBD 对车轮的制动力进行整体控制。

#### 紧急制动辅助系统 (EBA)

在紧急情况下, 此系统使车辆更快地获得最理想的制动力, 从而缩短制动距离。此功能根据踩下制动踏板的速度来触发。表现为踏板阻力减小, 制动效果增强。

#### 车轮防滑转系统 (ASR)

ASR 系统优化了驱动力, 通过对驱动轮制动和发动机作用, 避免车轮打滑。而且还可以改善车辆加速时的转向稳定性。

#### 动态稳定控制系统 (DSC)

在车辆行驶路线与驾驶员的愿望出现偏差时, DSC 系统对每个车轮进行监视, 自动作用于一个或多个车轮以及发动机, 使车辆在物理极限范围内, 按照希望的路线行驶。

### 运行

#### 车轮防抱死系统 (ABS) 和制动力分配系统 (EBD)



当该警告灯点亮, 并伴随着声音信号和信息提示时, 表示 ABS 系统出现故障, 可能导致制动时车辆失控。



或



当该警告灯点亮, 同时 STOP 灯点亮, 并伴随声音信号和信息提示时, 表明电子制动力分配系统 EBD 出现故障, 可能导致制动时车辆失控。

#### 必须立即停车

在这两种情况下, 请联系东风标致授权销售服务商。



在更换车轮 (轮胎和轮辋) 时, 必须使用东风标致认可的规格相同的轮胎和轮辋。ABS 系统正常工作时, 可以感觉到制动踏板上有轻微的震动。



在紧急制动时, 请将制动踏板踩到底, 不要放松。

## 车轮防滑转和动态稳定控制系统 (ASR/DSC)

### 激活

每次在车辆启动时，此功能自动激活。在出现牵引力或附着力问题时，系统开始工作。



该功能起作用时，组合仪表上指示灯闪烁。

### 关闭

在某些条件下（车辆在泥地中、雪地中或从松软路面起步），需要关闭 ASR/DSC 功能，使车轮运动并恢复附着力。



可以在多功能显示屏上关闭此功能，系统会给出提示信息。

### 重新激活

点火开关关闭后再次打开，或者车速超过 50km/h 时，ASR 系统自动激活。

当车速低于 50km/h 时，你可以手动激活此功能：



可以在多功能显示屏上激活此功能，系统会给出信息提示。

### 功能故障



如果此警告灯点亮，并伴随有声音信号和组合仪表显示屏上的信息提示，表明系统出现故障。

请联系东风标致授权销售服务商进行检查。

**!** DSC 系统增加了正常驾驶的安全性，但驾驶员不能因此而进行危险驾驶或超速行驶。要保证系统能够正常工作，必须使用东风标致认可的相同规格的车轮（轮胎和轮辋）、制动元件以及电器部件。同时必须在东风标致授权销售服务商处进行维修。车辆发生撞击后，请联系东风标致授权销售服务商进行检查。

## 多路况适应系统

这是一个特殊的牵引力控制系统，用于改善车辆在雪地、泥地和沙地里的牵引力。

此系统在各种情况下的操作方式都经过优化，使您可以在大部分抓地力较弱的路况下（旅途中遇到的路况）驾驶。

搭配越野轮胎，系统能很好地平衡车辆的安全性、附着性及牵引力。

应该充分踩下加速踏板，以便使系统利用发动机功率。该电子系统将确保对各种参数的最佳管理。系统运行时发动机转速相对较高是完全正常的。

该系统能提供五种不同的模式供您选择，以适应不同的驾驶情况。模式选择后，相应的指示灯点亮，并伴随有提示信息。

### 运行模式



#### 标准模式（ESP）

本模式是按低滑动级别设定的，适用于各种道路上通常的各种附着条件。



☞ 将旋钮置于该位置。



#### 雪地模式

雪地模式调整策略以适应两个前轮在起步时遇到的抓地力较弱情况。在执行过程中，系统优化车轮的打滑幅度，根据可用的抓地力提供最佳的加速性（本模式只在 50km/h 以下时才能启用）。



☞ 将旋钮置于该位置。

**i** 每次点火开关关闭以后，系统都将自动回到标准模式位置。



### 全地形模式（泥地、湿地……）

该模式在起步时允许抓地力最小的车轮大幅度打滑，以便清除轮胎上的泥土，重新获得抓地力。同时，控制抓地力最大的车轮，以便输出最大的扭矩。在执行过程中，系统优化车轮的打滑幅度，以便最大程度地满足驾驶员的要求（本模式只在 80km/h 以下时才能启用）。



将旋钮置于该位置。



### 沙地模式

该模式使两个驱动车轮同时保持最小的打滑幅度，使车辆向前移动并限制车辆陷在沙地中的风险。（本模式只在 120km/h 以下时才能启用）。



将旋钮置于该位置。

**!** 不要在沙地上使用其他模式，因为车辆可能会陷入沙地中无法行驶。

i



您可以将旋钮置于“OFF”位置来关闭 ESP 的部分功能（ASR 和 DSC）。

当车速超过 50km/h 或每次重新打开点火开关后，该系统会被自动激活。

i

### 驾驶建议

您的车辆主要用于在沥青路面上行驶，偶尔也可以在有通行障碍的路面上行驶，但是，请尽量避免在以下路况下行驶：

- 可能损坏底盘的路面，因障碍物或石头有勾住底盘部件（如燃油管路等）的风险；
- 在带陡坡和抓地力差的地形上行驶；
- 穿越溪流。

5

## 陡坡缓降功能

当车辆在陡坡或松软地面（砂石、泥地……）下坡时系统能给予帮助。无论是前进或倒车，系统能减少车辆在下坡时由于滑动或失控带来的风险。在坡道上，系统能根据所挂入的挡位，慢慢松开刹车踏板，帮助驾驶员维持一个恒定的车速。

### 运行

#### 开启

默认情况下，系统关闭。

点火开关关闭时车辆不记忆系统的开启状态。当发动机运转，车辆静止或车速不超过 50km/h 时，驾驶员可以选择开启本系统。

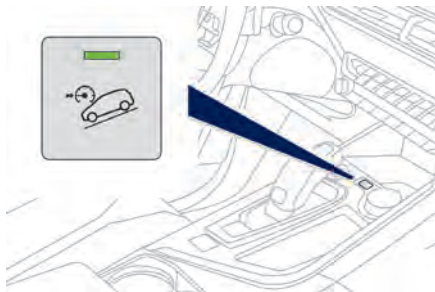

当车速低于 50km/h 时，按压控制按键直到按键指示灯点亮以选择此功能，同时相应的指示灯以灰色呈现在组合仪表上。



当车速低于 30km/h 时，系统激活，组合仪表指示灯变为绿色。

当车辆处于下坡状态，您可以松开加速踏板和制动踏板，车速会由系统自动控制。



- 如果变速箱在 1 挡或 2 挡，车速降低，指示灯会快速闪烁。
- 如果变速箱位于空挡或踩下离合器踏板，车速降低，指示灯缓慢闪烁，此时系统会控制车辆以更低的车速下坡。

当车辆静止在一个坡道时，如果您松开加速踏板和制动踏板，系统会释放制动压力并且让车辆缓慢移动。系统运行时，制动灯也会自动点亮。

如果速度超过 30km/h, 陡坡缓降功能会自动暂停, 组合仪表指示灯变灰, 按键指示灯继续保持点亮。一旦车速重新低于 30km/h 时, 当坡度符合要求并松开制动踏板时, 系统恢复运行。您可以在系统启用的任何时候踩下加速踏板或制动踏板。

**i** 当坡度大于 5% 时系统才能运行。系统可以在变速箱挂入空挡的情况下运行。一般情况下, 手动变速箱要挂入与车速合适的挡位以避免熄火。对于自动变速箱, 系统可以在挂入 N, D 或 R 挡时运行。

**!** 当系统启用时, 自主紧急制动系统自动关闭。

## 关闭

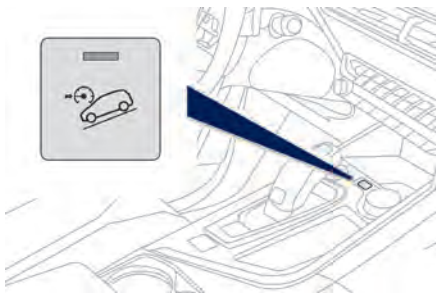

**o** 按压按键直到按键指示灯熄灭, 此时组合仪表上的指示灯也会熄灭。当车速高于 70km/h 时系统自动关闭, 此时按键指示灯熄灭。

**i** 下列情况本系统不可用:

- 车速高于 70km/h;
- 自适应巡航及跟停功能开启。

## 功能故障



如果出现系统故障, 指示灯点亮并且组合仪表会有信息提示。请及时联系东风标致授权销售服务商。

## 安全带

### 前部安全带

前部安全带均带有预张紧和限力装置。发生正面和侧面撞击时，该系统改善了前排座位乘员的安全性。根据撞击强度，预张紧装置触发后可立即拉紧乘客身体上的安全带。当点火开关接通时，预张紧安全带处于激活状态。限力装置可缓解安全带对乘客胸部的压力，同时也增强了保护功能。

#### 锁止

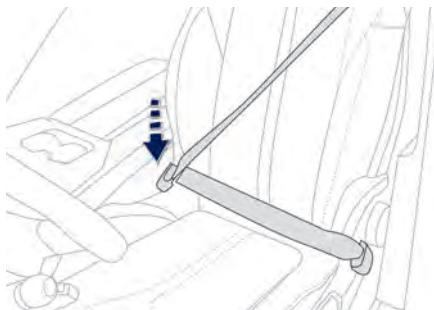

- ☞ 拉出安全带，将其插入锁扣内。
- ☞ 通过拉动安全带来确认是否锁止。

#### 高度调节



- ☞ 要调节锁止点的高度，按下按键 A，然后滑动到所需的位置。

#### 解锁

- ☞ 按下锁扣上的红色按键。
- ☞ 卷收好安全带。



## 前部安全带未系 / 解开警告灯



当点火开关打开，驾驶员侧或乘员侧安全带未系，组合仪表安全带未系警告灯会点亮。

车速高于 20km/h 时，安全带未系警告灯闪烁 2 分钟并伴有声音提示，2 分钟过后，警告灯持续点亮直到驾驶员和 / 或乘员侧安全带锁止。



## 后排安全带

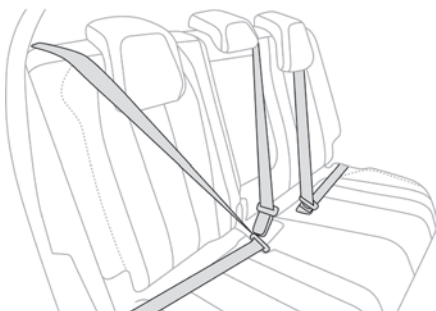

后座椅均配备为 3 点式惯性卷收器安全带。两侧的安全带有预张紧及限力装置。

### 锁止

- ☞ 拉出安全带，将其插入锁扣内。
- ☞ 通过拉动安全带来确认是否锁止。

### 解锁

- ☞ 按下锁扣上的红色按键。
- ☞ 卷收好安全带。

## ! 安全建议

无论处在车中哪个位置，都请您系好安全带。即使是短途旅行，也请系好安全带。

请不要反向插入安全带锁扣，这样安全带锁扣不能锁紧。安全带配有可以根据您的体型自动调节长度的惯性卷收器。当安全带不使用时，会自动收起。如果座椅配有扶手，胯部的安全带部分必须从扶手下穿过。在使用前后，确保安全带正确卷收放置。

安全带的下部必须贴紧骨盆。安全带的上部必须放在肩窝处。

惯性卷收器装备有自动锁止机构。撞车、紧急制动或翻转时开始工作。要想松开安全带您可以慢慢拉动安全带，解除锁止机构。

严禁在前排乘客座椅上安放“背向前进方向”的儿童座椅。

为了有效发挥安全带的作用，请遵守以下规定：

- 安全带必须尽可能贴紧在身体上；
- 一个安全带只能供一个成人使用；
- 安全带表面不能有破损和松弛现象；
- 必须从您身体前部轻轻拉动安全带，来检查安全带是否卷绕；
- 不得对安全带作任何改动，而改变其性能。

安全带的维修和检查必须由东风标致授权销售服务商进行。请定期让东风标致授权销售服务商检查您的安全带。

使用肥皂水或东风标致推荐的织物清洗剂清洁安全带。

## 儿童座椅的使用要求：

如果乘客小于 12 岁或身高低于 1.5 米，请使用合适的儿童座椅。请千万不要几个人同时共用一根安全带。行车时，不要让儿童坐在乘员的身上。

## 出现碰撞时

**根据碰撞的形式和严重程度**，安全带预张紧装置可以在气囊起爆之前单独工作。由于爆燃式点火装置的起动，预张紧装置工作时会伴随有轻微刺激烟雾和噪音。在此情况下，气囊警告灯点亮。碰撞后，请到东风标致授权销售服务商处检查或更换安全带装置。

# 气囊

## 一般信息

气囊作为带限力安全带的补充，其作用是用来在车辆发生严重撞击的时候，提高驾乘人员的安全性（后排中间乘客除外）。当碰撞发生时，电子检测系统记录并分析撞击监测区域内受到的正面和侧面的冲击（见示意图），分别控制气囊是否起爆。

- 当发生严重碰撞时，气囊会立即展开来保护驾乘人员的安全（后排中间乘客除外）；气囊展开后会立即排气以免阻挡乘员的视野或阻碍乘员从车内逃生。
- 当发生非强烈碰撞或车辆翻滚时，气囊可能不会展开。此类情况下由安全带来给驾乘人员提供保护。

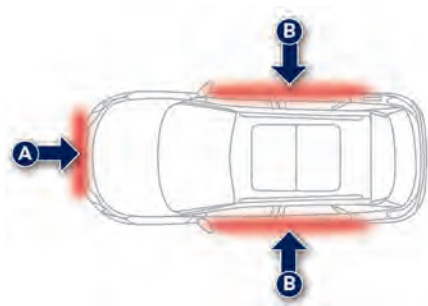

### 碰撞的探测区域

- A. 正面撞击区域。
- B. 侧面撞击区域。

**!** 点火开关关闭时气囊不起作用。本装备仅能使用一次。如果连续发生第二次撞击（同一次事故中或另一起事故），气囊不再起作用。

**i** 一个或多个气囊打开时，由于安装在该装置内的火药起作用，会伴随出现少量的无害烟尘和噪声。该烟尘无毒，但有的人对该烟尘比较过敏，会感觉不舒服。爆破噪声可能会导致乘客在短时间内暂时听力下降。气囊膨胀产生的冲击及排出气体的高温可能会造成一定损害。

## 正面气囊

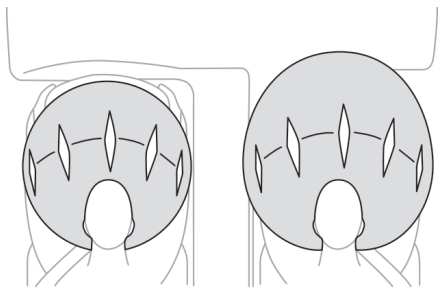

在正面发生严重碰撞时，该系统保护驾驶员和前排乘客，减少头部和胸部的受伤害的程度。驾驶员气囊安装在方向盘中间；前排乘客正面气囊位于仪表板里面。

### 展开

A 区发生正向剧烈碰撞时，会触发正面气囊。两个前部气囊将同时充气打开；气囊在前座乘员和仪表板之间打开后可以减少对头部正面和胸部的伤害。

## 侧气囊

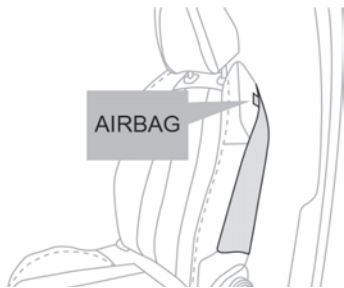

在车辆受到严重的侧面撞击时，侧气囊能保护驾驶员及前排乘员，最大程度减少对其胸部和腰腹部的伤害。每个侧气囊都安装在座椅靠背上，靠近车门一侧。

### 展开

在 B 区发生由外向内垂直于侧面的剧烈碰撞时，侧气囊在前座乘员和车门之间打开，可以减少乘员胸部受伤害的程度。

## 侧气帘

侧气帘安装在座舱内侧上部，位于车身与内饰之间。侧气帘在乘员与侧车窗之间打开，以保护乘员头部。

### 激活

在 B 区发生由外向内垂直于侧面的剧烈碰撞时，侧气帘在乘员和侧车窗之间打开，可以减少乘员头部侧面受伤害的程度。

### 功能故障



如果该警告灯点亮，并伴随有蜂鸣声和在多功能显示屏上显示的信息，请与东风标致授权销售服务商联系，以便对系统进行检查。在这种情况下，碰撞时气囊可能不会打开。

**!** 在车身侧面受到轻微碰撞，刮蹭或纵向翻滚的情况下，侧气囊不会打开。车辆仅受到纵向撞击的情况下，侧气囊也不会打开。

## 气囊

### 哪些情况下气囊一般不会起爆

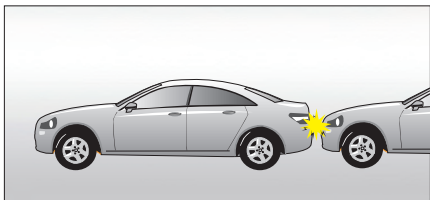

当您的车辆被其他车辆追尾时，系统传感器不会感知到减速度，因此气囊不起爆。



与电线杆或树木等柱状物体发生正面撞击，此时撞击能量在很大程度上被车体变形所吸收，撞击减速度没有达到触发限值，气囊也不会起爆。

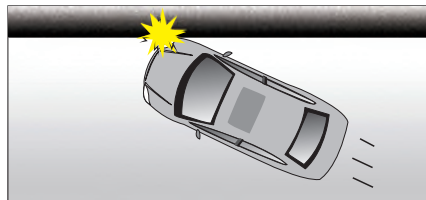

车辆从斜前方撞上道路护栏或其他车辆时，不起爆的主要原因是与传感器探测方向偏差太大。

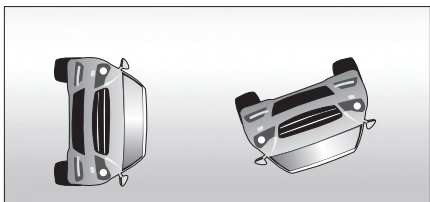

车辆侧翻或侧翻滚时，系统传感器探测的减速度方向与车辆侧翻滚方向不一致，气囊也不会起爆。

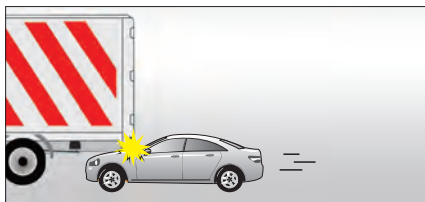

小车钻入货柜车或大型车辆下部，气囊不易起爆一般是因为撞击减速度没有达到规定值。

## 哪些情况下气囊一般不会起爆

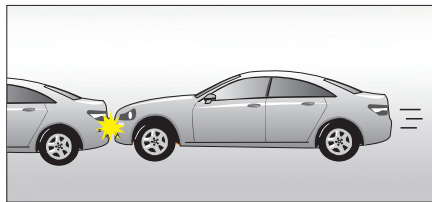

行驶中您的车辆对其他车辆追尾时，尽管事故前车速很高，但与被追尾车辆相对速度可能不高。另外被追尾车辆不是不可变形的、不可移动的刚性障碍物，它可以吸收撞击能量。气囊不起爆原因主要是撞击减速度没有达到触发限值。

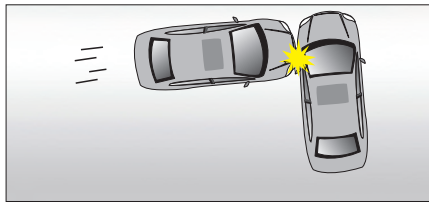

发动机舱或行李箱受到侧面撞击时，因为发动机舱、行李箱的刚度远远低于座舱的刚度，撞击时，这一部分将产生严重变形而吸收了撞击能量。此时侧面撞击的强度不足以触发侧气囊。

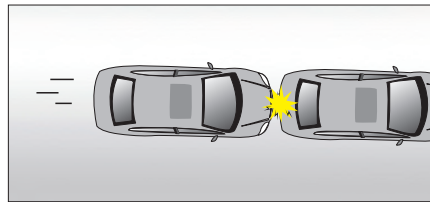

车辆的前气囊已经启动过一次以后的撞击事故。

**i** 气囊是否起爆，取决于车辆的减速度，与撞击后车辆的变形和受损的程度没有直接联系。

## ! 为了充分发挥气囊的性能，请遵守以下安全规定：

系上正确调节的安全带。保持正常直立坐姿。不要让儿童或宠物处于乘员与气囊之间，同时不要在乘员与气囊之间放置任何固定或非固定物品。并且不要对气囊表面包裹覆盖。否则可能妨碍气囊的工作或者伤害车内乘员。除东风标致授权销售服务商的专业人员之外，严格禁止对气囊系统进行任何操作。在发生事故后或者汽车曾经被盗，请到东风标致授权销售服务商处对气囊系统进行检查。

### 正面气囊

驾驶时，不要握着方向盘的轮辐或将手放在方向盘中间。乘客不得将脚放在仪表板上。汽车行驶时请勿吸烟，否则气囊弹出时会引起火灾，或导致乘客被烟或烟斗烫伤。不要拆卸、戳刺或用力拍打方向盘。

### 侧气囊

不要将专用座套之外的任何东西蒙在座椅表面，专用座套不会妨碍侧气囊打开。请向东风标致授权销售服务商咨询相关信息。不要在靠背或车门附近固定或粘贴任何东西，在侧气囊打开的时候，这些物品会对乘员的胸部或臀部造成伤害。不要太靠近车门就坐，若身体倾斜，过于靠近车门，在侧气囊打开时，会受到冲击，导致人身伤害。

### 侧气帘

不要在窗框和车顶以及车身立柱内侧固定或粘贴任何东西，这可能会在侧气帘打开时伤害乘员头部。

气囊打开时会释放出气体，并伴有声响，这是由系统内置的爆燃装置产生的。这种气体对人体无害，但对敏感的人可能会有刺激性反应。爆燃的声音可能会造成短暂的听觉障碍。即使采取了所有措施，在气囊打开的过程中仍有可能造成乘员头部，胸部或臀部的伤害。实际上，正面气囊在瞬间弹出的同时，还通过预留气孔向外释放高温气体。此装置只能使用一次，如果再发生第二次碰撞（同一次事故或另一次事故），此气囊不再起作用。

## 儿童座椅

为确保儿童安全，请遵循以下建议：

- 儿童应乘坐于儿童座椅上。
- 不满 13 公斤的儿童必须以“后向”方式乘坐。建议尽可能长时间使用这种乘坐方式。
- 请将儿童座椅安置在后座上。
- 车辆行驶时，儿童要保持正确坐姿。
- 后排座椅乘坐儿童时，应使用“儿童安全锁门”。当启用该功能时，只有在中央控制门锁解锁的情况下才可以从外面打开后门。
- 车辆行驶时，不要让儿童的头、手伸出车窗外。
- 切勿将儿童留在暴晒在阳光下的车内。
- 在开门前，要确保无危险，注意来往车辆。
- 在离车前，要拔下钥匙并拉好驻车制动杆。
- 不要把钥匙留在车上，儿童可能会误按遥控器或中控门锁按钮而被锁在车内。

儿童身体结构区别于成年人：一直到 7-8 岁。其头与身体的比重与成年人不同。在猛减速或撞车时，由于其颈部肌肉相对薄弱，加上儿童骨骼脆弱，会造成严重的颈椎损伤。使用儿童座椅可以有效减少事故对儿童的伤害。

只有达到 12 岁或身高达到 1.5m 的儿童才可以不使用儿童约束保护装置来坐车，但是系安全带是必须的。

**!** 不要让儿童乘坐于前排座椅。  
禁止儿童以任何形式乘坐于乘员身上。



# 儿童座椅

## 使用座椅安全带固定的儿童座椅

儿童座椅能最大可能保证儿童的安全。

- 儿童约束系统分为五个“质量组”；
- 0组儿童约束系统用于体重小于 10kg 的儿童；
- 0+ 组儿童约束系统用于体重小于 13kg 的儿童；
- I 组儿童约束系统用于 9kg-18kg 的儿童；
- II 组儿童约束系统用于 15kg-25kg 的儿童；
- III 组儿童约束系统用于 22kg-36kg 的儿童。



1、便携式婴儿提篮，婴儿半躺在提篮内。

后向安装在车辆座椅上，用三点式安全带固定，有 0 组、0+ 组两个级别。

2、通用型儿童座椅，带有增高垫、护颈枕等装置。

前向或后向安装在车辆座椅上，用三点式安全带固定，有 I、II、III 组三个级别。

3、简易增高型儿童座椅。

前向或后向安装在车辆座椅上，用三点式安全带固定，有 I、II、III 组三个级别。

4、带 ISOFIX 系统的儿童座椅。

前向或后向安装在车辆座椅上，可用三点式安全带固定，有 I 组一个级别。



**!** 由于儿童没有或没有很好的被约束，在交通事故中容易受到严重伤害。要严格遵守儿童座椅生产厂家在使用说明书内规定的安装要求。



不得在受正面安全气囊保护(激活状态下)的座位上使用后向儿童约束系统!

## 使用座椅安全带固定儿童座椅的座椅位置

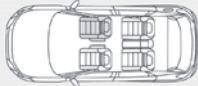
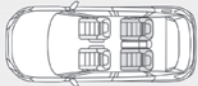
根据中国法规，下表给出了根据儿童体重及车上座椅使用座椅安全带固定儿童座椅的选项。

座椅位置		儿童体重组				
		0组 小于 10kg	0+组 小于 13kg	I组 9kg 到 18kg	II组 15kg 到 25kg	III组 22kg 到 36kg
前排乘员座椅		X	X	X	X	X
后排外侧座椅		U <sub>0</sub>	U <sub>0</sub>	U	U	U
后排中间座椅		X	X	X	X	X

切勿把“后向”的儿童座椅放置在装有安全气囊的前排乘员座椅位置。如安装带支撑腿的儿童座椅，请务必参阅儿童座椅生产厂商的安装说明。

U：适合安装使用座椅安全带固定的“前向”和/或“后向”的儿童座椅。

U<sub>0</sub>：适合安装使用座椅安全带固定的“后向”的儿童座椅。

U<sub>1</sub>：适合安装使用座椅安全带固定的“前向”的儿童座椅。



R：车辆座椅调节到最高和/或靠后位置。

X：不适合安装指示的儿童体重组的儿童座椅。

## ISOFIX 儿童座椅的安装位置

根据中国法规，下表向您列出了将 ISOFIX 儿童座椅安装到带 ISOFIX 固定装置的车辆座椅上的选项。

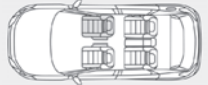
如果安装通用类和半通用类 ISOFIX 儿童座椅，ISOFIX 儿童座椅尺寸类别通过字母 A - G 来确定，儿童座椅上的 ISOFIX 标识中会标出相应字母。

座椅位置		儿童体重组										
		0 组 (小于 10kg)		0+ 组 (小于 13kg)			I 组 (9kg 到 18kg)					
ISOFIX 儿童座椅类型		便携床		后向	后向			后向		前向		
ISOFIX 尺寸类别		F	G	E	C	D	E	C	D	A	B	B1
前排乘员座椅		无 ISOFIX										
后排外侧座椅		X		IL-SU	IL-SU			IL-SU		IUF IL-SU		
后排中间座椅		无 ISOFIX										

IUF: 适合安装使用上拉带固定的通用类“前向”ISOFIX 儿童座椅。

IL-SU: 适合安装以下方式之一的半通用类 ISOFIX 儿童座椅:

- 配有上拉带或支撑腿的“后向”的儿童座椅;
- 配有支撑腿的“前向”的儿童座椅;
- 配有上拉带或支撑腿的婴儿提篮。

关于上拉带固定的建议，请参阅“ISOFIX 固定方法”部分。

X: 不适合安装指示的儿童体重组的儿童座椅。

## ISOFIX

后排两侧的座椅配备了 ISOFIX 安全固定件。

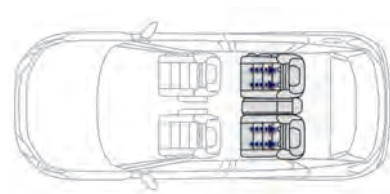

每个后排两侧的座位都有三个固定环：

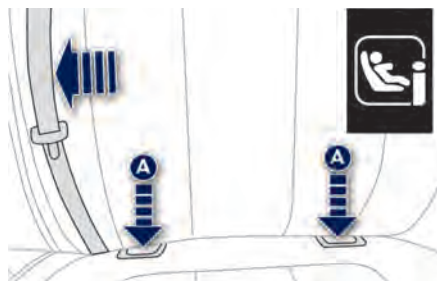

- 两个下固定环 A 位于汽车座椅靠背和座垫之间，有标签予以提示；



两个固定环 B 在座椅靠背后，带有“TOP TETHER”标识。

ISOFIX 固定件系统有助于您将儿童座椅安全、牢固和快速安装在您的汽车内。ISOFIX 儿童座椅配备了两个锁止件，可以在安装了导向件（与儿童座椅同时交付）后，方便地将其固定在两个固定环 A 中。部分座椅还配备了上部固定带，可以固定在固定环 B 中。如要将固定带安装在后排座位上，应取下汽车座椅头枕，并将其妥善收好。打开后隔板上的罩盖，然后将固定钩固定在固定环 B 上，并张紧固定带。

**!** 如果儿童座椅在车内安装不当，将会在汽车遇到碰撞事故时影响对儿童的保护效果。

## ! 安全建议

儿童座椅安装不正确可能会在车辆发生事故时，降低对儿童的保护作用。确保儿童座椅下方没有安全带或安全带锁扣穿过，这可能使儿童座椅不稳固。请记住给儿童系牢儿童座椅安全带并保持最小程度的松弛，即便在一个短途旅行中。当使用安全带安装儿童座椅时，确保安全带正确地系牢在儿童座椅上，并且座椅牢固安装在车辆座椅上。

在后排座椅安装的儿童座椅，始终要考虑以下情况，与前排座椅留出足够空间：

- 一个后向的儿童座椅；
- 前向儿童座椅的儿童腿部空间。

如有必要，向前调节前排座椅并调直座椅靠背。

对于安装前向儿童座椅的最佳方式，确保儿童座椅靠背与车辆座椅靠背贴合。在安装儿童座椅时要拆除座椅头枕。放置好头枕，以避免在车辆紧急制动时给车内乘员带来伤害。当儿童座椅被拆除时装回头枕。

### 安装带增高垫的儿童座椅

安全带必须从儿童肩部穿过胸部进行固定，不能接触到儿童的颈部。确保安全带正确安装到位。东风标致建议使用增高垫的儿童座椅时，安全带与儿童肩部处于同一高度。

出于安全考虑，注意以下情况：

- 不要将儿童单独遗留在一辆无人看管的车内；
- 在车窗紧闭，并且气温较高时，不要将儿童或宠物遗留在车内；
- 将钥匙放置在车内儿童接触不到的位置。

为避免后车窗及车门突然被打开，请使用儿童锁进行锁止。主要不要打开后车窗的三分之一。为防止太阳紫外线给幼童造成伤害，可以在后车窗加装遮阳帘。

## 机械式儿童安全锁

本系统可以防止儿童从车辆内部后排打开车门。  
红色的控制钮位于两侧后门的边缘，并且车身上带有相应标识。

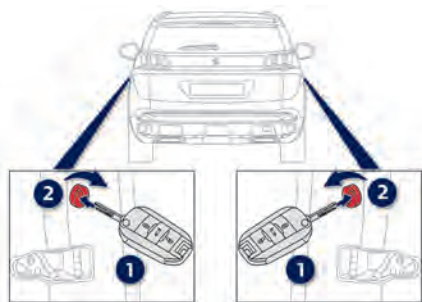

### 开启

- ☞ 使用车辆钥匙，尽可能地转动红色的控制钮：
  - 左后门向右旋转；
  - 右后门向左旋转。

### 关闭

- ☞ 使用车辆钥匙，尽可能地转动红色的控制钮：
  - 左后门向左旋转；
  - 右后门向右旋转。

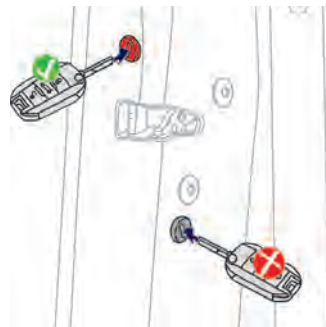

**!** 儿童安全锁控制钮为红色，车门应急锁控制钮为黑色，注意不要混淆。

## 驾驶建议

观察驾驶限制条件,无论交通状况处于何种状况,时刻保持警惕。将双手放在方向盘上以在任何时候都能有足够的反应时间。长距离行驶时,强烈建议您每隔两小时休息一次。在恶劣天气下,小心驾驶,适时制动,与其他车辆保持足够安全距离。

### 通过涉水路面

我们强烈建议您不要通过涉水路面,不然可能会对发动机、变速箱及电器系统造成严重损坏。

如果您必须要穿越积水:

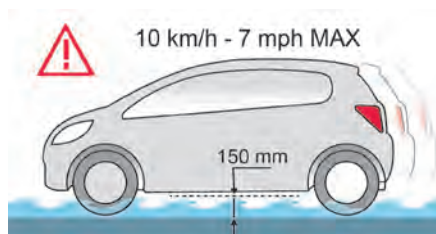

- 检查积水的深度不要超过 15cm, 并要考虑车身外部环境所造成的水波;
- 关闭 Stop&Start 启停系统;
- 小心驾驶不要熄火, 车速低于 10km/h;
- 不要停车及关闭发动机。

通过涉水路面后,条件运行时,踩几次制动踏板来清除制动盘和制动片上的水分。如果怀疑车辆的状况有问题,请与东风标致授权销售服务商进行联系。

### ! 重要!

不要在启用驻车制动的情况下行驶 - 可能损坏驻车制动系统甚至起火!  
如果您的排放系统温度很高,在关闭点火开关的几分钟内,不要将车辆停放在干燥的易燃物之上:如干草、树叶等。

### !

当无人看管车辆时不要使发动机运转。如果您想在发动机运转的时候离开车辆,启用驻车制动,根据变速箱类型,将换挡杆置于空挡或 N, P 挡。

## 防盗保护

### 发动机电子防盗器

车辆钥匙都具有安全代码，当点火开关打开时，安全代码被系统识别后才能起动车辆。电子防盗器会在点火开关熄灭的几分钟后，对发动机管理系统进行加密以防止无钥匙人员非法进入。如果系统发生故障，组合仪表上会给出信息提示。此种情况下，您可能无法起动车辆，请联系东风标致授权销售服务商。



出于防盗及安全考虑，锁车后不要将钥匙单独留在车内。建议随身携带钥匙。

## 使用钥匙开启 / 关闭发动机

### 点火开关

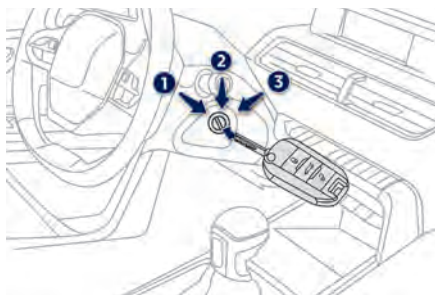

点火开关有 3 个档位：

- 1（停车）：插入或移开钥匙，转向柱锁止；（配备 8 速自动变速箱车辆除外）
- 2（附件电源）：转向柱解锁，车内电器开；
- 3（起动车辆）。

### 附件电源档

在此档位下车辆可以使用电器设备，或者能给便携式设备充电。

当蓄电池电量不足时，系统转为经济模式：电源自动切断以保存电量。



请勿在钥匙或遥控器上悬挂重物，这样可能引起损坏。前气囊展开时，更可能造成人身伤害。



关闭点火开关会停止制动助力。



## 起动发动机

驻车制动启用, 并且变速箱位于空挡或处于 N, P 挡:

- ☞ 完全踩下离合器踏板 (手动变速箱);
- 或
- ☞ 完全踩住制动踏板 (自动变速箱);
- ☞ 将钥匙插入点火开关, 系统开始识别代码;
- ☞ 旋转钥匙的同时可以转动方向盘进行解锁。

**i** 在某些情况下, 您可能需要更用力地去解锁转向 (如车轮全锁)。

- ☞ 不需要踩下加速踏板, 钥匙转动到位置 3 来启动发动机。当发动机已经启动后, 松开钥匙。

**!** 如果发动机一次启动不成功, 关闭点火开关, 等一段时间再进行启动。如果多次尝试仍不能启动, 请停止操作, 因为可能会损坏起动机或发动机。请及时联系东风标致授权服务商进行处理。

**i** 在适宜的温度条件下, 不要对发动机进行怠速热机, 可以使车辆在一个比较合适的速度下进行热机。

**!** 不要长时间的在密闭环境中启动发动机: 发动机运转会排除大量废气, 如一氧化碳。可能会导致中毒或死亡。在非常寒冷的条件下, 为提高车辆如发动机, 变速箱的耐久性, 有必要在车辆起步前先预热约 4 分钟。

## 关闭发动机

- ☞ 停止车辆。
- ☞ 发动机怠速时，将钥匙转动到位置 1。
- ☞ 将钥匙从点火开关拔出。
- ☞ 根据配置，停车后关闭点火开关，可锁止变速箱或锁止转向柱。

**i** 为使转向柱更容易解锁，建议您在停车关闭点火开关时，车轮尽可能回到原位朝向车头。

- ☞ 车辆处于斜坡时，注意驻车制动被启用。

**!** 在车辆未完全停稳前不要关闭点火开关。发动机关闭后，车辆转向与制动辅助系统也会切断：可能带来车辆失控的风险。

**i** 当您离开车辆，请记得锁止车辆并随身携带钥匙。

## 经济模式

当发动机关闭后（位置 1），您最多可以使用车辆的部分功能约 30 分钟，如音响多媒体系统、雨刮、大灯、氛围灯 .....

**i** 更多的信息请参见经济模式章节。

**i** 如果钥匙一直处于附件电源位置 2，大约 1 小时后点火开关会自动完全关闭。如要重新接通，需要将钥匙转回位置 1，然后再旋转到位置 2。

## 无钥匙启动 / 关闭发动机 启动



- ☞ 对于手动变速箱，将换挡杆置于空挡。
  - ☞ 当电子钥匙位于车内时，完全踩下离合器踏板。
- 或
- ☞ 对于自动变速箱，将换挡杆置于 P 或 N 挡。
  - ☞ 当电子钥匙位于车内时，踩住制动踏板。



- ☞ 按下“START/STOP”按键并保持 2 秒直到发动机启动。

**i** 电子钥匙必须处于可检测的区域才能启动车辆。如果电子钥匙未被检测到，系统会给出信息提示。将钥匙放回检测区域以便启动车辆。如果仍不能启动，请参阅“应急启动”章节。

**!** 如果任一启动条件不满足，组合仪表上会给出提示信息。在某些情况下，在按下“START/STOP”键时，有必要轻轻转动方向盘来解锁转向柱，系统会给出信息提示。出于安全考虑，当发动机运转时不要离开车辆。

## 关闭

- ☞ 停稳车辆，发动机保持怠速。
- ☞ 对于手动变速箱，将换挡杆置于空挡。
- 或
- ☞ 对于自动变速箱，将换挡杆置于 P 或 N 挡。



- ☞ 电子钥匙位于车内时，按下“START/STOP”按键 2 秒。发动机关闭。

**i** 如果车辆未停稳，发动机不会关闭。

**!** 不要将电子钥匙一直遗留在车内。

**!** 关闭点火开关会停止制动助力。

## 接通点火开关（附件位置）

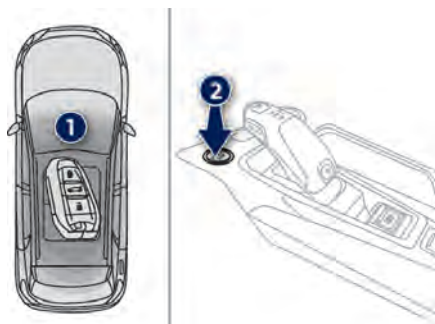

- ☞ 按压“START/STOP”按键，组合仪表工作但发动机不启动。
- ☞ 再次按压按键来关闭点火开关，此时可以对车辆进行锁止。

**i** 如果长时间使用附件电源位置 2，系统会自动转为经济模式以保存蓄电池电量。

## 钥匙未被检测

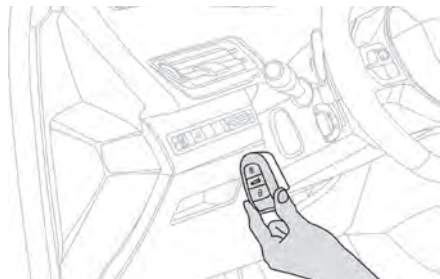

### 应急启动

当钥匙处于正确区域但系统无法检测时，或电子钥匙电量不足时，可以将钥匙置于转向柱上的电子钥匙阅读器来启动发动机。

- ☞ 将钥匙保持放置在钥匙阅读器中。
- ☞ 手动变速箱请将换挡杆置于空挡，并完全踩下离合器。
- ☞ 自动变速箱请将换挡杆置于 P 挡，踩住制动踏板。
- ☞ 按下“START/STOP”按钮启动发动机。



### 应急关闭

如果电子钥匙未被检测到，或长时间未处于识别区域，当关闭一个车门或关闭发动机时，组合仪表上会给出信息提示。



- ☞ 确认要关闭发动机，按压“START/STOP”按钮约 5 秒钟。

如果电子钥匙出现故障，请联系东风标致授权销售服务商。

## 紧急关闭



在紧急情况下，发动机可以无条件关闭（甚至在车辆行驶中）。

按压“START/STOP”键约 5 秒钟。

## 电子驻车制动

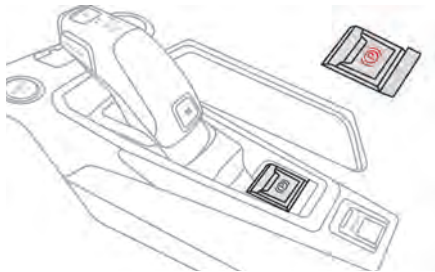

电子驻车系统有 2 种操作模式：

- **自动启用 / 解除**

发动机关闭时自动启用，车辆移动时自动解除（默认为自动模式）。

- **手动启用 / 解除**

通过拉动或按下控制开关 A 可以手动启用 / 解除驻车制动。

### 指示灯

**(P)** 当驻车制动启用时，组合仪表及电子驻车制动开关上指示灯点亮。

当驻车制动关闭时，指示灯熄灭。

当手动启用电子驻车制动时，电子驻车制动按键指示灯会闪烁。

**!** 如果出现蓄电池故障，电子驻车制动不起作用。出于安全原因，如果驻车制动尚未启用，停稳车辆，挂上一个挡位或用限位块抵住一个车轮以防车辆滑动。请尽快联系东风标致授权销售服务商。

## 手动模式

### 手动开启

当点火开关开启或发动机运转。

### 手动解除

接通点火开关或发动机运转时，踩下制动踏板，按下控制开关 A 可解除驻车制动。

驻车制动解除时：



- 制动指示灯和控制开关 A 上的 P 指示灯熄灭；
- 显示屏上提示信息：驻车制动解除。



如果未踩下制动踏板而按压了控制开关 A，驻车制动不会解除，该指示灯点亮同时显示屏上会有提示信息。

### 手动启用

车辆停稳后，发动机运转或关闭时均可拉动控制开关 A 启用驻车制动。

驻车制动启用时：



- 制动指示灯和控制开关 A 上的 P 指示灯点亮；
- 显示屏上提示信息：驻车制动启用。

发动机运转时，如果未启用驻车制动，当驾驶员侧车门打开时，会有声音信号和提示信息，除非是配备自动变速器的车辆变速杆处于 P 挡（驻车挡）。

**!** 离开车辆前，请确认驻车制动启用：驻车制动指示灯和控制开关上的指示灯点亮。如果未启用驻车制动，开门时显示屏上会出现提示信息同时会听到声音信号。

**!** 点火开关接通时，不要将儿童单独留在车内，他们可能会松开驻车制动器。

**!** 当有牵引、车辆重载或在大斜坡上停车时，将车轮转向路边，并挂入一个挡位（手动变速器），或挂入 P 挡（自动变速器）。当牵引时，您的车辆只能停在不超过 12% 的坡度上。

## 自动模式

### 自动解除

首先确认发动机运转并且驾驶员侧车门关闭。当车辆起步移动时驻车制动逐步自动解除。

对于手动变速箱：

- ☞ 完全踩下离合器踏板，挂入 1 挡或倒挡；
- ☞ 踩下加速踏板，抬起离合器。

对于自动变速箱：

- ☞ 踩下制动踏板；
- ☞ 挂入 D、M 或 R 挡；
- ☞ 松开制动踏板，踩下加速踏板。

**i** 对于自动变速箱，如果驻车制动没有自动解除，请检查前部车门是否完全关闭。

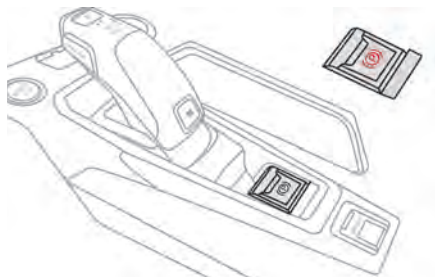

驻车制动解除时：



- 制动指示灯和控制开关 A 的指示灯 P 熄灭；



- 显示屏上提示信息：驻车制动解除。



车辆静止时，在发动机运行的情况下，不要随意的踩加速踏板，因为您可能解除驻车制动。

### 自动启用

车辆停稳，当按压“START/STOP”键关闭发动机后，驻车制动自动启用。



- 制动指示灯和控制开关 A 上的 P 指示灯点亮；



- 显示屏上提示信息：驻车制动启用。



发动机突然熄火或 Stop&Start 发动机启停系统在停止模式时，驻车制动不会自动启用。



在自动模式下，您也可以手动操作驻车制动控制键来启用和解除驻车制动。



## 特殊情况停车

在某些情况下，您需要手动操作驻车制动。

### 发动机运转时

发动机运转时，为了停稳车辆，可以拉动控制开关 A 手动启用驻车制动。

驻车制动启用时：



- 制动指示灯和控制开关 A 上的 P 指示灯点亮；
- 显示屏上提示信息：驻车制动启用。



### 不启用驻车制动

**!** 在极其寒冷的情况下，推荐不要启用驻车制动（有结冰的风险）。将车辆停稳，挂上一个挡位或用限位块顶住一个车轮。

- 关闭发动机。  
驻车制动启用，制动指示灯和控制开关指示灯点亮。
- 重新接通点火开关但不启动发动机。
- 踩下制动踏板，按压控制开关手动解除驻车制动。



- 仪表盘指示灯和控制开关指示灯熄灭，同时显示屏上显示信息：驻车制动解除。
- 关闭点火开关。

**i** 对于自动变速箱，点火开关关闭后车辆自动位于 P 挡，此时车轮也被锁止。

## 关闭自动模式

在某些情况下，如严寒天气或牵引车辆时，需要关闭电子驻车制动自动启用 / 解除模式。

- 起动发动机。
- 如果驻车制动已解除，拉动控制开关启用驻车制动。
- 完全松开制动踏板。
- 持续按压控制开关最短 10 秒，最长 15 秒。
- 松开控制开关。
- 踩下制动踏板并保持。
- 拉动控制开关持续 2 秒钟。



驻车制动自动启用 / 解除模式关闭，该指示灯点亮。

☞ 松开控制开关和制动踏板。



自动启用 / 解除模式关闭以后，只能通过控制开关手动启用 / 解除驻车制动。

如果需要重新激活驻车制动自动启用 / 解除模式，将上述步骤重复操作一次，该指示灯熄灭，自动模式重新激活。

## 动态紧急制动

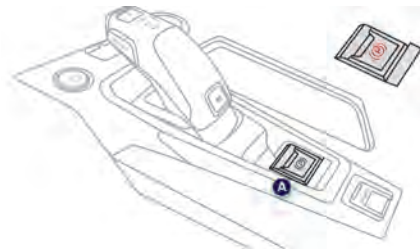

如果车辆主制动系统发生了故障或在异常情况下（例如驾驶员生病等），持续拉动控制开关 A 将停止车辆。电子稳定程序（ESP）提供动态紧急制动期间的稳定性。如果动态紧急制动发生故障，显示屏会显示“驻车制动故障”信息。



ESP 系统出现故障时，该指示灯点亮，制动稳定性无法保证。在这种情况下，稳定性必须由驾驶员在控制开关上重复交替的“拉 - 松开”动作来保证。

**i** 当出现驻车制动无法解除的情况时，请联系东风标致授权销售服务商帮助。

**!** 只有在异常情况下才能使用动态紧急制动。

## 功能故障

不同的报警方式见下表。

电子驻车制动系统发生故障时请联系东风标致授权销售服务商进行检查。

状态	说明
显示“驻车制动故障”，维修指示灯点亮 <b>SERVICE</b> 或 	<ul style="list-style-type: none"> <li>- 驻车制动无法自动解除。</li> <li>- 在驻车制动启用的情况下如果踩油门踏板尝试驻车制动自动解除，显示屏上会有帮助信息提醒采用驻车制动手动解除。</li> </ul>
显示“驻车制动故障”，下面两个指示灯点亮 <b>SERVICE</b> +  或 	<ul style="list-style-type: none"> <li>- 动态紧急制动性能无法保证。</li> <li>- 如果驻车制动无法自动解除，加速时显示屏上会有帮助信息提醒采用驻车制动手动解除。</li> </ul>
显示“驻车制动故障”，下面两个指示灯点亮 <b>SERVICE</b> +  或 	<ul style="list-style-type: none"> <li>- 驻车制动无法自动启用：需采用手动启用。</li> <li>- 电子驻车制动只能采用手动模式。</li> <li>- 如果同时驻车制动无法自动解除，在驻车制动启用的情况下如果踩油门踏板尝试，显示屏上会有帮助信息提醒采用驻车制动手动解除。</li> </ul>
显示“驻车制动故障”，下面两个指示灯点亮 <b>SERVICE</b> +  或 	<ul style="list-style-type: none"> <li>- 如果手动解除 / 启用控制不起作用，驻车制动控制开关故障。</li> <li>- 驻车制动自动解除 / 启用功能应在任何情况下可用：在驻车制动控制开关发生故障时，自动功能自动激活。</li> <li>- 发动机运转时车辆无法完全停止。</li> </ul>

## 功能故障

状态	说明
<p>显示“驻车制动故障”，下面几个指示灯点亮</p> 	<p>制动驻车故障，手动和自动模式均无法操作。                      车辆停止时，为防止车辆移动：                      - 持续拉动控制开关 7-15 秒，直到组合仪表上出现驻车制动指示灯。                      如果这个操作不起作用，为了保证车辆安全：                      - 将车辆停在平坦的路面。                      - 挂上挡位。                      - 如果可能，在车轮前放一个限位块。                      尽快联系东风标致授权销售服务商进行检查。</p>
<p>显示“驻车制动故障”，下面几个指示灯点亮</p> 	<p>- 制动驻车性能无法保证。                      为安全起见：                      - 将车辆停在平坦的路面。                      - 挂上挡位。                      - 如果可能，在车轮前放一个限位块。                      尽快联系东风标致授权销售服务商进行检查。                      车辆启动时，P 指示灯闪烁表明驻车制动没有正常解除。                      请将车辆停在安全的地方，踩下制动踏板利用控制开关手动解除驻车制动。</p>
<p>显示“蓄电池故障”，下面指示灯点亮</p> 	<p>- 蓄电池电量严重不足，请尽快将车辆停在安全的地方。                      - 一旦电量耗尽，电子驻车制动开关不起作用：为了解除驻车制动，请联系东风标致授权销售服务商。</p>

## 手动变速箱

### 挂倒挡

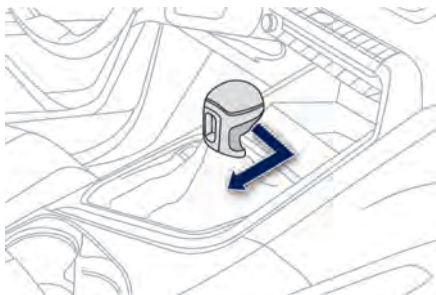

在车辆停稳后，将离合器踏板踩到底，并等待 1-2 秒钟，然后将换挡杆尽量向右推，随后再挂入倒挡。

**!** 只能在停车后，发动机怠速时进行倒车。

**!** 启动发动机时为保证安全：  
请选择空挡，并踩下离合器踏板。

## 自动变速箱

手自一体变速箱可以通过电子换挡杆来进行换挡，也可以通过方向盘上的换挡拨片来进行挡位选择。

### 变速箱档位

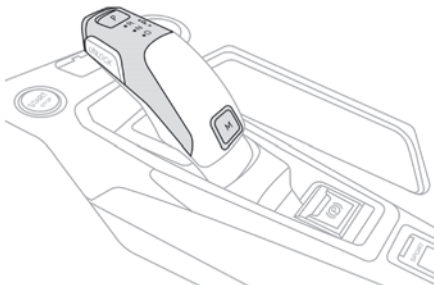

**P. 驻车挡**  
停止车辆：车轮被锁止。  
**R. 倒挡**  
**N. 空挡**  
当点火开关关闭时可以移动车辆。  
**D. 自动换挡模式**  
变速箱根据路况、车辆负载等自动进行挡位切换。  
**M. 手动换挡模式**  
驾驶员可以通过方向盘上换挡拨片进行挡位切换。

### 电子换挡杆

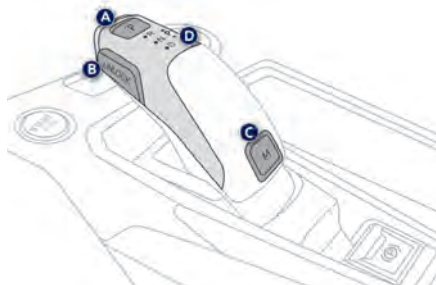

**A. P 挡选择键**  
**B. 挡位解锁键**  
解锁变速箱，从 P 挡挂出或者挂入倒挡。  
在按压电子换挡杆之前需要先按下此按键。  
**C. 手动模式 M 挡选择键**  
从 D 挡换入手动模式 M 挡  
**D. 变速箱 P, R, N, D 挡位显示**

向前操作电子换挡杆一次或两次（N 或 R 挡）或向后操作电子换挡杆（N 或 D 挡），必要时超过阻力点。  
当松开电子换挡杆时它会回到原位。

## 方向盘换挡拨片



当处于手动模式 M 挡时，可以通过方向盘上的换挡拨片进行手动换挡。

- ☞ 向方向盘的方向拉动右侧拨片“+”进行升挡操作。
- ☞ 向方向盘的方向拉动左侧拨片“-”进行降挡操作。

**i** 方向盘换挡拨片不能用于选择空挡或倒挡。

## 运动按键

发动机运转，运动程序或运动模式激活时，变速箱会推迟升挡以使驾驶更具运动风格。  
点火开关关闭时，运动模式自动关闭。

下列情况下不要激活运动程序或运动模式：

- 当多路况适应系统开启（标准模式除外）。
- 燃油液位较低时。

## 运动模式



当运动模式启用时按键指示灯点亮。

你可以通过以下方式激活或关闭此功能：

- 点击本按键。
- 通过“唯我座舱”功能，在多功能显示屏中进行设置。

更多关于“运动模式”功能的信息请参阅相关章节。

## 运动程序



在 D 挡下，按压此键以激活运动程序。  
“S”标识会出现在组合仪表上。

## 组合仪表显示

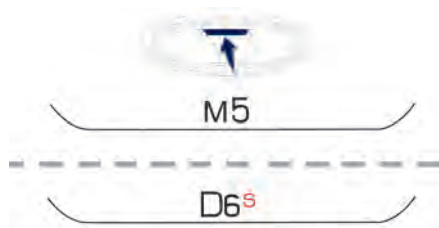

点火开关打开，变速箱挡位会显示在组合仪表上：

P：驻车挡

R：倒挡

N：空挡

D1-D6（配备 AT6 车型），D1-D8（配备 ATN8 车型）：自动换挡模式

S：运动程序或运动模式

M1-M6（配备 AT6 车型），M1-M8（配备 ATN8 车型）：手动模式

-：手动模式下挡位无效

当点火开关开启，驾驶员侧车门打时，系统会提示您挂入 P 挡。

点火开关关闭时，挡位信息会继续在组合仪表上显示一段时间。

## 运行

当发动机运行，如果系统认为有必要通过踩下制动踏板或换挡器挡位解锁键来更换挡位模式时，组合仪表上会给出信息提示。只有合适的挡位模式更换请求才能被系统接受。

**!** 当发动机运转并且松开制动踏板时，如果挂入 R、D 或 M 挡，不用踩下加速踏板，车辆会移动。当发动机运转时，不要将儿童单独留在车内。

**!** 不要同时踩下加速踏板和制动踏板，可能损坏变速箱！  
当蓄电池没电的情况下，您必须固定住一个轮胎以防止车辆移动。

## 一般建议

解锁变速箱：

- 从 P 挡：
  - ☞ 踩住制动踏板；
  - ☞ 按下电子换挡杆解锁按键；
  - ☞ 持续踩住制动踏板和按下电子换挡杆解锁按键，选择其他的挡位。
- 从空挡：
  - ☞ 车速低于 5km/h；
  - ☞ 踩住制动踏板；
  - ☞ 持续踩住制动踏板，选择其他挡位。

挂入倒挡：

- ☞ 车速低于 5km/h；
- ☞ 按下电子换挡杆解锁键；
- ☞ 向前推一次或两次。

选择手动模式：

- ☞ 首先选择 D 挡；
- ☞ 按下 M 挡选择键；按键上指示灯会随之点亮。

退出手动模式：

- ☞ 向前推电子换挡杆回到 D 挡；
- 或
- ☞ 按下 M 挡选择键；按键上指示灯熄灭。

关闭点火开关时车辆必须保持静止。

发动机关闭时要移动车辆：

- ☞ 车辆静止，启动发动机选择 N 挡；
- ☞ 关闭发动机；
- ☞ 5 秒钟内打开点火开关；
- ☞ 踩住制动踏板，向前或向后操作电子换挡杆来确认 N 挡。手动解除电子驻车制动；
- ☞ 关闭点火开关。

如果您在 5 秒内没有打开点火开关，变速箱会自动回到 P 挡；您需要再次重复以上步骤。

## 自动模式注意事项

此模式下变速箱会根据环境温度、道路状况、车辆负载、驾驶模式来自动选择挡位来提供最佳性能。如果不操控电子换挡杆来获得最大加速度，请将加速踏板完全踩下（kick-down）。变速箱会自动降挡或保持原挡位，直到发动机达到最大转速。制动时，变速箱将自动降低挡位使发动机获得更好的制动效果。如果道路条件及发动机转速允许的情况下，您可以通过换挡拨片短暂地选择一个挡位。

## 手动模式注意事项

换挡时要注意匹配车速及发动机转速。如果发动机转速太高或太低，所选择的挡位不匹配，挡位指示会闪烁几秒钟，然后回到变速箱实际所处的挡位。

## 车辆起步

从 P 挡：

- ☞ 踩住刹车踏板。
- ☞ 启动发动机。
- ☞ 持续踩住刹车踏板，按下电子换挡杆解锁键。
- ☞ 向后拉两次电子换挡杆来选择 D 挡，或向前推一次电子换挡杆选择 R 挡。

从 N 挡：

- ☞ 踩住刹车踏板。
- ☞ 启动发动机。
- ☞ 持续踩住刹车踏板，向后拉一次电子换挡杆来选择 D 挡，或按下电子换挡杆解锁按键向前推选择 R 挡。

当挡位选择好之后：

- ☞ 松开制动踏板。
- ☞ 慢慢加速来解除电子驻车制动。
- ☞ 当驻车制动解除时，车辆就可以起步行驶。

**i** 当挂入空挡后，打开驾驶员车门系统会发出声音提示，关闭车门声音停止。



**i** 在某些寒冷环境下，建议车辆在起步前先怠速预热几分钟，以确保发动机和变速箱能正常工作，并能提高其部件的耐久性。

## 停车

无论变速箱之前处于什么挡位，当点火开关关闭时，变速箱会自动挂入 P 挡，除非主动选择 N 挡。确认变速箱已经挂入 P 挡，并且电子驻车制动已经启用，如果没有启用，手动进行操作。



相应的指示灯会在组合仪表、电子换挡杆与驻车制动控制键上点亮。

## 功能故障

### 变速箱故障

**SERVICE**  
或  
 当点火开关打开，组合仪表上警告灯点亮，系统会给出提示信息并伴有声音信号。

此时变速箱转为应急模式：系统自动选择自动模式并保持在 3 挡，换挡拨片无法使用，手动模式 M 挡也无法选择。当挂入倒挡时，您可以感受到明显的冲击，这并不会损坏变速箱。保持限速，车速不要超过 100km/h。请联系东风标致授权销售服务商进行处理。

### 电子换挡杆故障

#### 轻度故障

**SERVICE**  
或  
 当点火开关打开，组合仪表上警告灯点亮，系统会给出提示信息并伴有声音信号。

某些情况下，电子换挡杆指示灯可能无法点亮，但组合仪表上变速箱挡位状态还是会显示。小心驾驶并联系东风标致授权销售服务商。

#### 严重故障

**STOP**

或



此故障灯点亮以提醒您。



尽快地采用安全的方式靠边停车，避开车流，联系东风标致授权销售服务商。当点火开关关闭时，变速箱会自动转到 P 挡。

## 坡道起步辅助

车辆在斜坡起步时，该系统可在您从制动踏板换到加速踏板时，将车辆短暂停住约 2 秒钟。

该功能仅在以下条件下工作：

- 已踩下制动踏板，将车完全停住；
- 某些斜坡条件下；
- 驾驶员侧车门关闭；

坡道起步辅助功能无法关闭。

### 运行

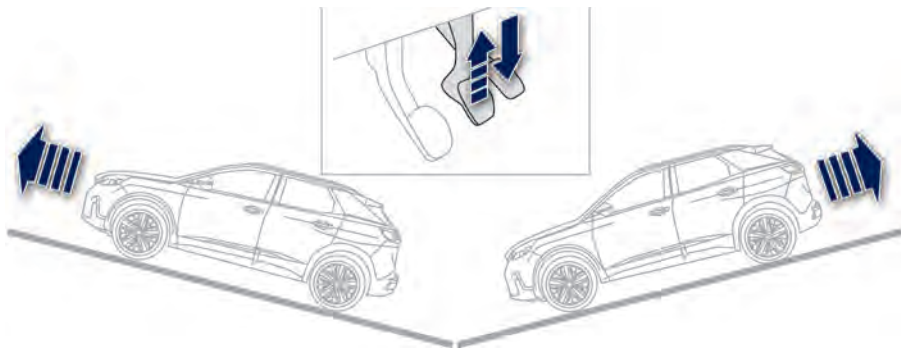

上坡起步时，车辆停住，松开制动踏板后，车辆短时间内保持不动：

- 自动变速箱挡位挂在 D 或 M 挡时。
- 手动变速箱挂在 1 挡或空挡时。

倒车上坡时，车辆停住并倒车，松开制动踏板后，车辆短时间内保持不动。

- 变速箱挡位在 R 挡。

**!** 坡道起步辅助维持车辆不动的短暂时间内，请不要下车。如果发动机运转时您需要下车，请拉紧驻车制动，并确认驻车制动指示灯（和电子驻车的制动开关指示灯）为常亮状态。

### 功能故障



SERVICE 或 

出现故障时，该指示灯亮起。请联系东风标致授权销售服务商对系统进行检查。

## 运动模式

运动模式会影响到：

- 组合仪表的背景色；
- 发动机声音；
- 转向助力系统；
- 车辆加速度；
- 自动变速箱档位管理；
- 组合仪表上运动模式的参数。

## 激活



按压按键并保持直到组合仪表上出现“运动模式”提示。运动模式部分设置也可以在“i-Cockpit 唯我座舱”中进行设置。



更多信息请参阅“i-Cockpit 唯我座舱”功能章节。

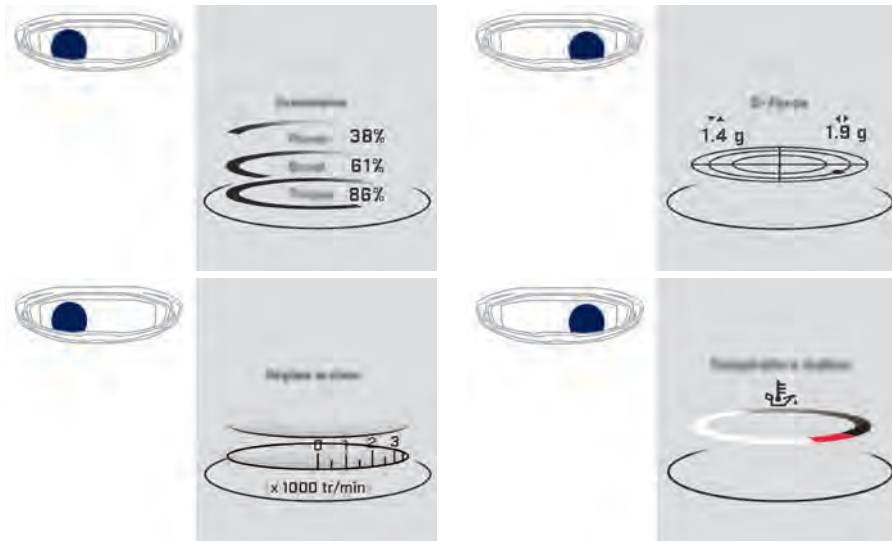

您也可以在组合仪表“个性化”模式中显示这些信息。

这些信息(如发动机动力输出、涡轮压力、纵向和横向加速度……)仅供参考。

## 换挡建议

在系统推荐的挡位下行驶能很大程度上减少燃油消耗。

### 运行

根据车辆装备及驾驶环境，系统会建议你跳过一个或多个挡位来选择所需的挡位。您可以遵循建议而不用选择中间的挡位。

**i** 任何情况下，您不是必须遵循换挡建议提示，这是因为道路环境及交通状况仍然是您选择合适挡位的一个关键因素。换挡建议提示不能取代驾驶员所应承担的责任。

**i** 本功能不能被取消。

换挡提示会以箭头方式显示在组合仪表上。

**i** 对于手动变速箱，箭头会显示建议的挡位旁边。

例如：

车辆目前处于 3 挡，踩下加速踏板，系统可能建议您挂入一个更高的挡位。

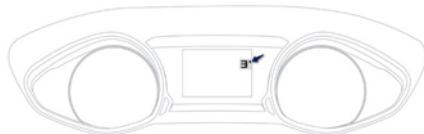

**i** 换挡建议会与驾驶条件（坡度，负载……）及驾驶员需求（加速，制动……）等相适应。

系统不会给予以下两个挡位建议：

- 1 挡
- 倒挡

## Stop&Start 发动机启停系统

车辆行驶过程中停车时（等红灯、道路堵塞等）发动机启停功能可以让发动机临时停止运行 - 停止模式，再起步时发动机自动启动 - 启动模式。发动机的再起启动瞬时、快速。发动机启停功能非常适用于城市工况，可以降低油耗、减少有害气体的排放和车内噪音。

### 运行

#### 进入发动机停止模式

进入停止模式的操作：

##### 对于装备手动变速器的车辆

- 车辆静止；
- 挂空挡，松开离合器踏板。

##### 对于装备自动变速器的车辆：

- 车辆静止；
  - 重踩制动踏板或换至 N 挡。
- 此时，仪表指示灯  点亮，发动机停机。

计时器显示一段行程的停止模式累计时间。

每次通过钥匙或按下按钮 START/STOP 打开点火开关后归零。

**i** 考虑驾驶员的舒适感，在进行驻车操作时，从倒挡挂出后的几秒钟内无法进入停止模式。发动机启停功能也不会影响到车辆的一些系统如制动、转向助力等 .....

**!** 当发动机在停止模式时，不能进行添加燃油的操作，必须通过钥匙或按下按钮 START/STOP 使发动机熄火。

#### 特殊情况：停止模式无法进入

下列情况时，停止模式无法进入：

- 驾驶员侧车门未关；
- 驾驶员安全带未系；
- 从上一次驾驶员启动发动机后车速未超过 10km/h；
- 未达到通过空调设置的内部温度要求；
- 前风窗除雾开关打开；
- 蓄电池电量不足或温度过高；
- 发动机未达到启停系统运行的最低温度；
- 方向盘转动角度过大；
- 坡度过陡；
- 外部温度过高或过低；
- 正在施加电子驻车制动；
- 已经施加电子驻车制动。

指示灯  闪烁几秒钟，然后熄灭。

**i** 为了避免短时间频繁进入停止模式，当驾驶员轻踩制动踏板，停车后，发动机不会进入停止模式；当驾驶员较用力踩下制动踏板，停车后，发动机会进入停止模式。

**i** 在上述情况下，虽然不能进入停止模式，但系统的功能是正常的。

## 进入起动模式

进入起动模式的操作:

**对于装备手动变速箱的车辆:**

- 踩下离合器踏板。

**对于装备自动变速箱的车辆:**

- 当变速箱处于 D 挡或 M 挡时, 松开制动踏板;
- 或
- 当变速箱处于 N 挡时, 松开制动踏板, 换至 D 挡或 M 挡;
- 或
- 换至倒挡。
- 此时, 指示灯  熄灭, 发动机再起动。

## 特殊情况: 自动进入起动模式

出于安全或舒适性的考虑, 下列情况下, 自动进入发动机起动模式:

- 驾驶员侧车门打开;
- 驾驶员安全带解开;
- 蓄电池电量不足;
- 空调需求;
- 转动方向盘;
- 真空助力不足;
- 溜车;
- 施加电子驻车制动。

指示灯  闪烁几秒钟, 然后熄灭。

**i** 在上述情况下, 虽然自动进入起动模式, 但系统的功能是正常的。

## 停用 / 激活

在某些情况下，比如有空调的需求可能停用启停系统会更加有用。只要点火开关打开，您可以随时停用启停系统。如果系统正处于停止模式，停用该功能时发动机会马上启动。当点火开关打开时，启停系统会自动启用。

### ！ 打开发动机舱

在进行发动机舱的任何操作时，关闭启停系统，以避免发动机自动进入起停模式时给操作人员带来伤害。



### ！ 驾驶通过涉水路面

驾驶车辆通过涉水路面之前，我们强烈建议您关闭启停系统。更多的驾驶建议信息请参阅相关章节。

## 仪表板上停用键

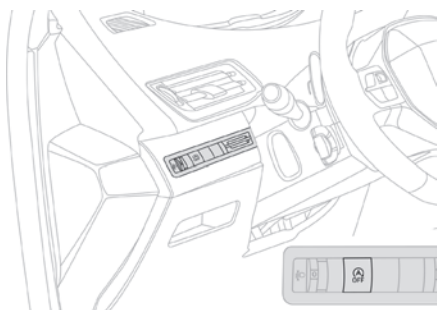

按下按键，相应的指示灯点亮。



组合仪表上信息提示和本指示灯点亮显示系统已经关闭。

再次按压按键来重新激活系统，相应的指示灯熄灭。组合仪表上指示灯熄灭，并伴随有信息提示。

## 功能故障



系统发出故障时，组合仪表指示灯会闪烁一段时间，随后常亮，系统会给出信息提示。

请联系东风标致授权销售服务商进行处理。

在处于停止模式发生故障时，车辆可能会熄火。组合仪表上警告灯会点亮。此时有必要关闭点火开关然后重新启动发动机。



启停系统专用蓄电池的操作都应该到东风标致授权销售服务商处进行。

## 胎压监测

行驶时该系统自动监测轮胎气压。

在车辆行驶时，系统连续监测四个轮胎的气压。监测方式是比较轮胎气压标定值和轮速传感器的信息，一旦监测到一个轮胎气压过低会发出警报。在调整胎压或更换轮胎之后必须进行胎压标定以重新初始化系统。

**!** 在进行长途驾驶之前，要仔细检查每个轮胎和备胎的气压。轮胎充气不足会导致制动距离增加，轮胎过早磨损，特别是在高负荷、高速、长途行驶等情况下。本系统不能取代驾驶员的责任，小心谨慎检查仍是必需的。

**🍀** 轮胎充气不足会增加车辆燃油消耗。

**i** 系统不显示具体的胎压值，车辆静止状态下无法监控胎压。

**!** 正确的轮胎充气压力信息在轮胎气压标签上。更多的信息请参阅“识别特征”章节。

### 检查胎压

进行轮胎气压检查时，应在冷态的条件下检查。（车辆停止 1 小时以上或低速行驶距离不超过 10 公里）。否则，实际测量值要比标签上的值增加 0.3bar。

**i** 防滑链  
安装防滑链或拆下防滑链以后不需要进行胎压标定操作。

## 胎压不足警报灯



当胎压不足时，警报灯点亮，并伴随一个声音信号，同时在触控屏或组合仪表上有信息提示。此时应该：

- 降低车速，不要急刹车和大幅度急打方向；
- 在保证安全的前提下，尽快停车。

**!** 系统监测到轮胎气压不足，有时肉眼不一定能看到明显的轮胎变形，不能仅靠观察来判断胎压的情况。

- 🔧 如果您有轮胎气压计，待轮胎处于冷态时测量胎压。
- 🔧 如果当前没有测量条件，降低车速谨慎驾驶。
- 🔧 如果轮胎扎破的情况下，使用临时补胎套件或更换备胎。

**i** 胎压标定之前警报灯会持续点亮。



## 胎压标定

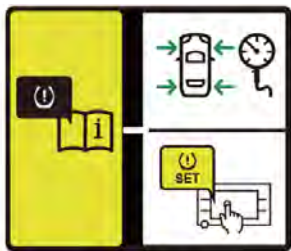

每次调整轮胎气压或更换轮胎之后，需要进行胎压标定以初始化胎压监测系统。轮胎气压标签位于驾驶员侧的中立柱上。

**!** 胎压标定之前，要确保四个轮胎的压力符合轮胎气压标签上的提示。在胎压标定过程中，胎压监测系统不会预判轮胎气压是否正确。

## 多功能显示屏



胎压监测初始化的工作可以在多功能显示屏“整车功能”菜单中完成。

- ☞ 按下“整车功能”按键；
  - ☞ 选择“胎压监测初始化”；
  - ☞ 选择“确认”；
- 系统开始胎压监测初始化并给出信息提示。

## 功能故障



**SERVICE** 或 

胎压不足指示灯闪烁然后常亮，同时维修指示灯点亮，表明该系统运行异常。在此情况下，胎压监测系统不再发挥作用，请联系东风标致授权销售服务商进行检查。

**i** 在对系统进行维护之后，请确认检查 4 个轮胎的压力是否符合轮胎气压标签上的提示，并对系统进行胎压标定操作。

**!** 胎压监测系统仅在轮胎压力正确调校并按要求进行标定的情况下可靠。开启标定后，车辆一般正常行驶一段时间后就可以完成标定，胎压监测系统将具备对轮胎漏气的监测能力。

## 车速记忆

本功能可以保存部分车速值，用以提供给巡航及限速系统。

您最多可以分别给巡航和限速系统设定 6 个车速值。

默认情况下，部分车速值已经被系统设定好。

### 设定车速



### 速度选择键

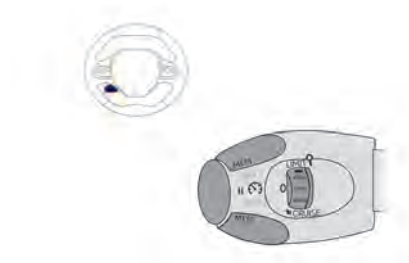

本功能可以在多功能显示屏中进行操作。

- ☞ 按下“整车功能”按键；
- ☞ 选择“速度设置”。

- ☞ 选择“限速设置”或“定速巡航”。
- ☞ 选择一个您想修改的车速值。
- ☞ 输入车速值并确认。
- ☞ 保存并退出。

通过本按键可以选择设定的巡航或限速值。  
更多的信息请参阅“限速功能”或“巡航功能”  
章节相关内容。



出于安全考虑，驾驶员必须在停车之后才能进行以上操作。

## 路标识别限速系统

本功能可以将摄像头探测到的限速值显示在组合仪表上。

对于部分特殊的限速提示无法显示，例如带汉字“匝道”或带有两个限速标示：110(轿车)/90(货车)。组合仪表上的限速提示会在您驾驶车辆通过一个限速牌时进行更新。

**!** 限速值单位 (mph 或 km/h) 取决于您驾驶车辆所处的国家或区域。当您在观察限速值时应该考虑到这一点。当您在不同国家驾驶或区域驾驶时，请将限速值单位调整至当地标准。

### 识别原理

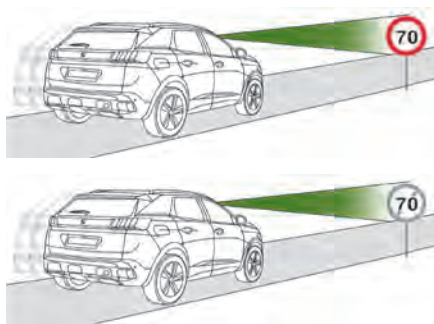

通过前挡风玻璃上方的摄像头来探测道路的限速与限速解除标识。系统也可以通过导航地图来获取相关信息。

**i** 您有必要定期更新导航地图，以便本系统能更精确识别限速信息。

**i** 要维持系统良好运行，需要定期清理前挡风玻璃上的摄像头附近区域。

**i** 系统从读取限速牌到给出提示信息，会有一些的延时，可能会出现车辆越过限速牌后才出现限速提醒。

**!** 限速信息提醒是驾驶辅助功能，并不能保证每次都精准识别。系统识别出的当前道路限速提示会优先显示。本系统不能在任何情况下完全代替驾驶员应当承担的责任。驾驶员必须遵守交通法规并采取合适的车速。如果系统在一段时间内未探测到限速牌，则不会一直提示限速值。系统能识别限速牌的类型必须符合相应的标准法规。

## 组合仪表显示



1. 限速值（摄像头识别或导航数据）
2. 限速解除

## 车速显示

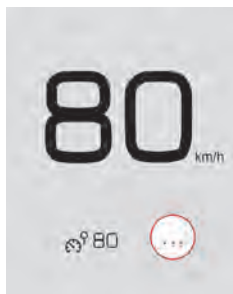

系统已激活但未探测到限速信息。

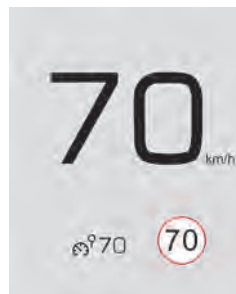

驾驶员如有必要，可以将车速调整至与限速信息相匹配的数值。

## 激活 / 停用

系统可以在多功能显示屏“整车功能”菜单中进行激活和停用。



如果探测到限速信息，系统会显示限速值。

## 使用限制

不同国家或区域的限速法规可能不同。系统不会考虑到以下情况的速度限值：

- 恶劣天气（暴雨、大雪）
- 大气污染
- 牵引、拖车
- 车辆安装备胎或防滑链
- 车辆轮胎进行过快速修补
- 驾龄较短
- .....

系统可能被下列条件干扰或停止工作：

- 视野不良（道路光线不足、下雪、下雨、起雾）；
- 前挡风玻璃摄像头脏污，被积雪覆盖或被物品遮挡；
- 摄像头故障；
- 导航数据不准确；
- 限速牌被遮挡（车辆、植被、积雪）；
- 限速牌不符合标准，或被损坏、扭曲。

## 存储系统识别的车速

路标识别限速系统可以存储识别到的车速值。



驾驶员可以根据限速信息建议，通过按压限速 / 巡航控制手柄的车速记忆选择键，来存储系统识别到的车速。此车速将替代之前设定的限速 / 巡航值。

**i** 更多关于限速功能、巡航功能、自适应巡航带跟车功能的信息请参阅相关章节。

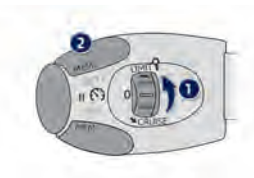

## 方向盘控制器

1. 限速功能 / 巡航功能
2. 车速记忆存储 / 选择



6

## 组合仪表显示

3. 限速指示
4. 存储车速
5. 当前车速

## 存储车速



- ☞ 开启限速 / 巡航功能，其信息会在组合仪表上显示。



当探测到限速牌，系统会显示限速车速值并提示可将其存储为一个新的车速记忆值。“MEM”提示会在屏幕上闪烁几秒钟。

**i** 如果探测到的限速值与设定的限速值差异在 10km/h 以内，“MEM”标识将不会显示。



- ☞ 点击车速记忆按键来响应系统建议的车速值。

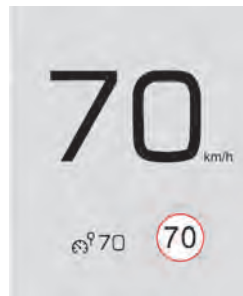

- ☞ 再次按下车速记忆按键来确认与保存此车速值。

## 限速功能

系统能防止驾驶员在加速的时候超过设定的限速车速值。

限速功能需要手动开启，设定值高于 30km/h。  
点火开关关闭时，车辆会记忆设定的车速值。

**!** 任何情况下，使用限速功能都不能放松警惕，并且不能代替驾驶员应承担的责任。

### 控制手柄

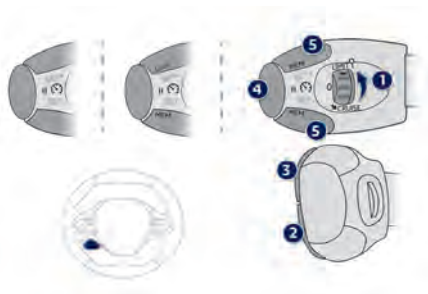

1. 选择限速功能
2. 降低设定的车速值
3. 增加设定的车速值
4. 限速功能启用 / 暂停
5. 显示记忆车速  
存储限速提醒系统建议的车速值

更多的信息请参阅“车速记忆”和“路标识别限速系统”相关章节。

### 组合仪表显示屏显示



6. 限速功能启用 / 停用指示
7. 限速功能模式选择指示
8. 设定的车速值
9. 选择一个车速记忆值  
限速提醒系统识别的车速值

## 启用



- 将开关 1 置于“LIMIT”位，限速功能被激活，并处于暂停状态。



- 如果设定的车速合适（默认为系统上一次的设定值），按下按键 4 来启用限速功能。



- 再次按下按键 4 可以暂停限速功能。

## 调整限速车速值

您可以在不开启限速功能时调节限速车速值。

在当前车速下调整限速值：

- 短按按键 2 或 3，设定车速值以 1km/h 的幅度进行增加或减少；
- 长按按键 2 或 3，设定车速值以 5km/h 的幅度进行增加或减少。

通过多功能显示屏上车速记忆值来调整限速值：

- 按下按键 5，多功能显示屏显示存储的 6 个车速值；
- 点击所需要的车速值。

此次的设定将成为新的限速值。

根据限速提醒系统建议的车速值来修改限速值：

- 系统建议的限速值会显示在组合仪表上；
- 按下按键 5，系统会给出请求确认存储车速的信息；
- 再次按下按键 5，来保存系统建议的车速值。新的设定值会在组合仪表上显示。



## 暂时超过限速值

- ☞ 如果您想短暂超过限速值，请充分踩下加速踏板直到超过阻力点。限速功能会暂时关闭，此时组合仪表限速功能上的限速值闪烁。



- ! 车辆下陡坡或处于急加速时，限速功能无法阻止车速超过限制的速度。

当车辆超过限速值，但并非驾驶员的行为所致时，系统会发出声音提示。一旦车速回到设定的限速值，限速功能恢复，组合仪表限速功能上的限速值重新持续点亮。



## 停用

- ☞ 将旋钮 1 转到初始“0”位，限速功能信息消失。

## 功能故障

限速功能出现故障时，速度值消失，“-”横线闪烁。请联系东风标致授权销售服务商进行检查。



- ! 使用非东风标致认可脚垫可能会干扰限速功能的操作。  
为了防止脚垫阻碍踏板的运动：

  - 注意脚垫应该正确固定；
  - 不要重叠放置几张脚垫。

## 巡航功能

定速巡航功能可自动将车速保持在驾驶员设定的数值，而无须踩油门踏板。

- i** 手动设定巡航功能：定速巡航工作的最低车速为 40km/h，同时：
- 手动变速箱至少挂 3 挡；
  - 自动变速箱手动模式至少位于二挡位置；
  - 自动变速箱位于 D 挡。
- 当配备手动变速箱和启停功能车型换挡以后定速巡航功能仍然启用。

在下列情况下巡航功能暂停：

- 按压按键 4 或踩下制动踏板；
- ESP 系统工作时。

- i** 断开点火开关，系统不再记忆设定的车速值。

### 控制手柄

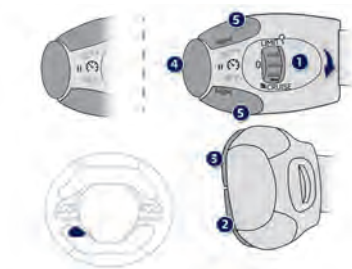

1. 选择巡航功能
2. 设置当前车速为巡航车速或降低巡航速度值
3. 设置当前车速为巡航车速或增加巡航速度值
4. 暂停 / 恢复巡航功能
5. 显示车速记忆值  
存储限速提醒系统建议的车速值

更多的信息请参阅“车速记忆”和“限速提醒系统”相关章节。

### 组合仪表显示



6. 巡航功能暂停 / 恢复指示
7. 巡航功能模式选择指示
8. 巡航车速值设置
9. 选择一个车速记忆值  
限速提醒系统识别的车速值

**!** 在任何情况下，使用巡航功能都要遵守对速度限制的要求，不能放松警惕，并且不能代替驾驶员应承担的责任。出于安全考虑，您应该脚保持在踏板附近。

## 开启

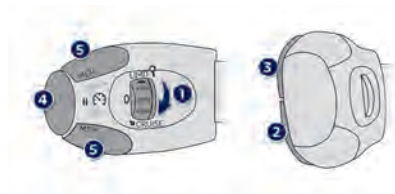

- ☞ 将开关 1 置于“CRUISE”位置，巡航功能被激活，并处于暂停状态。



- ☞ 启用巡航系统，当车速达到预期的车速值时，按压按键 2 或 3，当前的车速值成为巡航车速，此时您可以松开加速踏板。



- ☞ 按压按键 4 暂时关闭巡航系统。



- ☞ 再次按压按键 4 恢复巡航系统。

## 调整巡航车速

巡航功能必须被激活。

在当前车速下调整限速值：

- ☞ 短按按键 2 或 3，设定车速值以 1km/h 的幅度进行增加或减少；
- ☞ 长按按键 2 或 3，设定车速值以 5km/h 的幅度进行增加或减少。

**!** 注意：持续长按 2 或 3 会使车速变化过快。

通过多功能显示屏上车速记忆值来调整巡航车速值：

- ☞ 按下按键 5，多功能显示屏显示存储的 6 个车速值。
  - ☞ 点击所需要的车速值。
- 此次的设定将成为新的巡航车速值。

根据限速提醒系统建议的车速值来修改限速值：

- ☞ 系统建议的车速值会显示在组合仪表上；
- ☞ 按下按键 5，系统会给出请求确认存储车速的信息；
- ☞ 再次按下按键 5，来保存系统建议的车速值。新的设定值会在组合仪表上显示。

**!** 建议您在选择巡航车速时尽量与当前的行驶车速相近，以免使车辆出现急加速与急减速。

## 短暂超过设定的车速值

如果有需求（如超车……），可以通过踩下加速踏板来超过设定的巡航车速值。此时巡航功能暂停并且设定的车速值会闪烁。



要回到设定的巡航车速，松开加速踏板即可。一旦车辆回到巡航车速，巡航功能恢复，组合仪表上巡航车速会停止闪烁。



**!** 当下陡坡时，巡航功能不能阻止车辆超过设定的车速值。

你可以选择制动来控制车速，此时，巡航功能暂停。要重新激活巡航功能，只需要车速达到 40km/h，按压按键 4。

## 关闭

- ☞ 旋转开关 1 至“0”位：  
巡航功能的信息会从组合仪表上消失。

## 功能故障

巡航功能出现故障时，速度值消失，“-”横线闪烁。请联系东风标致授权销售服务商进行检查处理。



**!** 只有当交通状况允许您能以一个比较稳定的车速行驶，并且与前车保持足够安全距离的情况下才使用巡航功能。不要在下列情况下启用巡航功能：城市区域、交通堵塞、蜿蜒曲折道路、湿滑涉水路面、或其他视线不良的条件（暴雨、浓雾、大雪……）。在某些情况下，可能无法保持或达到设定的限速值：牵引、车辆负载过重、爬坡。

**!** 使用非东风标致认可脚垫可能会干扰巡航功能的操作。  
为了防止脚垫阻碍踏板的运动：

- 注意脚垫应该正确固定；
- 不要重叠放置几张脚垫。

## 自适应巡航带跟停功能

本系统提供两部分功能：

- 根据驾驶员设定的车速值自动来调整车速；
- 自动调节本车与前车的距离。

系统通过调节发动机与制动系统操作来自动进行车辆的加速与减速。系统有一个探测雷达来完成以上的功能，雷达位于前保险杠中间，最大有效量程为 150 米。

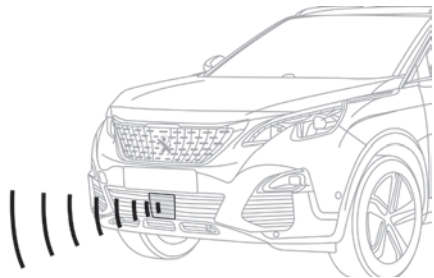

### 运行原理



系统能探测与本车同向行驶的前方车辆，并会根据前方车辆车速，自动调节本车的车速来保持一个恒定的车距。

如果前方车辆减速，系统也会利用发动机制动或制动系统来对本车进行减速甚至停止车辆。

如果系统启用了制动系统来对车辆进行减速，制动灯会随之点亮。

如果前车加速或变道，系统会缓慢加速直到回到设定的巡航车速值。

如果前车速度较低，当驾驶员打开转向灯准备超车时，系统会控制车辆短暂加速（不会超过设定的巡航数值），以便超车。

**!** 在任何情况下，使用自适应巡航功能都要遵守对速度限制的要求，保持一个安全车距，不能放松警惕，并且不能代替驾驶员应承担的责任。出于安全考虑，您应该时刻保持脚在踏板附近，并随时准备通过制动或加速接管车辆。

## 控制手柄

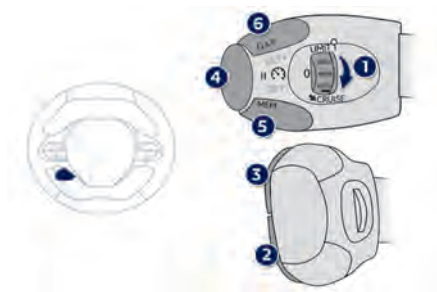

1. 选择巡航功能
2. 设置当前车速为巡航车速或降低巡航速度值
3. 设置当前车速为巡航车速或增加巡航速度值
4. 暂停 / 恢复巡航功能
5. 使用限速提醒系统建议的车速值
6. 显示和调整与前车的距离

更多的信息请参阅限速提醒系统相关章节。

## 组合仪表显示屏

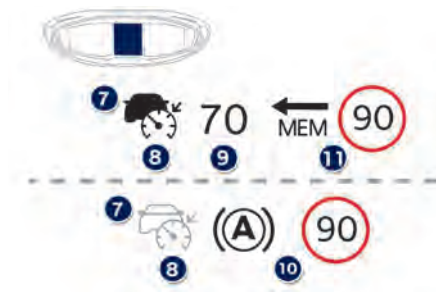

7. 有目标车辆 / 无目标车辆指示
8. 巡航启用 / 关闭指示
9. 车速设置
10. 车辆停止指示
11. 限速提醒系统建议的车速值

如果车辆被探测到，巡航模式下图标 7 会填充颜色。默认情况下，图标 7 没有颜色填充。在自适应巡航激活时，图标 8 变为绿色。默认情况下，图标 8 为灰色。

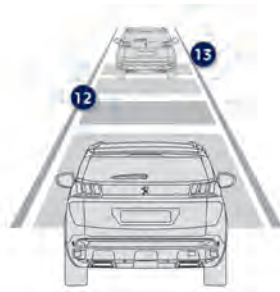

12. 车距设置
13. 雷达探测到的前方车辆位置

此信息会在组合仪表上“驾驶”模式上显示。

## 开启

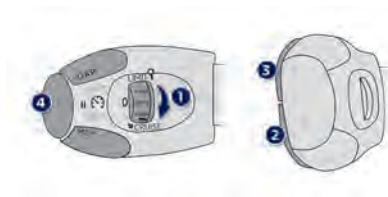

巡航功能需要手动开启，车速需要在 30 至 180km/h 之间。自动变速箱必须置于 D 挡或 M 挡。

- ☞ 当点火开关打开，选择开关 1 到“CRUISE”位置：巡航功能启用，但未激活（灰色）。
- ☞ 车辆起步，按下按键 2 或 3：设定当前的车速值为巡航车速，巡航功能激活（绿色）。默认情况下，系统设定的车距为“正常”（2 横杠）。否则，点火开关打开时会启用上一次的设定。

断开点火开关后系统不存储设定的车速值。

## 暂停

自适应巡航可以手动暂停：

- 驾驶员控制：
  - 按下按键 4
  - 踩下制动踏板
  - 电子驻车制动
  - 自动变速箱从 D 挡换到 N 挡
- 出于安全原因，ESP 系统自动启用。

**i** 当巡航功能开启时，启停系统自动关闭。

**i** 跟随前车制动后至完全停下，系统会保持车辆静止，巡航功能暂停。驾驶员需要踩下加速踏板起步，要重新激活巡航系统需要将车速超过 30km/h，然后按压按键 2、3 或 4。如果驾驶员在车辆停止后没有任何操作，驻车制动会在几分钟后自动启用。



## 调整巡航车速值

**!** 当巡航功能暂停后，只要在所有安全条件满足时才能再次激活。条件不满足无法激活时系统会有信息提示。在重新激活巡航功能之前，可以等当前车速接近设定车速时，通过按下按键 2 或 3 来将当前车速设置为新的巡航车速值。

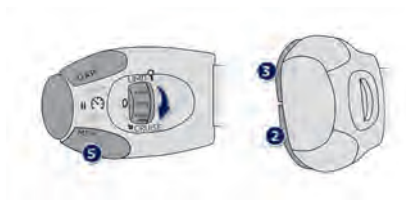

发动机启动，巡航功能开启（绿色）。  
您可以设定巡航车速值。

### 从当前车速调整

- ☞ 短按按键 2 或 3，设定车速值以 1km/h 的幅度进行增加或减少。
- ☞ 长按按键 2 或 3，设定车速值以 5km/h 的幅度进行增加或减少。

**!** 注意：持续长按 2 或 3 会使车速变化过快。

### 根据限速提醒系统建议的车速值来修改限速值：

- ☞ 系统建议的车速值会显示在组合仪表上；
- ☞ 按下按键 5，系统会给出请求确认存储车速的信息；
- ☞ 再次按下按键 5，来保存系统建议的车速值。新的设定值会在组合仪表上显示。

更多的信息请参阅限速提醒系统相关章节。

## 跟车距离调整

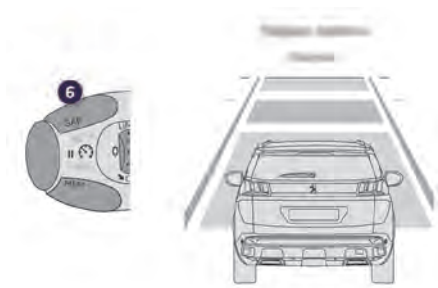

系统提供 3 个预设的车距值供选择:

- “远”（3 条横杠）;
- “标准”（2 条横杠）;
- “近”（1 条横杠）。

发动机起动巡航功能开启（灰色），您可以修改跟车距离：

- ☞ 按压按键 6 进入跟车距离选择；
- ☞ 重复按压按键 6 可以在不同的跟车距离间切换。

选择界面几秒钟后关闭。

修改随之生效。

无论系统处于何种状态或关闭点火开关，此设定会被存储。











## 超过设定的车速值

您可以通过踩下加速踏板来暂时超过设定的巡航车速。巡航系统在此期间不再管理车辆的制动系统。通过松开加速踏板会回到设定的车速值。

如果超过设定的车速值时，显示的设定值消失，系统给出巡航功能暂停的提示，直到松开加速踏板。

## 驾驶情况及相关警报

要使所有相关信息显示在组合仪表上，您首先需要选择“驾驶”模式显示。  
下表描述了不同驾驶情况下的警报与信息提示。下面的警报并不是顺序显示的。

指示灯	图标显示	相关信息	说明
	 根据选择的跟车距离	巡航功能暂停	功能暂停。 未检测到车辆。
	 根据选择的跟车距离	巡航功能暂停	功能暂停。 检测到车辆。
 70	 根据选择的跟车距离	巡航功能启用	功能激活。 未检测到车辆。
 70	 根据选择的跟车距离	巡航功能启用	功能激活。 检测到车辆。
 或 		自适应巡航暂时解除	功能激活。 驾驶员主动加速临时接管车辆。

指示灯	图标显示	相关信息	说明
 70	 + 	请驾驶员接管车辆	驾驶员必须对车辆进行控制，根据实际情况加速或制动。
 70	 + 	请驾驶员接管车辆	紧急情况下( 前车突然紧急制动、其他车辆突然变道至本车前方 )，需要驾驶员立即接管车辆。
 (70) 或  (70)		条件不满足，无法启用	系统无法激活（车速超过适用范围，曲折路面）。
 (A) 或  (A)	 根据选择的跟车距离与实际跟车距离对比	巡航功能暂停（约几秒钟）	系统已经跟车至停止状态，系统会保持车辆静止。驾驶员需要再次加速起步。巡航功能仍然保持暂停直到车速超过 30km/h 后再重新激活。

## 使用限制

本系统功能不能超越现有的物理规律。

使用非全尺寸备胎时建议关闭本系统。

在部分情况下，系统会提示驾驶员去立即接管车辆控制：

- 如果前车突然制动，但驾驶员没有进行制动操作；
- 如果有车辆进入到本车与前面目标车辆之间。

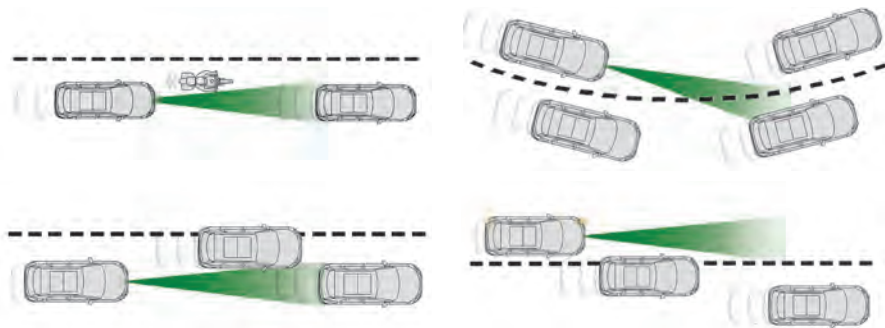

由于雷达的探测范围有限，下列情况可能无法探测到：

- 车辆宽度不足（摩托车，小型车 .....）；
- 车辆未在车道线中间行驶；
- 车辆转弯；
- 车辆突然驶离。

巡航系统不会考虑以下情况：

- 行人、自行车、动物；
- 静止的车辆（堵车、等红灯、车辆抛锚 .....）；
- 穿越路口的车辆；
- 对向来车。

**!** 巡航系统可以在白天、晚上或雾天、雨天等不同情况下使用。尽管如此，我们还是强烈建议您根据不同的驾驶条件，天气以及路面状况来与前车保持一个较为安全车距。

只有当交通状况允许您能以一个比较稳定的车速行驶，并且与前车保持足够安全距离的情况下才使用巡航功能。

不要在下列情况下启用巡航功能：城市区域、交通堵塞、蜿蜒曲折道路、湿滑涉水路、或其他视线不良的条件（暴雨、浓雾、大雪……）。在某些情况下，可能无法保持或达到设定的巡航值：牵引、车辆负载过重、爬坡。

系统在下列情况时不可用：

- 前方车辆进行过改装；
- 在赛道中赛车；
- 道路起伏较大；
- 使用防滑链或防滑罩。

使用非东风标致认可脚垫可能会干扰巡航功能的操作。

为了防止脚垫阻碍踏板的运动：

- 注意脚垫应该正确固定；
- 不要重叠放置几张脚垫。

位于前保险杠处的雷达，其运行状态可能被以下情况所干扰：积雪、结冰、泥土……  
清理前保险杠，以维护其正常运行。

## 功能故障



当巡航功能发生故障时，组合仪表警告灯会点亮，并且系统会给出信息提示，伴有声音信号。请联系东风标致授权销售服务商进行处理。



出于安全因素考虑，当制动灯故障时不要使用本系统。当前保险杠损坏时不要使用本系统。

## 自主紧急制动系统



本系统包括以下 3 部分功能：

- 车距警报（存在碰撞风险时）；
- 智能紧急制动辅助；
- 主动安全制动（自动紧急制动）。

车距警报：警告驾驶员车辆在本车道上与前车或前部行人存在碰撞的风险。

智能紧急制动辅助：能辅助驾驶员更好地进行制动操作。

主动安全制动：系统根据距离警报，如果驾驶员没有及时反应操作制动，系统通过降低车速来避免碰撞或降低碰撞的严重性。

车辆前保险杠配备有雷达，前挡风玻璃上方有摄像头。

### 系统运行条件

系统在车速超过 7km/h 时激活，在车速低于 5km/h 时关闭。

以下情况会被系统识别：

- 同向行驶或静止的车辆；
- 车道内的行人（自行车、摩托车、动物或道路上的物品不会被探测）。

**!** 系统用以帮助驾驶员提高道路安全性，但不能替代驾驶员所应承担的责任，需要驾驶员时刻注意交通状态和遵守驾驶规章。

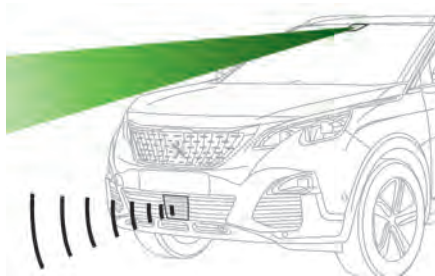

### 主动制动安全功能要点

当车速在 5km/h 至 140km/h 之间时，系统可以探测移动的车辆。

当车速低于 80km/h 时，系统可以探测静止的车辆。

当车速低于 60km/h 时，系统可以探测行人。

要确保 ESP 功能已开启并且能正常运行。

所有乘员必须系紧安全带。需要在很少弯道的道路上以较稳定的车速行驶。

**!** 车辆发生碰撞过后，系统会失效。请联系东风标致授权销售服务商进行系统检查。

## 使用限制

在下列情况时，建议您在车辆参数菜单中关闭本系统：

- 当牵引或拖车；
- 在车顶装载过长部件；
- 在发动机运行，进入自动洗车房前；
- 将车辆置于维修站滚轮台上时；
- 发动机运转时车辆被牵引；
- 车辆安装非全尺寸备胎时；
- 挡风玻璃靠近摄像头位置受到撞击时；
- 前保险杠损坏；
- 制动灯损坏。

**!** 由于以上的使用限制，有可能导致系统未发出警报或警报发出太晚或警报发出的不合理。因此，驾驶员应该一直保持注意力，作出反应以避免交通事故。

## 距离报警

取决于系统探测的风险等级与驾驶员设置的风险等级警报，不同的警报级别将会在组合仪表显示屏上显示。



等级 1：仅图标显示，提示您本车已经非常接近前方车辆。  
系统提示“车辆靠近”。

警报的等级取决于与本车与前车之间的相对行驶时间。



等级 2：图像和声音警报提示您碰撞即将发生。  
系统提示“请刹车”。

警报的等级取决于碰撞前两车的相对时间。系统会考虑到车辆的运动模式，本车车速与前车车速，环境因素，车辆操作（转弯、踩下踏板等）来在最佳时机触发警报。

**i** 当您的车辆快速接近另一辆车时，可能等级 1 警报不会显示，而直接显示等级 2 警报。  
重要：如果碰撞预警距离设置为“近”，则等级 1 警报始终不会显示。

## 修改警报触发门槛值

警报触发的门槛取决于您想被何种情况所提醒：移动的车辆、静止的车辆或您车道内行人。当前的门槛值可以通过多功能显示屏上的车辆参数进行修改：

- “远”
- “标准”
- “近”

当点火开关关闭后最后一次选择的门槛值会被存储。

## 智能紧急制动辅助

当驾驶员进行制动操作，但未能足够避免碰撞时，系统会在设定范围之内充分进行制动。制动辅助只有在踩下制动踏板时才会启用。



## 主动安全制动



本功能，也叫自动紧急制动，能帮助驾驶员在未及时采取制动的情况下降低车速，或避免与前面的物体发生碰撞。本功能使用雷达和摄像头，通过制动系统起作用。



如果雷达和摄像头能确认车辆或行人的存在，一旦本功能在车辆制动中启用时本指示灯会进行闪烁。



警告：如果自动紧急制动触发，您应该重新接管车辆，踩下制动踏板来增加或完成自动制动的动作。

驾驶员可以在任何时候通过转动方向盘和 / 或踩下加速踏板来重新接管车辆。



制动触发的时机可能根据驾驶员的操作来进行调节，例如转动方向盘或踩下加速踏板。



本功能运行时您可能会感到制动踏板有轻微的震动。如果车辆完全停止，自动制动会维持 1-2 秒钟。



对于自动变速箱，当自动紧急制动使车辆完全停止时，驾驶员应持续踩住制动踏板防止车辆移动。

## 关闭 / 激活

默认情况下，当发动机启动时本系统自动开启。本系统可以通过多功能显示屏进行关闭或激活。



关闭本系统会有组合仪表指示灯指示，并伴随有信息提示。

## 功能故障



当系统出现故障时，组合仪表指示灯会点亮，并伴随有声音及信息提示。

检查传感器（摄像头和雷达）没有被污垢、泥土、结霜、积雪 ..... 所覆盖。如果问题持续存在，请联系东风标致授权销售服务商进行检查。



定期清洁前挡风玻璃，尤其是摄像头附近区域。注意发动机舱盖与车顶不要积雪，可能会影响摄像头视野。清理前保险杠，移除泥土，积雪 .....



当前保险杠重新喷漆时请联系东风标致授权销售服务商。部分类型的油漆可能会影响到雷达的工作。



摄像头的运行可能在下列情况时受到干扰或停止：

- 视野不良（街道灯光不足、大雪、暴雨、浓雾 .....）；
  - 眩目（对向车辆大灯、阳光、湿滑路面反光、从隧道驶出、光影交替 .....）；
  - 摄像头被遮挡（泥土、结霜、积雪 .....）；
- 在以上情况下，探测的性能可能降低。

## 驾驶员疲劳监测系统

建议您在感觉到疲劳或至少每两个小时休息一会。根据不同车型配置，本功能分为驾驶时间警告和驾驶员注意力警告两种。

### 激活 / 关闭

系统可以通过车辆参数菜单关闭或激活。更多的信息请参阅仪表和控制相关章节。当点火开关关闭时系统的状态被保存。

**!** 本系统任何时候都不能代替驾驶员应当承担的责任。如果您疲劳的时候请不要驾驶汽车。

### 驾驶时间警告



如果驾驶员在车速 65km/h 以上驾驶超过 2 个小时而没有休息，会触发系统警告。

警报会以提示您休息的形式显示在组合仪表上，并伴随有声音提示。如果驾驶员没有遵循系统建议，警报会每小时重复一次直至停车。

在以下任一情况时，系统会重置：

- 发动机运转，车辆静止超过 15 分钟；
- 点火开关关闭后几分钟；
- 驾驶员安全带解开，且驾驶员侧车门打开。

**i** 车速低于 65km/h，计时暂停，再次超过 65km/h 继续累计。

## 驾驶员注意力警告

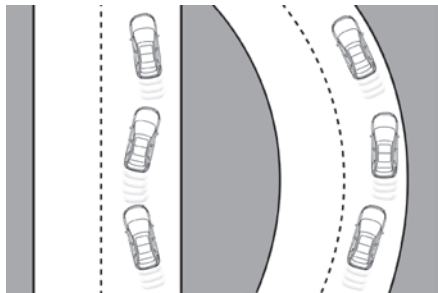

除了具有驾驶时间警告外，系统还能借助前挡风玻璃上方的摄像头，来比对车辆的轨迹与车道标识线来评估驾驶员的注意力等级。本系统尤其适合在高速行驶时使用（车速大于 65km/h）。

**i** 在某些驾驶条件下（路面不平、强风），系统可能会独立给出驾驶员注意力等级。

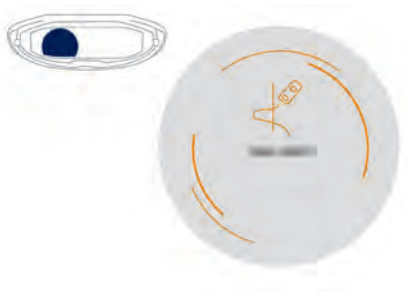

一旦系统认为车辆的行为是由于疲劳驾驶或驾驶员注意力不集中所导致，会触发 1 级警报。驾驶员会收到信息警告“当心！”，并伴随有声音信号。

当经过 3 次 1 级警报以后，系统会触发新的信息“请停车休息”并会伴随更大的声音信号。

**!** 系统的运行可能在下列情况时受到干扰或停止：

- 视野不良（道路光线不足、大雪、暴雨、浓雾 .....）；
- 眩目（对向车辆大灯、阳光、湿滑路面反光、从隧道驶出、光影交替 .....）；
- 摄像头被遮挡（泥土、结霜、积雪 .....）；
- 车道线缺失、损坏、遮挡（积雪、泥土）或道路施工 .....
- 与前方车辆过近（未能探测到道路标识线）；
- 道路过窄、曲折 .....

## 车道保持辅助系统

通过位于前挡风玻璃上的摄像头来识别地面上的道路标识线，系统能在发现车辆有偏离车道线的风险时，对驾驶员给出警示并纠正车辆的轨迹。本系统在主干道和高速公路非常有用。

### 运行条件

车速必须位于 70km/h 至 180km/h 之间。  
车道地面上必须有至少一条标识线（实线或虚线）。  
驾驶员双手应握住方向盘。  
开启转向灯时，本系统不会修正轨迹。  
ESP 系统是激活的。



**!** 系统只是在发现车辆非驾驶员意愿偏离行驶车道时介入以帮助驾驶员修正车辆轨迹，并不涉及安全距离的管理、车速的控制，也不会采取制动。驾驶员应该握紧方向盘，以便在系统介入条件不满足时随时接管车辆（如没有车道标识线）。驾驶员在行驶时应遵守交通规则并每隔两个小时休息一下。

### 运行

一旦系统探测到车辆有偏离车道线风险时，系统会纠正车辆的轨迹，帮助车辆回到最初的车道内。驾驶员此时能感受到方向盘的转动。



在系统纠正车辆轨迹的期间警告灯会闪烁。

**i** 如果驾驶员想继续保持车辆行驶轨迹，可以握紧方向盘来阻止系统的纠正动作。如果转向开启纠正动作可以被打断。









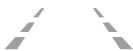

转向灯开启以及关闭转向灯之后的几秒钟内，系统会认为车辆的变道为驾驶员主观行为，系统在此期间不会触发任何纠正车辆轨迹的行为。不过当“盲区探测”功能开启，如果驾驶员准备变道但另一辆车被探测到出现在本车的盲区时，尽管转向指示灯已经开启，系统仍然会纠正车辆的轨迹。更多的信息请参阅“盲区探测系统”相关章节。

**!** 如果系统检测到在自动纠正车辆轨迹期间，驾驶员没有足够地握紧方向盘，会中断纠正的动作。系统会提示驾驶员重新接管车辆。

## 驾驶情况和相关警报

要使所有相关信息显示在组合仪表盘上，您首先需要选择“驾驶”模式显示。  
下表描述了不同驾驶情况下的警报与信息提示。下面的警报并不是顺序显示的。

系统状态	指示灯	相关信息	说明
开启或关闭			系统关闭，或系统开启但运行条件不满足： <ul style="list-style-type: none"> <li>- 车速低于 70km/h；</li> <li>- 没有可识别的标识线；</li> <li>- ESP 功能关闭或正在运行；</li> <li>- “运动模式” 驾驶。</li> </ul>
开启			系统自动关闭 / 待激活（如检测到牵引车辆，车辆使用窄备胎）。
开启			检测到车道线，车速高于 70km/h。
开启			系统探测到车辆有偏离车道（橙色指示线）的风险，进行轨迹纠正。
开启		 请重新接管车辆	<ul style="list-style-type: none"> <li>- 如果在纠正的期间，系统检测到驾驶员有几秒钟没有握住方向盘，会中断纠正动作并把车辆控制交还给驾驶员。</li> <li>- 如果在轨迹纠正期间，系统识别到纠正动作不够且已经越过标识线时，系统会警告驾驶员去完成轨迹纠正动作。</li> </ul>

## 使用限制

系统会在下列情况下转为待激活状态：

- ESP 关闭或正在运行；
- 车速低于 70km/h 或高于 180km/h；
- 使用非全尺寸备胎（系统可能无法立即识别，建议关闭本功能）；
- 开启动态驾驶模式、踩下制动踏板或加速踏板；
- 道路没有标识线；
- 开启转向指示灯；
- 急转弯；
- 在轨迹纠正期间发现驾驶员没有握住方向盘。

## 系统不适用的情况

在下列情况时建议关闭本系统：

- 路面条件不良；
- 气候条件不良；
- 湿滑路面驾驶（薄冰路面）。

系统不适用于以下驾驶条件：

- 赛道驾驶；
- 牵引时；
- 路面起伏较大；
- 路面不平。

## 激活 / 关闭



激活 / 关闭本系统可以在多功能显示屏“整车功能”菜单里面进行。

选择“驾驶”菜单，再开启或关闭“车道保持辅助系统”。

当点火开关关闭时系统的状态会被记忆。

## 功能故障



SERVICE 或 

当系统发生功能故障时，组合仪表警告灯会点亮并伴随有信息提示和声音信号。请及时联系东风标致授权销售服务商进行处理。

**!** 摄像头的运行可能在下列情况时受到干扰或停止：

- 视野不良（街道灯光不足、大雪、暴雨、浓雾……）
- 眩目（对向车辆大灯、阳光、湿滑路面反光、从隧道驶出、光影交替……）
- 摄像头被遮挡（泥土、结霜、积雪……）
- 车道线缺失、损坏、遮挡（积雪、泥土）或道路施工……
- 与前方车辆过近（未能探测到前部标识线）
- 道路过窄、曲折……

## 盲区探测系统

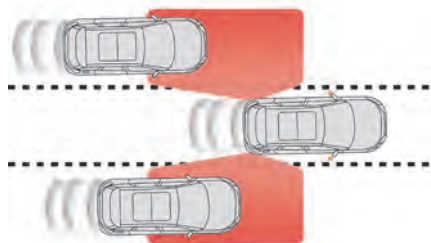

该系统警告驾驶员：在驾驶员的视野盲区（阴影区域）里有其他车辆，可能存在潜在的危险。



下列情况下，相关侧的外后视镜上的警报灯会点亮：

- 被超车时立即点亮；
- 慢速超越其他车辆时，延迟一秒钟点亮。

**!** 此系统用来提高驾驶时的安全性，但不能替代车内及车外后视镜的正常使用。驾驶员有责任经常查看交通情况，判断其他车辆的距离、速度和走势，来决定是否变道。系统不能代替驾驶员的警惕性和责任感。小心驾驶仍是必需的。

### 激活 / 关闭



激活 / 关闭本系统可以在多功能显示屏“整车功能”菜单中进行。

选择“驾驶”菜单，随后选择开启或关闭“盲区探测”。



组合仪表指示灯会点亮。

传感器安装在前、后保险杠外侧用以监测盲区。



在“驾驶”菜单里面关闭“盲区探测”功能，指示灯熄灭。

点火开关关闭后系统的状态仍被记忆。



## 运行

相应侧车门后视镜上的警报灯点亮发出警报需要满足以下条件:

- 所有车辆必须同向行驶并处于相邻车道;
- 本车速度在 12 公里 / 小时至 140 公里 / 小时之间;
- 超车时, 本车与其他车辆的速度差小于 10 公里 / 小时;
- 被超车时, 本车与其他车辆的速度差要小于 25 公里 / 小时;
- 交通必须正常流动;
- 超越其他车辆时, 其他被超越车辆处于本车盲点区域;
- 行驶在平直或弯曲度较小的道路上。

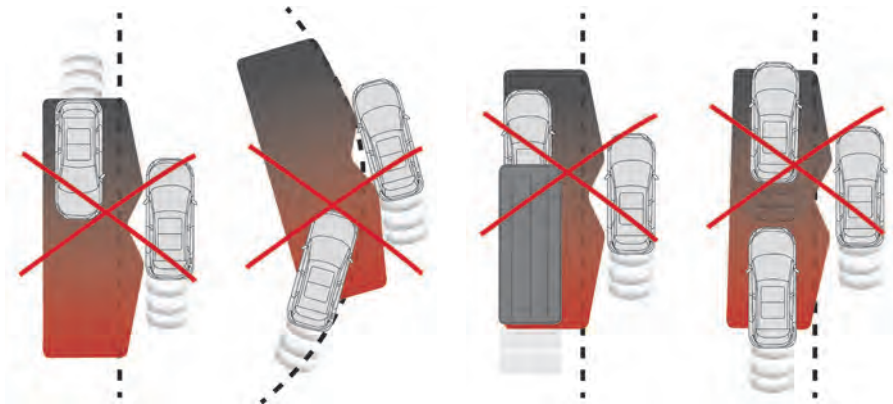

以下情况, 警报不会触发:

- 对于静止的物体 (例如停泊的车辆、障碍物、路灯、路牌等);
  - 其他车辆与本车行驶方向相反;
  - 行驶在蜿蜒的道路或急转弯。
- 当超越 (或被超) 一辆车身很长的车辆 (例如货车或客车等) 时, 该车同时出现在后方盲区和前方驾驶员的视野中;
  - 在车流密集时: 前后的车辆都无法被正确监测;
  - 快速超车时。

## 功能故障



系统发生故障时，组合仪表指示灯闪烁一段时间，并伴随有车辆故障警告灯和信息提示。请联系东风标致授权销售服务商进行检查处理。

**i** 该系统可能会受到天气或异物的干扰，比如雨、雪、冰雹等。特别是行驶在潮湿的路面时，警报器可能将盲区的水汽团监测为车辆，进而发出警报。在寒冷或恶劣的天气时，确保传感器没有被冰雪、泥土覆盖。注意不要覆盖后视镜指示灯或前后盲区传感器，否则系统不能正常工作。

### **i** 高压水枪清洗

当使用高压水枪清洗车辆时，请与传感器保持 30cm 以上的距离。

## 主动盲区探测系统

在您打开转向灯穿越车道线，系统在车辆盲区内监测到另外的车辆时，除了相应的外后视镜上的盲区探测指示灯常亮外，系统还会纠正车辆轨迹以避免碰撞的发生。

### 运行条件

以下系统必须被激活：

- 盲区探测系统；
- 车道保持辅助系统。



更多的信息请参阅“盲区探测系统”与“车道保持辅助系统”相关章节。

## 驻车辅助



凭借保险杠上的多个传感器，该功能可探测到传感器附近的障碍物（人员、车辆、树木、栅栏……）。由于存在盲区，驻车开始时检测到的某些类型障碍物（树桩、路障……）在驻车过程中可能不会被探测到。

**!** 任何情况下，驻车辅助都不能代替和免除驾驶员应负的责任。

## 后部驻车辅助

挂入倒挡后该功能开始工作，同时伴有声音提示信号。退出倒挡时该功能关闭。

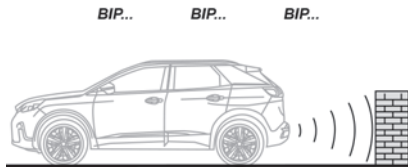

## 声音辅助

通过一个声音信号来表示接近物体的距离远近，在车辆靠近障碍物的过程中，声音频率将逐步变快。通过扬声器（左或右）发出的声音可以确定障碍物的左右位置。当车辆和障碍物的距离小于三十厘米的时候，声音便转变为连续信号。



## 图像辅助

声音信号发出的同时，在显示屏上将出现车辆图标，显示车辆靠近障碍物的状况。当障碍物很近时，“危险”符号会出现在显示屏上。

## 前部驻车辅助

作为后部驻车辅助的补充，在车速低于 10 公里 / 小时，当探测到车前方有障碍物时，前部驻车辅助便会启动。扬声器发出的声音信号可提示障碍物的方位。显示屏上出现车辆的图标，显示车辆靠近前部障碍物的状况。当汽车挂前进挡，停车超过 3 秒钟，即使发现障碍物时，或者当汽车的速度超过 10 公里 / 小时，前部驻车辅助停止工作。

**i** 扬声器发出的声音（前或后）指示障碍物位于车辆前部或后部。

## 关闭 / 激活

可以在多功能显示屏中的车辆参数菜单中对本系统进行开启或关闭。当点火开关关闭时系统的状态被记忆。

当驻车辅助系统在探测停车空间时，驻车传感器关闭。更多的信息请参阅“智能泊车”相关章节。

## 功能故障

**SERVICE** 当系统发生故障，挂入倒挡后，组合仪表上警告灯点亮，并伴随有信息和蜂鸣声音提示。



请联系东风标致授权销售服务商进行检查处理。

**i** 恶劣天气或严寒天气行车时，请确保传感器没有被泥、霜或雪覆盖住。挂倒挡时，若出现蜂鸣长音，表示您的传感器可能脏污。车速低于 10 公里 / 小时，某些信号源（摩托车、卡车、风镐等）可能导致驻车辅助系统提示音响起。

### **i** 高压水枪清洗

当使用高压水枪清洗车辆时，请与传感器保持 30cm 以上的距离。

## 全景泊车辅助

### 一般要点



当发动机起动，根据配置，系统可以根据前、后摄像头将车辆周边环境显示在触控屏上。



屏幕显示分为两部分：左边为环境视图，右边为全景俯视图。

驻车辅助传感器完善了俯视角度的信息。

屏幕左侧可以显示多个不同的视图：

- 标准视图
- 180° 视图
- 合成缩放视图



系统默认为 AUTO 自动模式。

此模式下，系统会根据驻车辅助传感器传递的信息，自行选择当前情况下的最佳视角（标准或放大视图）。

您可以在操作期间进行视角切换。

☞ 点击触控屏上左下角图标；

☞ 选择一种视图：

“标准视图”

“180° 视图”

“放大视图”

“AUTO 视图”

系统会立即更新为您所选择的视图。

点火开关关闭时系统的状态不会被记忆。

6

## 图像重建原理



通过一个或所有的摄像头，系统在车辆操作期间记录着车辆周边环境。多功能显示屏上会出现附带车辆周边环境的俯视图（蓝色指示框内），并且视图会根据车辆的移动进行变化。此种显示有利于您在停车时看清周边的障碍物，以及更好地对齐停车位。当车辆长时间保持静止的时候此视角会从屏幕上消失。

对于配置前、后摄像头的车型，当驾驶车辆前进或后退时，都可以通过前部或后部摄像头进行视图显示。

在功能激活时，系统是不会记录摄像头所拍摄的画面来进行重建画面显示，只有当车辆移动之后，系统才开始记录图像来进行重建视图的显示。

**!** 本系统只能起辅助作用，并不能代替驾驶员应当承担的责任。

**i** 地势、路面的因素可能会导致摄像头拍摄的图像失真。光线过强或光线不足，可能会导致阴影区域过暗或图像对比度不够。

## 维护

在恶劣天气条件下，确保传感器和摄像头没有被泥土、结冰或积雪覆盖。请定期检查摄像头，如有必要，使用干净的软布进行清理。

### **i** 高压水枪清洗

当使用高压水枪清洗车辆时，请与传感器保持 30cm 以上的距离。

## 180° 可视泊车辅助



### 后部视图

要激活位于后尾门上的摄像头，挂入倒挡，车速低于 10 公里 / 小时。

系统在下列情况下关闭：

- 车速高于 10 公里 / 小时；
- 后尾门开启；
- 从倒挡挂出（图像仍然显示 3 秒）；
- 点击屏幕左上方退出键。

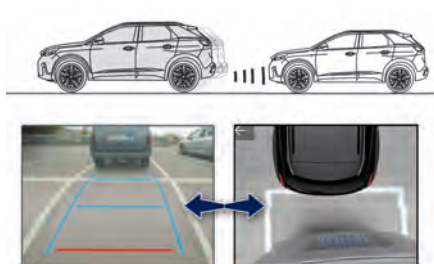

### 自动模式

系统默认为自动模式。

在自动视图模式下，当车辆接近障碍物时，系统会自动将后部视图切换到俯视图。

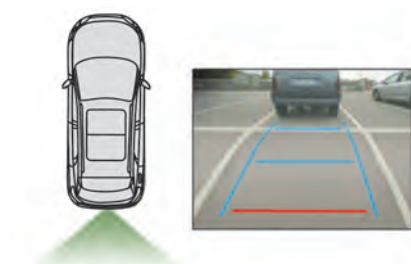

### 标准视图

车辆后部的区域会显示在多功能显示屏上。两侧的蓝色轮廓线代表了车辆大致的宽度（包含后视镜）：它会随着方向盘角度的变化而变化。红线所处的位置代表距离后保险杠约 30cm，中间与后部的蓝线所处的位置代表距离后保险杠约 1m 与 2m。此视图可以在屏幕中单独选择也可以在 AUTO 自动模式中获得。



### 放大视图

摄像头在车辆移动时记录车辆周围环境的图像，合成车辆后部俯视图，以方便看到车辆周围的障碍物。此视图可以在屏幕中单独选择也可以在 AUTO 自动模式中获得。

**i** 屏幕显示的障碍物距离可能比实际与车辆的距离要间隔更远。在操作时使用后视镜检查车辆周边环境是非常重要的。后部驻车传感器也会对车辆周边环境给出信息提示。

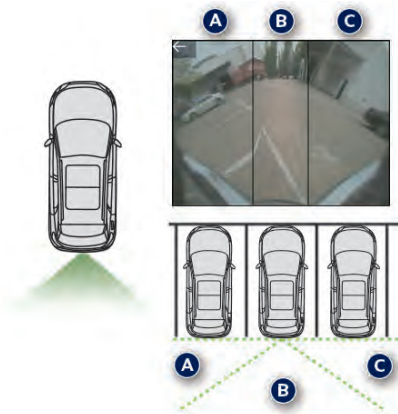

### 180° 视图

180° 视图可以在您倒车驶离停车位的时候，比较直观的看到车后的车辆、行人及非机动车等。我们不推荐您一直使用此视角进行倒车操作。它由 3 部分组成：左侧区域 A，中部区域 B 和右侧区域 C。本视图只能通过屏幕的菜单进行选择。



## 360° 可视泊车辅助

车辆配备前、后摄像头，分别位于前保险杠和车尾门上。通过摄像头，系统能在触控屏上显示车辆周边的环境，并且在挂入倒挡时显示车辆后方视图，在挂入空挡或前进挡时显示车辆前部视图。



### 后部视图

挂入倒挡，系统自动激活。

系统在下列情况下关闭：

- 车速高于 10 公里 / 小时；
- 从倒挡挂出（图像仍然显示 7 秒）；
- 点击屏幕左上方退出键。

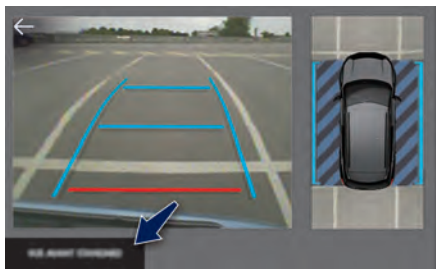

## 前部和后部视图



当发动机起动车速低于 20km/h，系统可以在触控屏“驾驶”菜单中激活：

☞ 选择“全景泊车”。

系统默认为 AUTO 自动模式，当挂入空挡或前进挡时，系统会显示前部视图；当挂入倒挡时，系统显示后部视角。

系统会在以下情况时关闭：

- 车速高于 30km/h（画面会在车速高于 20km/h 时暂时消失）；
- 点击屏幕左上角的退出图标。

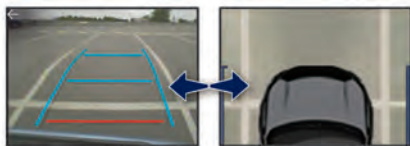

## AUTO 自动模式

系统默认为自动视图模式。

通过位于前保险杠的传感器，在车辆接近障碍物时，系统会自动将前部视图切换到俯视图。

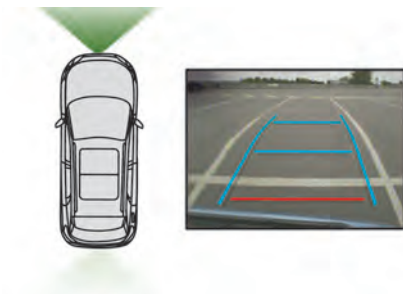

## 标准视图

车辆前部的区域会显示在多功能显示屏上。两侧的蓝色轮廓线代表了车辆大致的宽度（包含后视镜）：

红线所处的位置代表距离前保险杠约 30cm，中间与后部的蓝线所处的位置代表距离前保险杠约 1m 与 2m。此视图可以在屏幕中单独选择也可以在 AUTO 自动模式中获得。



## 放大视图

摄像头在车辆移动时记录车辆周围环境的图像，合成车辆前部俯视图，以便看到车辆周围的障碍物。此视图可以在屏幕中单独选择也可以在 AUTO 自动模式中获得。

**i** 屏幕显示的障碍物距离可能比实际与车辆的距离要间隔更远。在操作时使用后视镜检查车辆周边环境是非常重要的。前、后部驻车传感器也会对车辆周边环境给出信息提示。

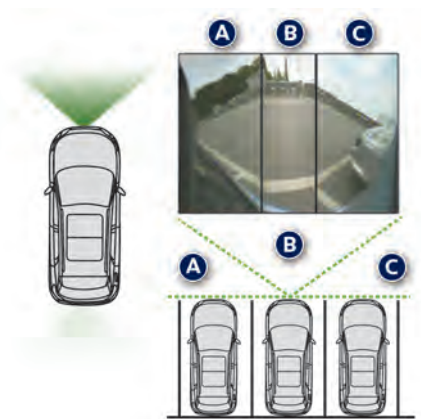

## 180° 视图

180° 视图可以在您前进驶离停车位的时候，比较直观的看到车前的车辆、行人及非机动车等。我们不推荐您一直使用此视角进行车辆操作。它由 3 部分组成：左侧区域 A，中部区域 B 和右侧区域 C。本视图只能通过屏幕的菜单进行选择。

## 智能泊车

该系统提供主动泊车辅助，运行时，系统检测合适的停车位置，泊车时自动控制方向盘，而油门、制动、挡位由驾驶员进行控制。

在驶入和驶出停车位的时候，系统可以自动控制方向盘，显示屏上显示相应的提示信息。必要时，需要多次进退操作。

驾驶员可以随时控制方向盘，来停用智能泊车系统，变为手动控制。

### 智能泊车系统提供以下泊车辅助：

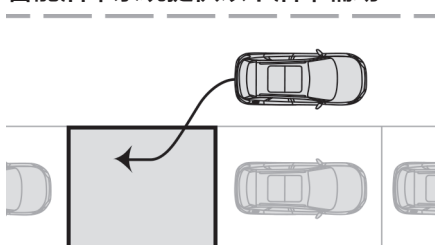

平行泊车驶入

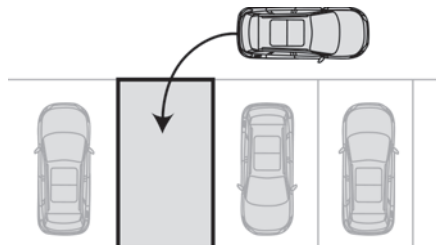

垂直泊车驶入

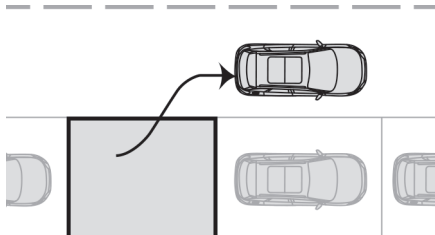

平行泊车驶出

**!** 任何情况下，泊车辅助系统都不能代替和免除驾驶员应负的责任。驾驶员应确保在系统运行过程中停车位没有其他因素干扰。某些情况下，传感器可能无法监测到盲区内的很小的障碍物。

**i** 发动机停机后，该系统不能工作。

**!** 系统运行时方向盘转动速度很快，不要把手放在方向盘辐条内，注意其他物品如围巾、手袋也不要碰到方向盘，否则可能发生危险。

**i** 当车辆智能泊车系统激活时 Stop&Start 发动机启停系统不会进入停止模式。在车辆发动机启停系统处于停止模式时，激活智能泊车系统，则发动机自动重新启动。

**i** 该系统自动控制方向盘最多 4 次进退操作，之后系统停止工作，如果您认为车辆的位置不正，可手动控制方向盘进行调整。

**!** 自动控制操作和驾驶指令显示在显示屏上。



自动控制启动：限速符号和自动控制图标显示在显示屏上，表明系统自动控制方向盘，此时不要触碰方向盘。



自动控制关闭：显示屏上显示此信息时，表明自动控制结束。此时如果想移动车辆，必须手动控制方向盘。

**!** 每次开始自动操作前，都需要查看车辆周围的情况。

**i** 在停车位测量时，驻车辅助功能不可用，在测量结束后进入泊车过程中介入，以提醒驾驶员车辆与障碍物的距离，当车辆距离障碍物不足 30 厘米时，警报声音信号长响。如果关闭了驻车辅助功能，在智能泊车时驻车辅助功能会自动激活启用。

**i** 车辆处于 R 挡时，按下智能泊车按键后，需要换至其他挡位才能进行类型选择。

**!** 当智能泊车功能启用时，盲区探测功能不可用。

## 运行

### 平行泊车驶入

当您发现一处停车位。



- ☞ 按下“整车功能”按键；
- ☞ 在“驾驶”菜单中选择“智能泊车”功能。



组合仪表指示灯点亮来确认激活本功能。



- ☞ 在触控屏上选择“平行泊车驶入”。



- ☞ 选择需要停车的方位，打开停车侧的转向灯。此时驾驶车辆开始测量，需要保持车辆停车一侧的轮胎距离停放车辆距离在 0.5 米至 1.5 米之间。

**i** 平行泊车模式下，系统不能明示停车位相对于车身的大小。



- ☞ 根据指示缓慢驾驶，直到系统测量出合适的停车位置。



- 向前缓慢驾驶直到出现信息提示, 伴随有声音信号, 要求您挂入倒挡。

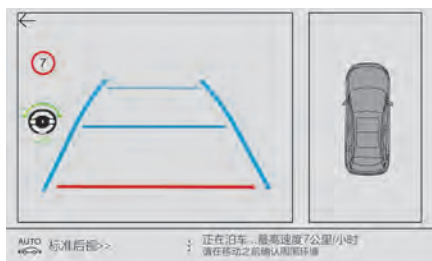

- 自动泊车进行中。控制车速低于 7 公里 / 小时, 根据驻车辅助功能的警示声音换挡前进或倒车, 直至出现泊车完成的提示。

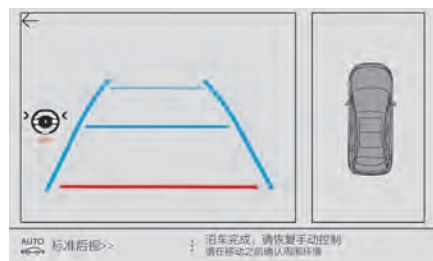

- 自动控制结束时, 按键上的指示灯熄灭, 伴随着声音信号和触控屏上的提示信息。自动泊车已完成, 恢复方向盘控制。



- 换至倒挡, 松开方向盘, 开始自动泊车, 控制车速低于 7 公里 / 小时。

# 6

## 平行泊车驶出

当您想驶出停车位时，启动发动机。



- 按下“整车功能”按键；
- 在“驾驶”菜单中选择“智能泊车”功能。



组合仪表指示灯点亮来确认激活本功能。



平行泊车驶出

- 在触控屏上选择“平行泊车驶出”。



- 选择需要驶出的方位，打开驶出侧的转向灯。
- 选择前进挡或者倒挡，然后松开方向盘。



当车辆前轮驶出停车位时，平行泊车驶出结束。此时仪表板上的指示灯熄灭并伴有声音信号，显示屏出现提示信息。自动驶出已完成，恢复方向盘控制。

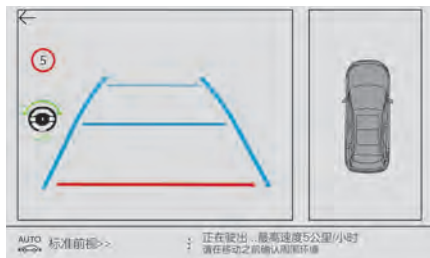

- 自动驶出进行中，控制车速不高于5公里/小时，根据驻车辅助功能的警示声音换挡前进或倒车，直至出现泊车完成的提示。



## 垂直泊车驶入

当您发现一处停车位。



- 按下“整车功能”按键；
- 在“驾驶”菜单中选择“智能泊车”功能。



组合仪表指示灯点亮来确认激活本功能。



垂直泊车

- 在触控屏上选择“垂直泊车”，控制车速不超过 20km/h。



- 选择需要停车的方位，打开停车侧的转向灯。此时驾驶车辆开始测量，需要保持车辆停车一侧的轮胎距离停放车辆距离在 0.5 米至 1.5 米之间。



- 自动驶出进行中，控制车速不高于 20 公里/小时，根据指示缓慢驾驶，直到系统测量出合适的停车位置。

**i** 如果系统探测到几个连续的车位，车辆将会驶入最后一个探测到的车位。



- 向前缓慢驾驶直到出现信息提示，伴随有声音信号，要求您挂入倒挡。

# 6



- ④ 换至倒挡，松开方向盘，开始自动泊车，控制车速低于 7 公里 / 小时。

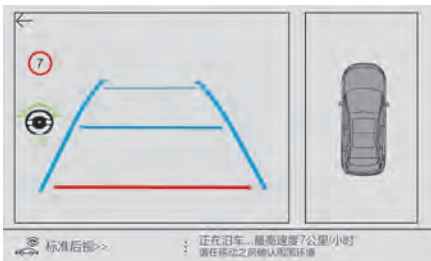

- ④ 自动泊车进行中。控制车速低于 7 公里 / 小时，根据驻车辅助功能的警示声音换挡前进或倒车，直至出现泊车完成的提示。

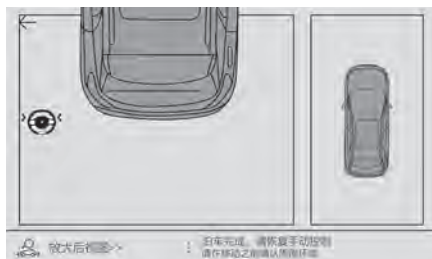

- ④ 自动控制结束时，按键上的指示灯熄灭，伴随着声音信号和触控屏上的提示信息。自动泊车已完成，恢复方向盘控制。

**i** 垂直泊车驶入过程中，在车辆并未停好时，如果车辆后部与障碍物之间的距离低于 50cm，泊车功能会自动取消。

**i** 在驶入和驶出的泊车操作过程中，后部摄像头及全景泊车功能可能会参与工作，其可以在多功能显示屏上显示一些附加信息，来更好地监测车辆周边环境。更多的信息请参阅“全景泊车”相关章节。

## 系统退出

该系统将在以下情况自动退出：

- 关闭点火开关；
- 发动机熄火；
- 在选择泊车类型之后 5 分钟内没有任何操作；
- 在智能泊车过程中，车辆静止超过一段时间；
- 车轮防滑系统（ASR）被触发；
- 车速超过系统允许的范围；
- 自动控制的过程中，方向盘被触碰；
- 智能泊车过程中按下智能泊车控制按键后，指示灯熄灭；
- 4 次进退操作之后；
- 打开驾驶员侧车门；
- 某个前轮遇到障碍物。

系统关闭时，按键上的指示灯熄灭，在显示屏上出现一条提示信息并伴随一个声音信号。此时，需要手动控制方向盘。

**i** 如果在自动控制的过程中系统关闭，应重新按下控制按键并重新测量停车位。

## 系统关闭

该系统在以下情况时会自动停用：

- 驾驶员侧车门未关闭；
- 车速高于 70 公里 / 小时。

要长期停用本功能，请联系东风标致授权销售服务商进行处理。

## 功能故障



系统发生故障时，该警告灯会闪烁几秒钟，并伴随有声音信号。如果故障在使用过程中出现，警告灯熄灭。

**STOP**

或



在转向系统出现故障的情况下，位于仪表上的停车警告灯点亮并伴随显示屏上的警告提示信息。

请把车辆停好后，及时联系东风标致授权销售服务商。

**!** 如果您的车辆与车位之间的侧向距离过大，系统可能无法进行测量。智能泊车系统运行时不会考虑超出车身的装载物的因素。

**i** 在恶劣天气条件下，确保传感器没有被泥土、结冰或积雪覆盖。如果出现故障，请联系东风标致授权销售服务商进行处理。

**i** **高压水枪清洗**  
当使用高压水枪清洗车辆时，请与传感器保持 30cm 以上的距离。

## 燃油箱

油箱容量：约 53 升。

### 燃油液位低



当油箱内燃油达到最低位时，组合仪表上该指示灯点亮，并伴随有声音和信息提示。该指示灯首次亮起时，油箱内剩余约 5 升燃油。

直到添加足够燃油前，每次打开点火开关警告灯都会点亮，并伴随有声音和信息提示。

当您驾驶时，燃油液位趋近于“0”的过程中警报声音与信息提示的频率会增加。请尽快添加燃油以免车辆抛锚。

### 加注燃油

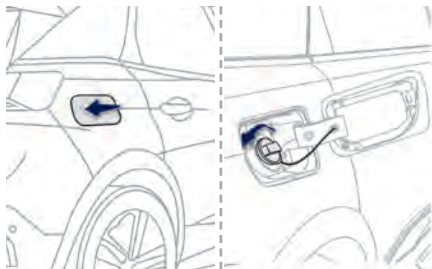

在绝对安全的情况下加注燃油：

- ☞ 发动机必须关闭；
- ☞ 车辆解锁，按下油箱盖后部打开；
- ☞ 将加油口盖向左旋转打开；
- ☞ 取下加油口盖，放置于支架上；
- ☞ 加注燃油，加油枪自动停止超过 3 次时，请勿继续加注燃油，否则可能会引起故障；
- ☞ 将加油口盖对正插入油箱口向右旋转 1/4 圈拧紧加油口盖；
- ☞ 关好油箱盖。

**!** 发动机处于 Stop&Start 启停系统停止模式时禁止加注燃油，您必须关闭点火开关。

### 燃油油品

贴在油箱加油口盖内表面的标签注明了允许使用的燃油。本车使用：**92# 或 92# 以上无铅汽油**。为了获得更大的驾驶乐趣，推荐您使用 **95# 或 95# 以上无铅汽油**。

燃油加注量应多于 5 升，否则油量表无法探测液位变化。打开油箱盖时可能会听见空气吸入的声音，这是因为燃油管路为密封管路，属于正常现象。

- !** 如果您的车辆满足国 VI 排放标准，建议您遵循以下原则：
- 使用满足国家车用汽油标准 GB17930 中符合国 VI 阶段技术要求，且牌号为 92# 及以上的无铅汽油，推荐使用 95# 及以上无铅汽油；
  - 请勿使用甲醇汽油（如 M15）和 E10 以上的乙醇汽油，使用非推荐燃油可能会导致发动机损坏且无法质保；
  - 禁止使用燃油添加剂。

## 防滑链

在寒冷条件下，当车辆在制动时防滑链可以提高车辆的牵引力。

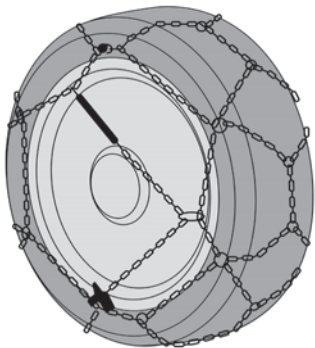

**!** 防滑链必须装备在车辆的前轮上，并且不能装备在窄备胎上。

请根据不同的轮胎型号选用合适的防滑链：

轮胎型号	最大适配尺寸
215/65 R17	9mm
225/55 R18	不能装备
235/50 R19	不能装备

更多关于防滑链的信息，请联系东风标致授权销售服务商。

**i** 当装备防滑链时要考虑当地的交通规章制度。

## 安装建议

- ☞** 在您行车过程中需要安装防滑链，请将车辆停放在平地上。
- ☞** 启用驻车制动并给每个车轮放置挡块以防止车辆滑动。
- ☞** 按照制造商提供的说明书安装防滑链。
- ☞** 缓慢起步，小心驾驶车速不要超过 50km/h。
- ☞** 停车并检查防滑链是否安装正确。

**i** 强烈建议您在行驶前，先使用防滑链在水平及干燥的路面上练习。

**!** 避免装有防滑链的车辆在积雪被清除的路面上驾驶，可能会损坏您的轮胎和道路表面。如果车辆配备铝制轮辋，请检查防滑链没有与轮辋接触。

## 三角警告牌

车辆因故障、事故等原因不能离开行车道或者在路肩上停车时，必须开启危险警告灯，并在行驶方向的后方设置三角警告牌，提示后面的车辆小心。

### 存放位置



三角警告牌存放在后尾门内饰板上。开启后尾门，逆时针转动保护盖来取出三角警告牌。

**i** 下车前，请穿上反光背心，然后再取放三角警告牌。

### 安装三角警告牌

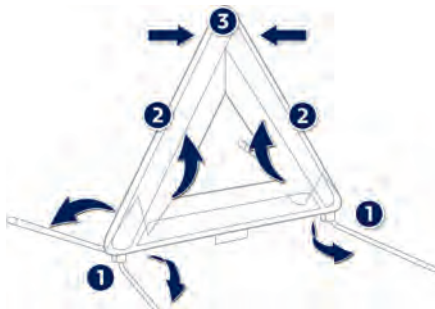

对于本车提供的三角警告牌，按以下方式操作：

- ☞ 将警告牌取出；
- ☞ 拉开底部支架 1；
- ☞ 拉开反射器两个折边 2 和 3 将锁止口扣好。

**i** 对于其他版本的三角警告牌，请参考其自身提供的使用说明书。

### 放置三角警告牌

- ☞ 参考下表的要求，根据路面类型和外面能见度的不同，将三角警告牌安置在汽车后方。

摆放的距离 (单位: 米)		
公路		高速公路
白天	夜晚	
大于 50 米	大于 80 米	大于 150 米

**i** 这只是一个参考值。请按照当地的现行交通法规摆放。

## 更换车轮

用车辆附带的备胎和工具来更换出现问题的轮胎。

### 取出工具

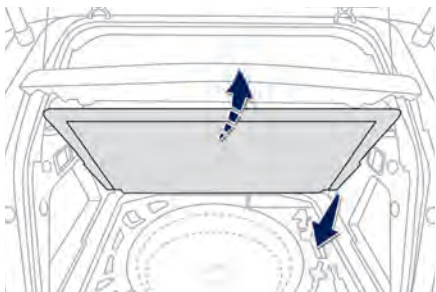

工具箱放置在行李箱地毯下。

要取出工具：

- ☞ 打开行李箱；
- ☞ 向上抬起行李箱地毯。

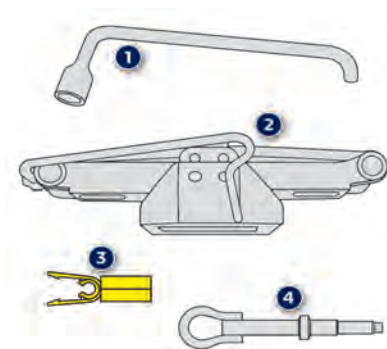

### 工具清单

这些工具都是您的车辆专用的，请不要用于其它车辆。

1. 车轮拆装扳手。  
用来拆装车轮的固定螺栓。
2. 带手柄的千斤顶。  
用来举升车辆。
3. 螺栓装饰盖拆卸工具。  
用来拆卸螺栓的保护罩（装饰罩）。
4. 牵引环。  
见“车辆牵引”章节。



备胎安装在行李箱地毯下。

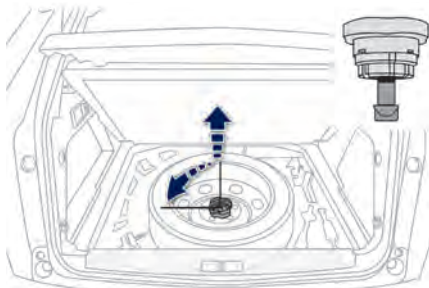

### 取出备胎

- ④ 松开备胎固定螺栓；
- ④ 抬起备胎后部；
- ④ 从行李箱中取出备胎。



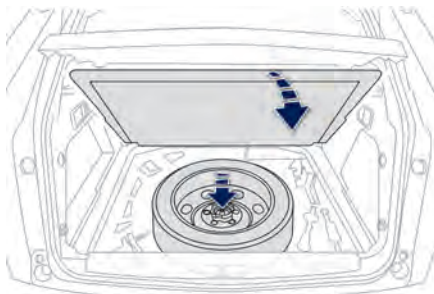
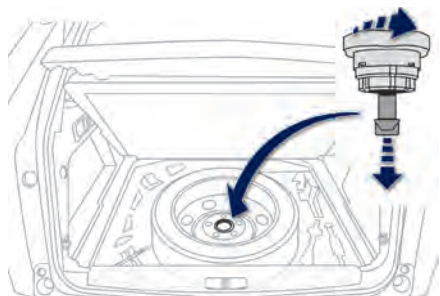

## 放回备胎

- ☞ 在安放备胎的位置固定好换下的车轮；
- ☞ 将车轮对中定位，紧固备胎固定螺栓；
- ☞ 避免产生振动，以及在发生碰撞时保障您的安全。
- ☞ 将备胎放于正确位置，完全紧固中央的固定螺栓；
- ☞ 将工具箱放回车轮中央并盖好。

## 拆卸车轮

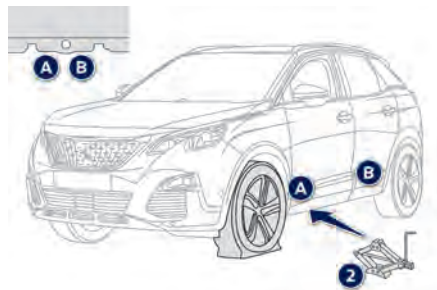

### **i** 车轮带有装饰盖

当拆卸车轮时，使用拆卸工具取下装饰盖。当安装车轮时，上紧螺栓后，将装饰盖对齐放置在相应位置，然后用手按压边缘，使其完全装配到位。

### **!** 驻车

尽量将车停放在平稳、不打滑的水平地面上。拉紧驻车制动手柄，关闭点火开关，挂一档或倒挡（自动变速箱挂 P 挡）。带电子手刹的车辆（非自动模式下），拉动开关启用驻车制动，检查制动指示灯和制动开关指示灯点亮。在需更换车轮的对角车轮下，放置可靠的能防止车辆移动的挡块。确保车内所有的乘客都远离车辆，处于安全位置。绝不要钻到只用千斤顶支撑的车辆下面。

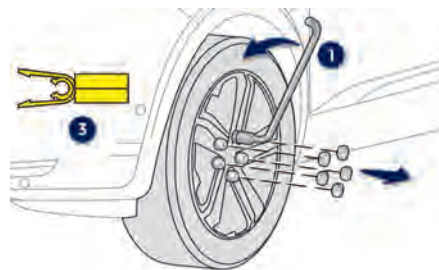

### 操作步骤



- ④ 使用专用工具拆卸螺栓装饰盖；
- ④ 使用车轮拆装扳手拆下螺栓。

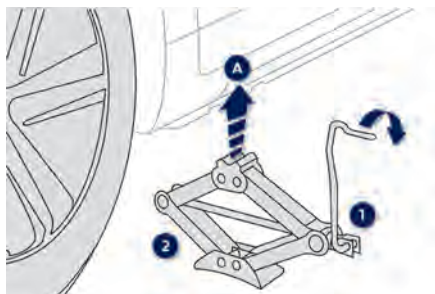

- ☞ 将千斤顶置于地面，确保其位处靠近需要更换的车轮的 A 或 B 处车身下方。

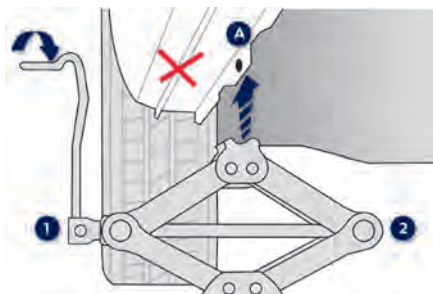

- ☞ 举升千斤顶直到头部与车身 A 或 B 处接触；A 或 B 处必须位于千斤顶头部中央。
- ☞ 举升车辆直到有足够的空间可以更容易更换备胎。

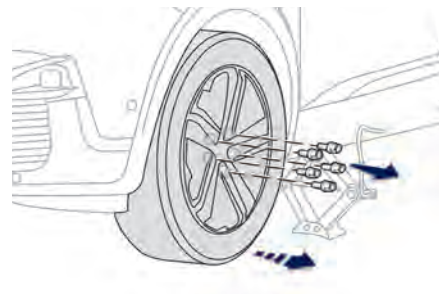

- ☞ 拆卸螺栓并放置在干净处；
- ☞ 拆卸车轮。

**!** 确保千斤顶足够稳固，如果地面比较湿滑或松软可能使千斤顶滑倒，从而带来风险。注意千斤顶的顶起位置只能是位于车辆下方的 A 或 B 处，确保千斤顶的头部与车辆接触的区域处于中间，否则可能会损坏车辆或带来人身伤害！

## 安装车轮

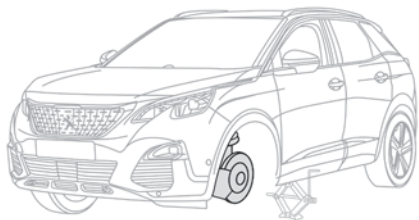

### **i** 安装钢制或非全尺寸备胎

- 在安装钢质备胎时，您会注意到螺栓垫圈不与轮辋接触，这是正常现象，备胎是用螺栓的锥形接触面来固定的。
- 换上钢备胎后，车辆行驶速度不得高于 80 公里 / 小时，请尽快修复损坏的轮胎，修复后立即将备胎换下。

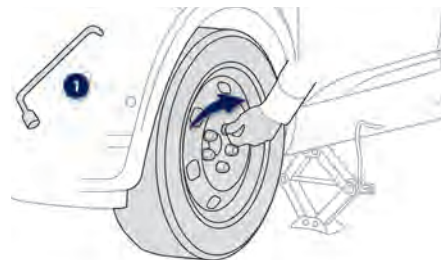

### 操作步骤

- ☞ 将车轮对中定位，用手拧上螺栓；
- ☞ 用车轮拆装扳手 1 预紧螺栓；
- ☞ 完全放下车辆；
- ☞ 整理千斤顶并收好。

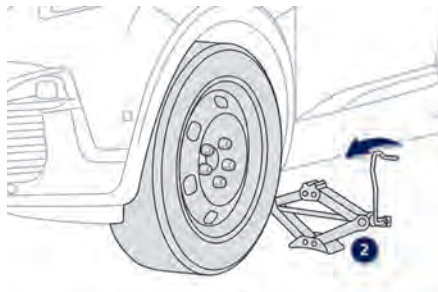

- ☞ 使用车轮拆装扳手完全拧紧车轮螺栓。

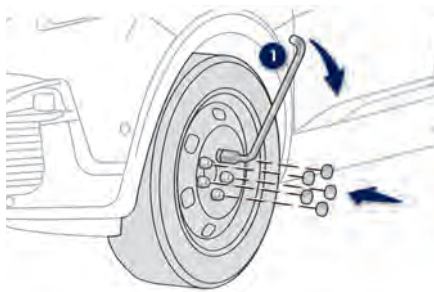

- ☞ 用车轮拆装扳手完全均匀紧固其他螺栓。
- ☞ 安装车轮螺栓装饰盖。
- ☞ 将使用后的工具和故障车轮放回行李箱中。

## **i** 更换车轮后

请尽快让东风标致授权销售服务商检查螺栓的紧固情况和轮胎气压。尽快修理或更换刺破的轮胎，并重新将其装到车上。如果车辆配备胎压监测系统，请检查轮胎气压并参考相关章节进行胎压标定。

## 更换灯泡

- ❗ 大灯表面为带保护涂层的聚碳酸酯玻璃：
  - ☞ 不要用干布或纱布清洁，也不要使用洗涤剂或化学溶剂清洁；
  - ☞ 应用海绵和肥皂水清洁；
  - ☞ 不要用高压水枪直接洗冲大灯表面以及周围，避免损坏表面涂层和密封圈。接触灯泡时手中应垫有干布。

- ❗ 必须等待大灯关闭后几分钟再进行更换操作（不然可能导致烫伤风险）：
  - ☞ 不要使用手指直接去触碰灯泡，要使用无绒布；
  - ☞ 使用防紫外线的（UV）透镜来避免损坏大灯是非常必要的；
  - ☞ 更换的新灯泡始终要与原来的灯泡型号保持一致。

**i** 由于大灯点亮时会产生大量的热量，需要通过灯具上的通气孔散热，所以灯具不是全密封的。潮湿的气体可以通过通气孔进入大灯，当潮热的空气接触到冰冷的灯罩时，在灯罩表面就会产生水汽凝结的现象，这是正常的自然现象，不会影响大灯的照明功能和使用寿命。当大灯出现水汽凝结时，只要将车辆停放在干燥、通风的地方，水汽就会逐渐消散直至消失；在车辆行驶或有阳光照射的情况下水汽消散的速度会加快。如果大灯或雾灯灯罩内侧有积水，请与东风标致授权销售服务商联系。

## 前大灯

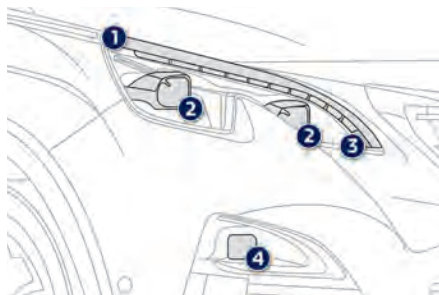

### 装备全 LED 大灯车型

1. 日间行车灯 / 位置灯（LED）
2. 远光灯 / 近光灯（LED）
3. 转向指示灯（LED）
4. 前雾灯（LED）

**i** 更换 LED 灯请前往东风标致授权销售服务商处。

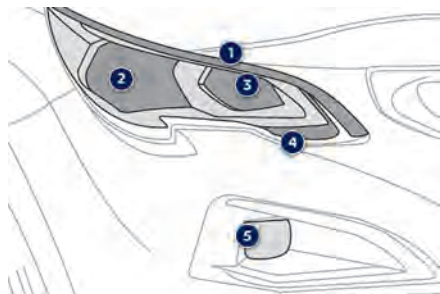

### 配备卤素大灯车型

1. 日间行车灯 / 位置灯 (LED)
2. 近光灯 (H7)
3. 远光灯 (HB3)
4. 转向指示灯 (PWY24W)
5. 前雾灯 (H11)

**i** 带有凸耳的灯泡 (H7.....) 要注意安装方向, 以确保最佳的照明性能。

### 日间行车灯 / 位置灯

更换 LED 灯请前往东风标致授权销售服务商处进行。

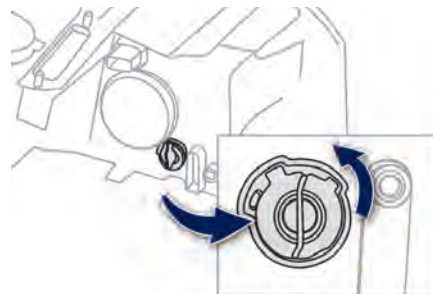

### 更换转向指示灯 (配备卤素灯泡车型)

**i** 转向指示灯快速闪烁说明相应的灯泡没有更换成功。

- ☞ 转动灯座 1/4 圈, 然后拉出;
  - ☞ 转动灯泡 1/4 圈, 然后拆下更换。
- 按相反的顺序进行安装。

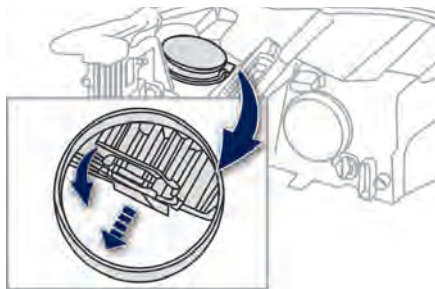

### 更换近光灯（装备卤素灯车型）

- ☞ 拆下大灯保护罩盖；
- ☞ 向后拉动并拔出连接器；
- ☞ 向后拉动并拆下灯泡；
- ☞ 更换灯泡。

按照相反的顺序进行安装。

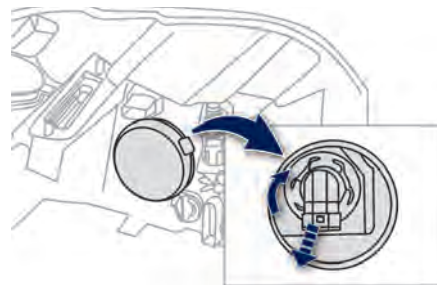

### 更换远光灯（装备卤素灯车型）

- ☞ 拆下大灯保护罩盖；
- ☞ 转动灯泡座 1/4 圈并拉出；
- ☞ 将灯泡拉出并更换。

按照相反的顺序进行安装。

**i** 更换的新灯泡始终要与原来的灯泡型号保持一致。

**!** 重新安装灯泡时，小心装回保护罩来保持大灯的密封性。



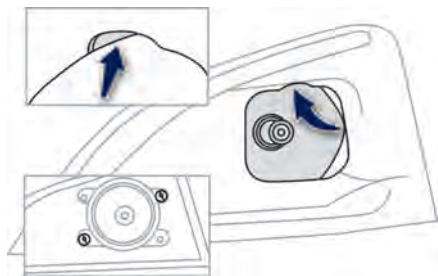

### 更换雾灯（装备卤素灯车型）

- ☞ 将平口螺丝刀插入盖板上的孔位中；
- ☞ 向外撬开盖板；
- ☞ 使用十字螺丝刀来拆卸两个固定螺丝；
- ☞ 拆下模块。

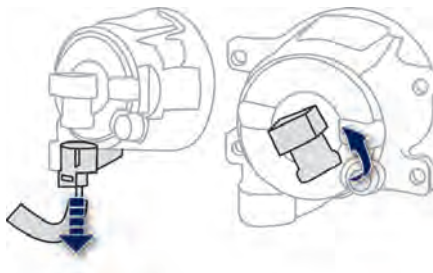

- ☞ 断开灯泡连接器；
- ☞ 将灯泡向右转动 1/4 圈然后拉出；
- ☞ 更换灯泡。

**i** 对于更换灯泡的操作，您也可以联系东风标致授权销售服务商。

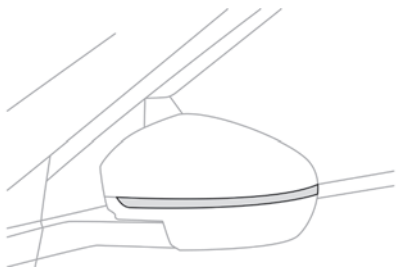

更换转向灯（LED）请联系东风标致授权销售服务商。

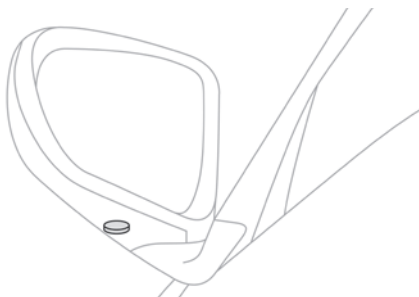

更换外后视镜照明灯请联系东风标致授权销售服务商。

## 尾灯

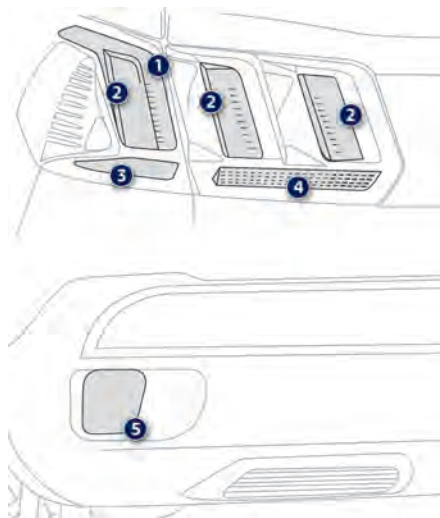

1. 制动灯 (LED)
2. 位置灯 / 日间行车灯 (LED)
3. 转向灯 (WY16W)
4. 倒车灯 (W16W)
5. 雾灯 (P21W)

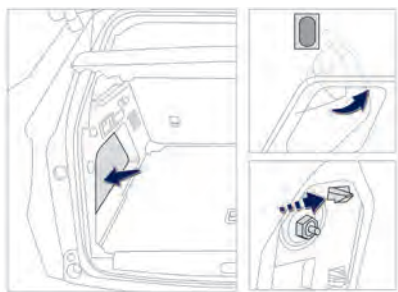

## 转向灯

- ☞ 打开后尾门，拆下侧边的保护罩盖；
- ☞ 使用 10mm 套筒扳手松开灯泡紧固件；
- ☞ 为避免零件掉入装饰件内，请先在拆卸处下方放置一块抹布；
- ☞ 拆下螺丝及灯泡座；
- ☞ 松开固定卡扣，随后小心取出灯泡。

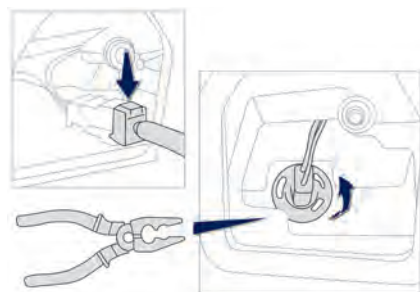

- ☞ 在外部小心拆卸灯泡，先在其后部向外随后向上拉动；
  - ☞ 断开灯泡连接器；
  - ☞ 对灯座转动 1/4 圈，然后使用尖嘴钳拉出；
  - ☞ 更换灯泡。
- 按照相反的顺序安装灯泡。



## 换雾灯

雾灯灯泡可以在后保险杠外部进行更换：

- ☞ 将您的手从保险杠下方接近；
- ☞ 将灯座转动 1/4 圈然后拆卸；
- ☞ 将灯泡转动 1/4 圈然后拉出进行更换。

按照相反的顺序进行安装操作。

**!** 如果您在点火开关关闭的几分钟内进行后雾灯更换操作，小心不要触碰到后消声器，不然可能会有烫伤的风险。

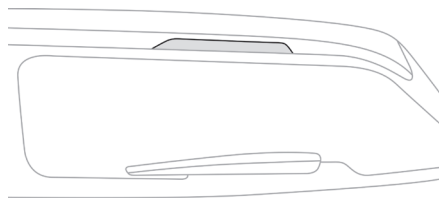

## 高位制动灯（LED）

更换灯泡，请联系东风标致授权销售服务商。

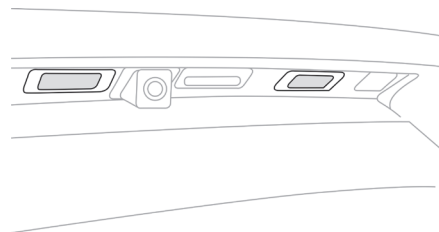

## 牌照灯

- ☞ 将一把细螺丝刀插入透明灯罩的外壳中；
- ☞ 取下牌照灯；
- ☞ 拔掉灯座的插头；
- ☞ 取下透明罩；
- ☞ 取下灯泡并更换。

## 更换保险丝

### 在更换保险丝之前：

- ☞ 需要找到故障的原因并排除故障；
- ☞ 所有用电器必须关闭；
- ☞ 点火开关关闭，车辆静止；
- ☞ 使用保险丝分配表识别损坏的保险丝。

### 在更换保险丝时：

- ☞ 使用保险丝钳取出保险丝并检查其状态；
- ☞ 必须使用东风标致认可的相同规格的保险丝；
- ☞ 替换损坏的保险丝。使用不同规格的保险丝可能会导致故障（有起火的风险）。

如果更换保险丝后故障仍存在问题，请联系东风标致授权销售服务商进行车辆电气系统检查。

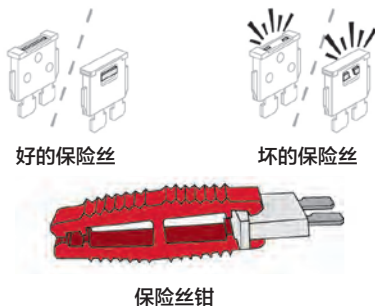

### ❶ 电器附件的安装

您汽车上的电路系统能够满足标准和选装装备的工作要求。在改装、加装或安装拆卸电器设备或附件之前，请与东风标致授权销售服务商联系。

**!** 绝对不要使用其他物品代替保险丝的功能，否则可能会造成车辆严重损坏或车辆起火事故。非东风标致认可的电器附件可能对您的车辆的运行产生不利影响（电子控制电路，音响电路和电气负荷电路）。在非东风标致授权销售服务商处改装、加装、拆装或安装设备和附件，而导致故障或损失，东风标致和东风标致授权销售服务商不承担任何责任。

## 仪表板下的保险丝



保险丝盒位于仪表板下部（左侧）。

### 保险丝

☞ 拆下控制盒，保险丝位于控制盒后方。

保险丝编号	额定电流 (A)	功能
F4	15	喇叭
F5	20	前后风窗清洗泵
F6	20	前后风窗清洗泵
F8	20	后雨刮器
F13	10	香薰器
F32	15	前排 12V 附件接口或点烟器

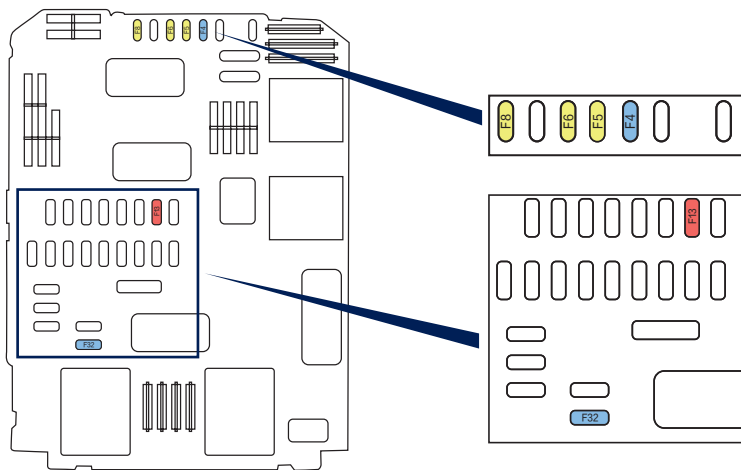

## 发动机舱中的保险丝



保险丝盒位于发动机舱内，蓄电池附近。

### 取出保险丝

- ☞ 取下盒盖。
- ☞ 更换保险丝（见上述段落）。
- ☞ 更换保险后，请重新盖好盒盖。

**i** 所有保险丝的操作应由东风标致授权销售服务商的专业人员进行。

保险丝编号	额定电流 (A)	功能
F16	15	防盗报警喇叭
F29	40	雨刮器
F18	10	右前远光灯
F19	10	左前远光灯

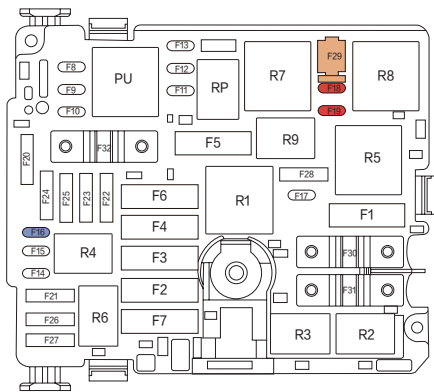

## 蓄电池

给蓄电池充电或通过其它蓄电池起动发动机。

### 经济模式

该功能管理某些设备在点火开关关闭后可以持续使用的时间，以便使蓄电池保持足够的电量。

对于某些设备，例如音响设备、电话、近光灯、顶灯等，关闭点火开关后，可以继续使用的时间最长为 30 分钟。

### 进入经济模式

一旦用电设备使用超过 30 分钟，进入经济模式的信息显示在多功能屏幕上，并使激活的设备处于休眠状态。

如果此时还在使用蓝牙电话：

- 电话通信将保持 5 分钟。

如果蓄电池的电量较少，通话时间可能会大幅度缩短。

### 退出经济模式

在下次使用车辆时，这些设备功能重新恢复。

☞ 为了马上恢复使用这些功能，可以起动发动机，让它运转一会儿。

这时您可以使用的时间将是发动机运转时间两倍左右。但是这个时间大约总是在 5 至 30 分钟之间。

**i** 一个放完电的蓄电池可能可以满足某些激活设备的使用，但不可能起动发动机。在更换蓄电池时，需使用同一型号的蓄电池进行更换。

#### **i** 长期不用的情况

超过 15 天不用汽车时，应断开蓄电池负极。长期停用汽车时，应该每个月对蓄电池进行一次充电，蓄电池长期不充电容易自然失效。

### 蓄电池电极断开后的初始化



在断开和重新接上蓄电池后，发动机的启动：

- 将点火钥匙拧至 M 位置，配置一键启动车型在不踩下制动踏板的情况下按下 START&STOP 按键。
- 在启动起动机之前等待约 1 分钟，以使电子系统能重新初始化。

蓄电池断开较长时间后，必须使用下列功能初始化：

- 玻璃升降器升降和防夹功能；
- 多功能显示屏参数（日期、时间、语言、距离单位和温度单位）；
- 收音机电台储存；
- 遥控器同步；
- 中控锁。

某些设置消失后，要重新调节。



## 蓄电池充电及维护

配备启停系统车辆的蓄电池充电不需要断开蓄电池电缆。

### 拆下蓄电池之前

在进行蓄电池的拆卸之前，应关闭点火开关，同时关闭所有车用电器、车窗和车门，并等待 4 分钟以后再进行。

### 蓄电池的检查

蓄电池电量的检查应该到东风标致授权销售服务商用专业的检测仪器进行检测。

### 充电

发现车灯暗淡、喇叭嘶哑、车辆启动无力时，必须采用充电设备进行补充充电。  
充电请到东风标致授权销售服务商进行。

**i** 在东风标致授权销售服务商更换蓄电池后，Stop&Start 发动机启停系统不能立即使用，车辆需要静置一段时间，时间长短取决于气候和蓄电池的电量（最多 8 小时）。

- i** - 在发动机运转时，不允许拆掉电缆接头。
- 检查电极柱及接线座是否干净。如果上面覆盖有硫酸盐（近似白色或暗绿色的沉积物），去除并清洗干净，重新接上蓄电池，先连接负极（-）。
- 对于未配备启停系统的车辆，在两个电缆接头未拆掉的情况下，不要用外部电源对蓄电池充电。
- 如有微量的电液从电极边缘渗出来，在电极的根部涂一圈润滑脂可起暂时的密封作用。



蓄电池中含有有害物质，如硫酸和铅。应当按照环保规定，在任何情况下都不能把它们与生活垃圾一起扔掉。将报废的蓄电池交给专门收集点。

## 用应急蓄电池启动

当蓄电池亏电时，可以使用应急蓄电池或另一车上的蓄电池，以帮助启动发动机。

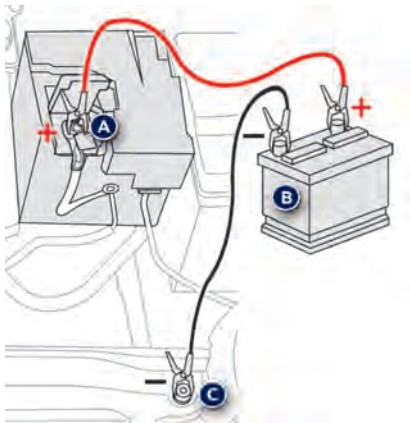

- A. 故障汽车上蓄电池（发动机罩下面）。
- B. 应急蓄电池。
- C. 故障车上接地点。

请使用 12V 蓄电池。

在使用其它汽车上的蓄电池时，应先关闭其发动机。两辆汽车不能互相接触。

按图示先连接正极，再把应急蓄电池负极接地。注意夹子要夹紧，避免出现火花。

启动救援车发动机，使其在稍高的转速下运行约 1 分钟。

启动故障车后，使其保持怠速运转，按照连接相反的顺序断开外接电源。若在断开外接电源后，重启故障车时仍出现无法起动的情况，请尽快到东风标致授权销售服务商对车辆进行检查。

**i** 故障车辆启动后，若充电故障报警灯  常亮，可能车辆充电系统有故障，此时应该到东风标致授权销售服务商进行全面检查。

- !** - 操作过程中，不要触摸夹子的金属部位。
- 不要俯身到蓄电池上，避免人体受伤。
- 按照连接相反的顺序拆除电缆，注意不要短路。
- 切勿让火焰或火星接近蓄电池（避免爆炸）。
- 蓄电池内含有稀硫酸，腐蚀性强。搬运过程中注意保护眼睛和脸部。
- 一旦接触到皮肤，立即用大量清水冲洗，如有必要应就医。
- 在气温低于冰点时，蓄电池内的电解液可能冻结，在这种情况下切勿跨越起动车辆，也不可给蓄电池补充充电。避免出现危险状况。

## 牵引车辆

使用可拆卸的牵引环牵引别的车辆或者被别的汽车牵引。

### 取出工具

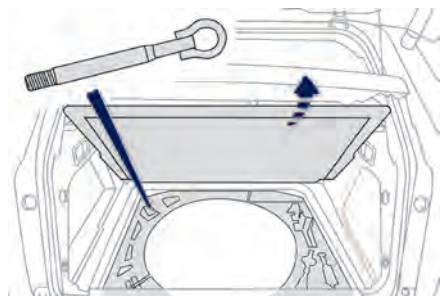

牵引环安放在行李箱的泡沫固定槽内。

- 🔧 打开行李箱盖，
- 🔧 抬起行李箱地毯，
- 🔧 从工具箱中取出牵引环。

### ! 一般建议

确保牵引车辆的重量要大于被牵引的车辆。被牵引的车辆上也需要具备一名持有驾照的驾驶员。当牵引四轮着地的车辆时，要使用牵引杆，禁止使用绳索或拉带。牵引车辆起步时要缓慢。当被牵引车辆发动机关闭时，其是没有转向和制动助力的。

在以下的情况下，您必须请求专业救援：

- 车辆在高速路上抛锚；
- 四驱车辆；
- 无法将车辆置于空挡、无法解锁方向盘或无法解除驻车制动；
- 被牵引车辆只能两轮着地时；
- 没有牵引杆 .....

## 被其他车辆牵引

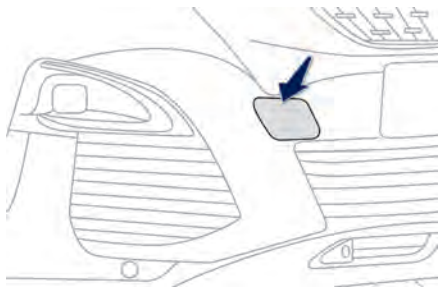

- ☞ 在前保险杠上按压保护盖的上部；
- ☞ 完全拧进牵引杆；
- ☞ 连接牵引杆。

**i** 将换挡杆置于空挡（自动变速箱置于 N 挡）。如果不遵守此说明可能会损坏某些系统（制动、变速箱 .....），当发动机下次启动时可能会失去制动助力。

- ☞ 解锁方向盘并解除驻车制动；
- ☞ 打开危险警告灯；
- ☞ 缓慢起步，小心行驶。

## 牵引其它车辆

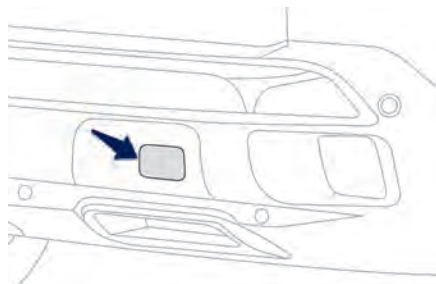

- ☞ 按压后保险杠上盖子右侧，打开盖子；
- ☞ 尽可能拧紧牵引环；
- ☞ 安装牵引杆；
- ☞ 点亮两辆车上的危险警告灯；
- ☞ 缓慢起步，小心驾驶。

## 新车磨合

### 磨合期

在最初的 1500km 行程内，有几个简单的建议要遵守，这样您就可以确保车辆性能、获得驾驶乐趣及延长车辆使用寿命。

- 启动及驾驶要轻柔，车速及发动机转速要适中，发动机转速不应超过 4000r/min；
- 不要高速行驶太长时间；
- 避免急刹车；
- 在最初的 1500km 行程内，不要牵引其它车辆。

按《质量担保和保养手册》的规定，必须到指定的东风标致授权销售服务商进行首次保养以获取制造厂家的质量担保资格。

**i** 在磨合期内机油的消耗可能较高，要经常检查发动机机油液面。

## 节省燃油的措施

### 以合理方式在汽车上装载物品

不要在车上放置无用的物品，这些物品的重量将白白地浪费燃油。

### 驾驶应柔和、平稳

应记住下列几个基本要领：

**启动：**在起步之前，无须预热发动机。启动后应缓慢起步，并逐渐加速。

**行驶：**

- 使发动机处在适当的转速，正常行驶时发动机转速应高于 2500r/min，变速杆由中挡位升为高挡位时，发动机转速应高于 3000r/min。
- 应避免让发动机在过低转速运转。
- 行驶时车速要平稳，避免频繁的突如其来的制动。
- 对交通情况的变化应预先作好准备，以免措手不及。

### 控制车速

燃油消耗量随车速的提高而上升，例如：车速由 110km/h 提高到 130km/h 时，耗油量约增加 25%。

### 安排好用车

避免短距离用车。启动后，汽车在第一公里所消耗的燃油相当于正常状况下的两倍以上，这是由于发动机尚未达到最佳的工作温度所致。

在市区内行驶对燃油消耗是不利的，如有可能，在公路行驶时应选择适当的路线，尽可能避免穿越车辆拥挤的地区。

## 车辆保养

节省燃油不完全取决于汽车的设计及其技术特性，它也和您的使用有关。

下面的一些措施能使您降低燃油消耗：

- 保持您的汽车处于良好工作状态。
- 遵守东风标致所规定的维修保养制度。
- 除了进行检修、更换润滑油和冷却液等项目外，定期检查对影响燃油消耗较大的那些部件的工作状况。

## 检查发动机

检查点火系和燃油供给系的主要部件，每年至少一次。

## 制动摩擦片

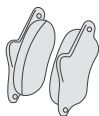

制动摩擦片的磨损程度取决于驾驶习惯，尤其是在市区使用经常短距离行驶的车辆磨损较快。

没有渗漏的情况下，如果制动液的液位下降过多，表明制动摩擦片磨损严重。制动摩擦片的最小厚度大于 2 毫米时，可正常使用；小于 2 毫米时，应立即更换。

**i** 在正常保养间隔内，也有必要检查制动摩擦片的磨损情况。

## 点火系

保持正确的火花塞间隙。

## 空气滤清器

滤芯堵塞会降低发动机的充气效率，应按《质量担保和保养手册》规定的周期更换。

## 燃油供给系

检查燃油供给系的机械连接状况，检查是否有漏油的部位。

## 检查轮胎气压

轮胎气压不足会增加车轮滚动阻力，从而增加燃油消耗。

## 安全建议

**!** 不要低估各种困难，要确保拥有进行安全操作所需的工具和能力。

**i** 列在本节的建议并不能完整表述所有安全的预防，还有其它安全事项也应注意。

### 雨天和寒冷天气

- 在雨天或有雾天气时，应减速行驶，并保持安全车距，在雾浓的地方，要打开近光灯和后雾灯。
- 在湿滑的路面上，尤其是轮胎花纹磨损时，附着力会减小，即使轮胎状态良好，也有可能发生滑移现象，请谨慎驾驶。
- 一旦雨刮器的刮水胶条不能刮净玻璃上的水迹和污迹，就要予以更换。
- 当车外温度等于或低于 3°C 时，要格外小心（有结冰的危险）。
- 在极冷的天气条件下，当刚启动时，切勿强行使用雨刮器和洗涤装置。

### 在雪地上

- 过小的附着力会大大减小牵引、转向和制动的能力；
- 在冬天，可以使用雪地胎。驾驶要柔和，不要急加速或急刹车；
- 起步时要缓慢加油门，避免车轮驱动打滑，并应低速行驶；
- 在下坡时，制动时要尽量轻。

### 坑洼的和积水的路面

- 坑洼的路面会损坏轮胎、轮辋、底盘或行驶系统过早损坏，应减速行驶，谨慎通过。
- 涉水行车时，若无法判断积水深度，不妨另寻其它途径，或是观察其他车辆行车状况再作打算。切忌高速越水或跟车太近，那样易使水花或浪头被吸入发动机，使发动机遭受不可逆转的损坏。正确的涉水方式：挂低挡、轻踩油门不松脚，以稳定而缓慢的速度（小于 10km/h）通过积水。
- 如果您突遇涨水，一旦水涨到车身底部，就不要坚持开车了，请将车停到一个安全的地方。如果发动机已经进水，严禁强行启动发动机，请与东风标致授权销售服务商联系。

### 照明和视野

- 始终保证具有良好的视野。
- 检查玻璃及内外后视镜的清洁，为得到更佳刮净效果，建议不要使用硅树脂材料制作的产品。
- 请经常用柔软的抹布清洁雨刮器的刮水胶条。因为各种润滑液，硅树脂材料的污渍、燃油污渍会影响刮水胶条的功能。
- 检查后视镜的调整情况。
- 用户应该随车准备一套备用灯泡。
- 为了您和他人的安全，照明装置的作用非常重要，要确保其处于良好状态，应调整恰当并保持清洁。

建议：每年更换一到两次雨刮器的刮水胶条。例如秋天和春天各更换 1 次。

## 无危险操作

- 打开发动机罩进行任何操作都要小心进行。
- 在操作前和操作中都要谨慎。
- 应让发动机冷却下来，让儿童远离。
- 若没有所要求的工具和能力，不要进行相应的操作。

## 发动机罩

在打开前，请等待让发动机冷却下来，要想到如何保护您的手和衣物。

确保发动机罩在打开位置上很稳定，注意阵风！发动机罩突然关上会造成危险。

## 运动的零件

发动机运行时，有一些部件处于运动中。

停机后，只要发动机是热的，风扇的叶轮随时都会启动。因此应避免佩戴任何会被卡在皮带轮上或被皮带卷入的饰物：领带、披肩、围巾、披发……

## 高温的防护

- 发动机热机状态下，发动机的某些部位可能处于高温状态，发动机机油温度可能超过130℃，接触这些部位可能会导致烫伤。
- 一定不要将任何可燃物品放置或喷洒在热机状态下的发动机上，以防止发生火灾。
- 发动机热机状态下，切勿打开冷却液罐盖子，以免发生高温液体喷溅，导致烫伤。
- 排气系统零件，注意它们的温度，防止烫伤。

## 操作地点

首要的安全规则是要选择一个适合的地方、车辆要远离公共通道或交通要道，其它车辆都是危险之源。

不要在封闭的或通风不良的地方作检修，因为发动机运转时，其排出的废气会影响人体健康，长时间大量吸入可能危及人的生命。

注意不要把车停在易燃物上，因为三元催化器的运行温度很高，会点燃比如干草、碳氢化合物……选一个平坦、稳定、避风的地方，让儿童远离一点。

## 途中故障停车

如果途中车辆故障需要停车，点亮危险警报灯，关闭发动机，让车上乘客出来，站到远离交通道路的安全地带。

## 在出现爆胎时

- 点亮危险警报灯，关闭发动机，让车上的乘客出来，让他们远离交通道路，站到安全地带。
- 小心装上千斤顶避免车辆翻倒。
- 在未放结实可靠的支撑时不要到仅用千斤顶支起的汽车下面进行有关操作。



## 冬季安全措施

### 散热器 - 冷却液

只能使用东风标致认可的冷却液进行补充，确保冷却系统的保护及防冻防锈功能。在新车交付时，冷却液可在  $-35^{\circ}\text{C}$  下提供保护作用。

### 风窗洗涤液

为了保障安全及获得较好的清洗质量，最好使用东风标致认可的洗涤液，可保证在严寒气温下提供保护作用（请根据当地实际气温选购相应防冻级别的洗涤液）。

### 轮胎

在冬季，推荐使用雪地胎（M+S 轮胎），驾驶要柔和，不要急加速或急制动。

在雪地驾驶车辆时，您需使用防滑轮胎或在前轮上安装轮胎防滑链。安装防滑链时，请遵守防滑链制造商提供的说明书并尽量紧固。安装防滑链后，车辆的行驶速度不要超过  $40\text{km/h}$ ，并注意避免急减速、急加速或急转弯。当车辆驶入无需使用防滑链的路面时，请及时卸去防滑链，否则可能导致轮胎不正常的损坏。

## 制动安全

### 制动系统

该系统提供车辆安全的主要支持保障。采用盘式制动器来制动，有双液压油路。在发动机转动时，有助力系统可减小施加到踏板上的力，使操纵轻便。

### 制动

如在行驶中，液面指示灯点亮，应立即在安全地点停车，向东风标致授权销售服务商求助。在洗车后或在潮湿的路面上行驶时，制动的响应可能稍微迟缓，请轻微踩几次制动踏板，以便清除制动盘上的水。

### ABS 系统

该系统通过防止车轮在紧急制动或在附着力很小的条件下进行制动造成车轮抱死来提高安全性。还可以保持对方向的有效控制。

### 驻车制动

在离开车以前，要确保驻车制动已启用，以避免在有坡度或有意或无意的推力作用下造成车辆的移动。

在陡坡上驻车时，另外还建议将变速杆挂到 P 档，并将车轮拐向人行道沿（如果有）。

### 制动摩擦片

制动摩擦片的磨损取决于车辆的使用情况（在市区内行驶、频繁停车）和您的驾驶风格或行驶里程的不同而不同。

即使在正常的保养间隔内，也要检查制动摩擦片的状态，如果制动管路没有泄漏，制动液位低就意味着摩擦片的磨损。

### 制动液

因老化的缘故，需要定期更换，制动液使用时间过长会成为失去作用的原因，必须遵守《质量担保和保养手册》的规定。

严格遵守规定的保养计划，您将拥有有效的和可靠的制动系统。

## 三元催化器

发动机配有三元催化器，可降低发动机尾气的有害成分。

发动机的不良运行会损坏三元催化器，因此：

1. 必须按《质量担保和保养手册》的规定做定期保养。
2. 发动机冷启动困难时，请尽快咨询东风标致授权销售服务商。
3. 发动机运转不稳定时，降低速度，尽快到东风标致授权销售服务商维修。
4. 当燃油量报警灯点亮时，请及时补充燃油。油面过低会造成不规则供油。
5. 不要以推车方式或拖车的方式启动发动机。
6. 一个或多个火花塞线束断开时，不要强行启动发动机，即使是做试验也不允许。
7. 只有在怠速时才能切断点火开关。
8. 不要停泊或行驶在易燃物上：干草、易燃液体等（三元催化器工作温度很高）。

**!** 发动机尾气温度很高，人员不要靠近排气管出口。  
尾气中含有一氧化碳这种有毒气体，因为无色无味，故无法察觉，人一旦过量吸入会导致失去知觉甚至是死亡。因此，让发动机在一个封闭的或通风不良的地方运转是很危险的。

## 加装电器附件

**i** 车上的电路在设计时就考虑到可与原装的或选装的电器装置一起运行。  
在安装电器装置或附件前，请咨询东风标致授权销售服务商。  
某些电器附件（收放机、防盗启动装置、警报设备、无线电话等）或它们的安装方式可能会对车辆的运行造成有害作用，或对电子控制电路，收放机电路和充电电路造成故障。  
对于因使用未经东风标致提供及推荐、未按要求安装的选装电器附件所造成的故障或后果以及由此产生的修理费用，东风标致不承担任何赔偿责任。

## 微波窗口

前风挡玻璃具有良好的微波穿透性，为了不妨碍驾驶员视野，建议汽车电子标识安装时避开雨量传感器等电子部件，布置在前风挡玻璃上内后视镜背部靠右 A 区域。

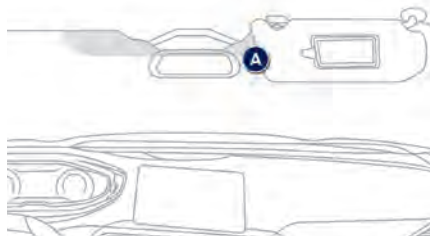

## 清洁及维护

### 车轮装饰罩和铝合金轮辋

用肥皂水清洗，接着用大量清水冲刷，为保持其光泽，使用专用保护产品。

### 油漆的轻度损伤

油漆的刮痕或剥落修补可使用东风标致认可的油漆修补笔或油漆修补喷罐，要严格遵守使用规定。

### 车身下部的防护

在使用盐解冻的道路上频繁行驶一段时间后，应对车身下部进行清洗和再度采取防护措施。

### 布内饰

用吸尘器和刷子先除尘，然后用肥皂水或专用布料清洗剂去除污渍。不要使用丙酮或酒精基清洗剂。

**i** 在对车身进行抛光过程中，在塑料件上不要使用抛光剂，因为它将很难清除。长时间受到太阳直接暴晒会损坏车内饰，建议对座椅靠背的上部和后椅予以防护。

### 塑料件

先去灰尘，然后用专用车内清洁剂擦洗。

**i** 对于皮内饰，不要使用酒精或溶剂（建议使用肥皂水）。

建议：为获得良好的车内外的保养效果，请使用东风标致推荐的保养产品。

## 车身清洗

为了保持车身的光泽及良好的油漆表面，经常清洗车身是非常必要的。但不要在强烈的阳光下进行，也不要温度太低的情况下进行。

在任何情况下，都要等表面冷却下来。

当使用含有洗涤剂的水清洗后，要用大量清水冲刷，用麂皮擦净。

鸟屎、昆虫分泌物、树脂等对油漆都有很强的侵蚀性，所以都要尽快去除。炎热的天气会加快其破坏作用。

车辆可在自动清洗机内清洗，但是刷子的压力应尽可能低，且用含有洗涤剂的水洗后要用大量的清水冲刷，新设备一般可满足这些条件。

经常使用保养不好的清洗设备会造成一些小刮痕的出现，使油漆表面暗淡，这在深色车上尤其明显，给车身抛光会使您的车重现光泽。

**i** 重要事项：禁止使用高压水或压缩空气清洗发动机舱。

注意事项：洗车后在车辆行驶时，轻微的制动几次，以排除制动摩擦片上的水分。

**i** 在高压洗车时，不要直接把喷头对准传动机构、转向机构等的橡胶保护件，也不要直接喷射各种外部装饰件、顶篷接缝、天窗等部位。

## 天窗清洁

应用玻璃清洁剂和软棉布对玻璃进行清洗，不得使用易损坏玻璃的清洁剂。

## 油漆抛光

洗车后若发现车身上的水不再成小珠状时就需要进行抛光。抛光剂有中和外界的化学反应效应。

## 车身和塑料件上的沥青污渍

不要刮擦，但要尽快使用专用去沥青产品去除污渍。

## 轮胎使用注意事项

定期检查轮胎是否有损伤。如不正常的磨损、割破、裂开和鼓包等。

应剔除可能穿透胎体的任何外来嵌入物（石子、金属件等），它们可能会严重损害胎体，若对轮胎有怀疑，应由专家加以检查。

如果对一个轮胎过去的使用情况不清楚，未经专门人员的同意，切勿装上。即使尚未使用或偶尔使用的轮胎也会老化。轮胎胎面和侧面橡胶的裂开显示了这种老化迹象，并常常伴随着胎体的变形。因此，应由专家来检查您的旧轮胎，以便使您确信是否还能继续使用。总之，装在汽车上的轮胎要定期检查，特别要注意备胎，对旧轮胎的使用应小心，经常予以检查，一有异常，立即更换。

应定期检查轮胎花纹的磨损量，因轮胎的附着性能随着磨损加剧而减弱，胎面磨损标记表明了轮胎安全使用极限，应立即更换已经达到磨损极限的轮胎。

在潮湿路面上行驶，应小心谨慎。

一旦轮胎刺破，应尽快安全地停车，予以更换。因为在泄气状态下继续行驶，会引起轮胎损坏。轮胎的维修和拆装必须由专业人员使用轮胎拆装机进行操作，以避免轮胎和轮辋受到损伤。严禁手工直接拆装轮胎。

装复轮胎后，必须对车轮进行动平衡的检验和校正。否则，会引起车辆高速行驶时的剧烈抖动，造成轮胎不正常磨损。

为了您的安全，请仅使用我们所推荐的轮胎。



**i** 更换轮胎时，不要在同一车轴上使用品牌不同、型号不同、花纹不同，新旧程度差异大的轮胎（临时应急使用备胎的情况除外）。

## 精品附件

您可以通过东风标致授权销售服务商，获得品种丰富的精品附件。

这些精品附件的安全性及可靠性均经过检测认可。

这些精品附件均适用于您的汽车并享受东风标致的服务及质量保证。

精品附件共分为 3 大类：电装精品 - 外装精品 - 内装精品。

### 电装精品

车载智能导航互联系统、电动尾门 .....

### 外装精品

挡泥板、侧踏、横向行李架、车顶自行车架、雨眉 .....

### 内装精品

全覆盖脚垫、全天候座垫、真皮方向盘套 .....

- !** 为了防止出现阻碍踏板运动的情况：
- 请注意将脚垫摆放在正确位置并将其固定；
  - 禁止将几个脚垫叠放起来使用。

- !** 安装未经东风标致认可的电器设备或精品附件，可能引起汽车电器系统的故障。

建议您与东风标致授权销售服务商联系，由其为您推荐适合您车辆的精品附件装备。

# 开启发动机舱盖

## 开启

**!** 在进行发动机舱内操作之前，要确保发动机处于关闭状态。对于装备 Stop&Start 发动机启停系统的车辆，切勿在发动机处于停止模式时进行操作。

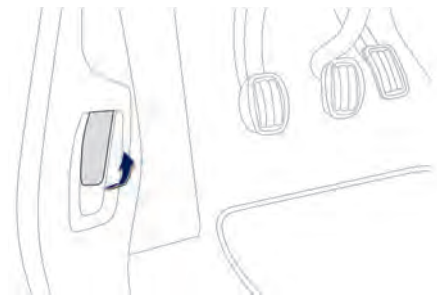

- ☞ 开启驾驶员侧车门。
- ☞ 向外拉动位于仪表板下方左侧立柱上的开启手柄。

**i** 当左前门关闭时无法使用内部开启手柄打开发动机舱盖。

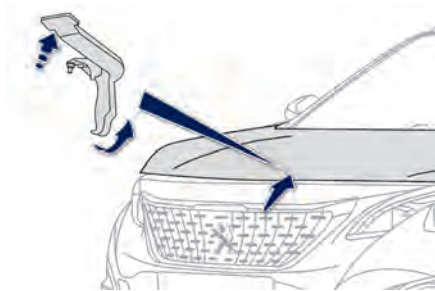

- ☞ 向上推安全栓，然后抬起发动机舱盖。

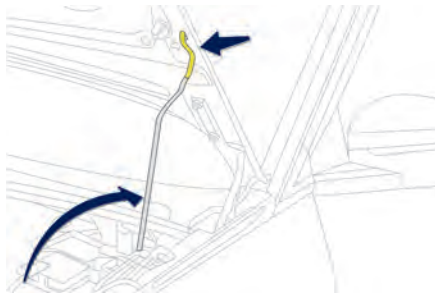

- ☞ 从黄色固定夹中取出支撑杆，将支撑杆固定于槽口内，用以保持发动机罩的开启状态。

**!** 当发动机还处于热态，在开启发动机舱盖时要注意安全，避免被烫伤。当发动机舱盖开启后，注意不要损坏开启机构。不要在大风条件下开启发动机舱盖。

**!** 当关闭发动机时冷却风扇可能还在运转；注意衣服等物品不要被风扇叶片缠绕。

**!** 因为发动机舱内有很多电器设备，所以建议您不要使水进入到舱内。

## 关闭

- ☞ 从支撑槽中拉出支撑杆，并固定在黄色的固定夹中；
- ☞ 放下并降低发动机舱盖，快完全关闭时再松手；
- ☞ 向上抬发动机舱盖以确认是否锁好。

## 汽油发动机

1. 风窗清洗液罐
2. 冷却液罐
3. 发动机机油加注口
4. 发动机机油标尺
5. 空气滤清器
6. 制动液罐
7. 蓄电池
8. 保险丝

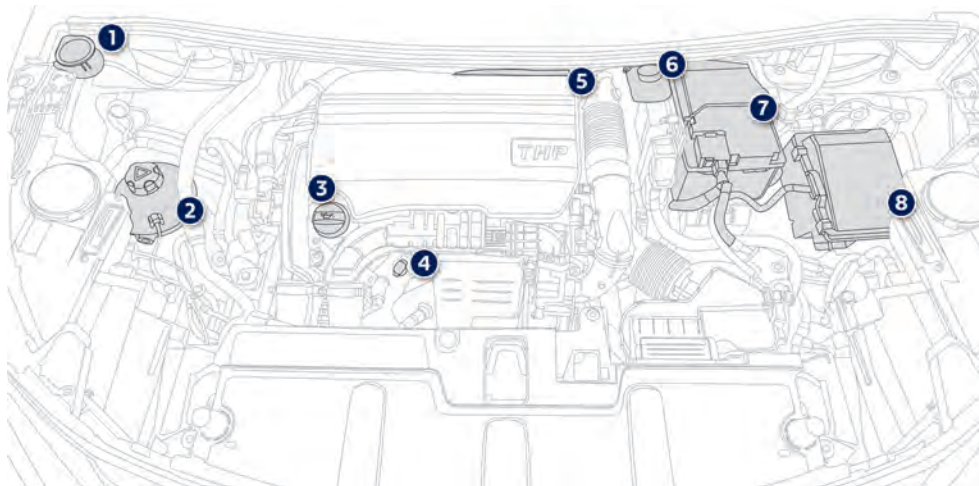

1.2 -THP



1. 风窗清洗液罐
2. 冷却液罐
3. 发动机机油加注口
4. 发动机机油标尺
5. 空气滤清器
6. 制动液罐
7. 蓄电池
8. 保险丝

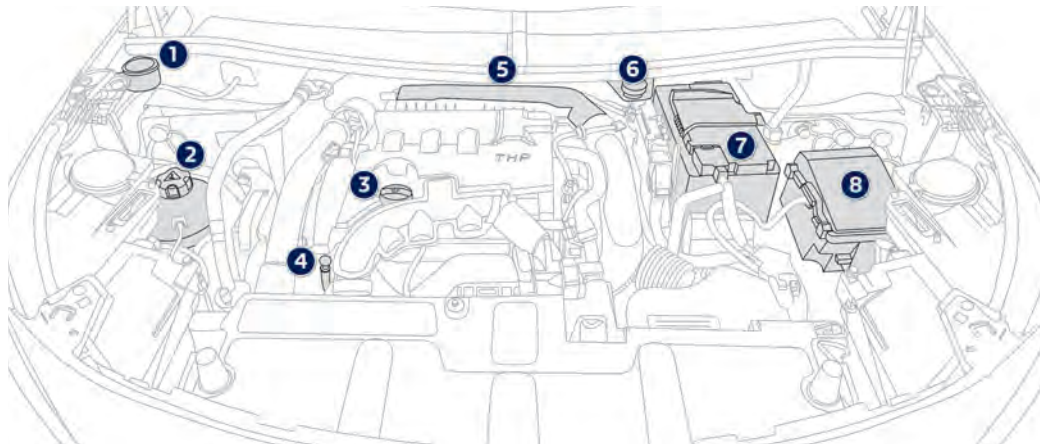

1.6 -THP

1. 风窗清洗液罐
2. 冷却液罐
3. 发动机机油加注口
4. 发动机机油标尺
5. 空气滤清器
6. 制动液罐
7. 蓄电池
8. 保险丝

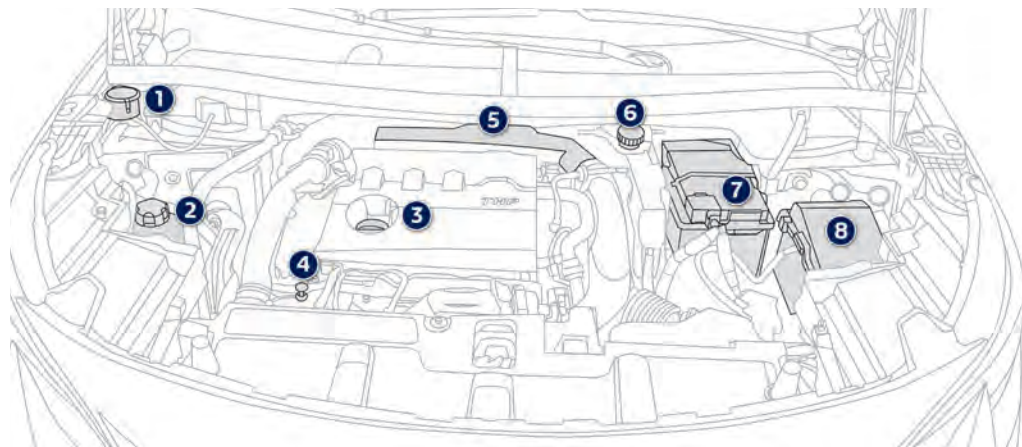

1.8-THP

## 液位检查

定期检查所有液位，必要时予以补充。

当液位严重下降时，请前往东风标致授权销售服务商处检查相应管路系统。

### 机油液位

 机油消耗与驾驶状况、机油品质有关；新发动机会消耗更多的机油；两次保养期间可能需要添加机油，这是正常现象。每次长途出车前或每个月，建议用户进行机油液位检查，并按需补足。检查机油液位时，应将汽车停放在水平地面上，并且发动机处于冷态，使用油标尺进行检查。为了保障发动机和排放控制系统的可靠性，禁止在机油中使用未经东风标致认可的添加剂。

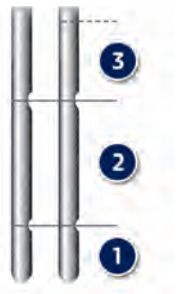

- 机油液位处于区域 3 时，不能添加机油。
- 机油液位处于区域 2 时，可以添加机油，但添加机油后不能超过区域 2 上线。
- 机油液位处于区域 1 时，必须添加机油以达到区域 2，但添加机油后不得超过区域 2 上线。

### 更换发动机机油

根据东风标致《质量担保和保养手册》中的相关规定更换机油。在两次保养之间添加机油是正常的。东风标致建议您如果有需要，每 7500 公里添加机油（或更换机油）。

### 机油的型号

机油型号应与发动机相匹配并符合东风标致《质量担保和保养手册》中的技术要求。

#### ! 机油标尺正确插入操作规范:

- 机油标尺插入时需要双手操作：一只手扶持标尺杆身进行导向，另一只手握住标尺刻度头并顺着标尺导管进行插入操作；

- 不可强制插入和暴力操作：当插入机油标尺时受到阻力，无法完全插入时，需要拔出机油标尺并调转标尺方向（180°）重新插入，切不可强制送入发动机，以免对机油标尺或者发动机造成损害。

! 如果使用过程中机油液位超过区域 3 上线，请联系东风标致授权销售服务商进行检查。

! 如果在发动机舱的内部进行操作需要特别小心，发动机的某些区域温度非常高（有灼伤的危险）。

## 制动液液位

 应保持制动液液面始终接近最高液位。

### 更换制动液

请按照《质量担保和保养手册》的要求更换制动液。

### 制动液型号

请使用经过东风标致认可的 DOT4 制动液。

## 冷却液液位



应保持冷却液液面始终接近最高液位。当发现冷却液液面低于 MIN 刻度线时，需添加冷却液至接近“MAX”刻度线位置。

请使用东风标致推荐的冷却液。冷却液的温度由冷却风扇进行调节。发动机热机时，关闭点火开关，冷却风扇可能还会继续工作一段时间。此时冷却系统存在一定压力，若需进行操作，必须在发动机充分冷却后才能进行。为了避免被冷却液烫伤，请先将冷却液罐盖松开两圈以释放压力。当压力释放后，才能取下冷却液罐盖。

 加注冷却液时应避免被冷却液和蒸汽烫伤。冷却液加注量不要超过最高标记“MAX”。

 按照东风标致《质量担保和保养手册》中的相关规定更换发动机冷却液。

## 车窗清洗液位

### 清洗液型号

冬季时，请换用适宜冰点的车窗清洗液。

## 废弃油液

 请不要使废机油与皮肤长时间接触。制动液有害健康并具有强腐蚀性，应避免与皮肤接触。

 不要将废机油、制动液或冷却液倒入排水沟或泼到地上。请将废油液交由东风标致授权销售服务商处理。

### 使用油液的规定

优良的专用油、液能有效地保证车辆处于正常的技术状况，请特别注意发动机机油的品质。切勿使用非东风标致指定的油、液，否则，将会给车辆造成不良后果。具体型号和用量参见《质量担保和保养手册》。

## 整车技术参数

公告车型	DC6456TLAN12	DC6456TLAB16	DC6456TLAB18	DC6456KLAB16	DC6456KLAB18
汽油发动机	1.2T	1.6T	1.8T	1.6T	1.8T
变速箱	手动 5 挡	自动 6 挡	自动 6 挡	自动 6 挡	自动 8 挡
燃油箱有效容量 (L)	53				
燃油	92# 或 92# 以上无铅汽油。为了获得更大的驾驶乐趣, 推荐您使用 95# 或 95# 以上无铅汽油。				
排量 (L)	1.199	1.598	1.751	1.598	1.751
缸径 × 冲程 (mm × mm)	75 × 90.5	77 × 85.8	77.5 × 92.8	77 × 85.8	77.5 × 92.8
额定功率 / 转速 (kw/r/min)	100/5500	123/6000	150/5500	125/6000	155/5500
最大净功率 / 转速 (kw/r/min)	100/5500	123/6000	150/5500	125/6000	155/5500
最大扭矩 / 转速 (N·m/r/min)	230/(1750 ~ 3500)	245/(1400 ~ 4000)	280/(1400 ~ 4000)	260/(2000 ~ 3500)	300/(1900 ~ 4500)
最大设计车速 (km/h)	190	205	220	205	220
排放标准	国 V			国 VI	
驱动形式	前轮驱动				

## 整车技术参数

公告车型		DC6456TLAN12	DC6456TLAB16	DC6456TLAB18	DC6456KLAB16	DC6456KLAB18
汽油发动机		1.2T	1.6T	1.8T	1.6T	1.8T
变速箱		手动 5 挡	自动 6 挡	自动 6 挡	自动 6 挡	自动 8 挡
质量 ( kg )	整备质量	1400	1492	1525	1492	1535
	整备质量下的前轴轴荷	821	898	916	902	924
	整备质量下的后轴轴荷	579	594	609	590	611
	最大允许总质量	1828	1918	1951	1927	1952
	最大允许总质量下的前轴轴荷	946	1026	1042	1035	1046
	最大允许总质量下的后轴轴荷	882	892	909	892	906
额定乘员数 ( 人 )		5				
最大爬坡度 ( % )		30				
最小转弯直径 ( m )		10.8				
制动踏板自由行程 ( mm )		≤5.95				
车顶行李架最大允许载重量 ( kg )		80				

## 油耗、车轮定位参数

油耗 (L/100km)				
发动机	变速箱	城市工况	市郊工况	混合工况
1.2T	手动	6.9	4.7	5.5
1.6T (国 V)	自动	8.4	5.3	6.4
1.6T (国 VI)	自动	7.9	5.4	6.3
1.8T (国 V)	自动	8.9	5.3	6.6
1.8T (国 VI)	自动	8.0	5.4	6.3

油耗根据以下标准进行试验测定：GB/T19233。

实际油耗会受驾驶习惯、行驶条件、天气条件、汽车负载、汽车保养和附件的使用等情况的影响而变化。

上表所列燃油消耗量对应的是本手册印刷时所获得的数据，供用户参考。

车轮定位参数		
前轮	车轮外倾角 (°)	-0.6 ± 0.5
	主销内倾角 (°)	13.7 ± 0.5
	主销后倾角 (°)	4.0 ± 0.5
	前 束 (mm)	-1.5 ± 1
后轮	车轮外倾角 (°)	-1.85 ± 0.5
	前 束 (mm)	5.2 ± 1

车轮定位参数为车辆装载 4 个 68kg 乘员 +28kg 行李状态下的数值。

## 轮胎

轮胎类型		行驶轮胎	行驶轮胎	行驶轮胎	备用轮胎 *
轮胎型号		215/65 R17	225/55 R18	235/50 R19	135/90 R17
轮辋材料		铝轮辋	铝轮辋	铝轮辋	钢轮辋
前胎压 (bar)	空载	2.2 ± 0.05	2.2 ± 0.05	2.3 ± 0.05	4.2 ± 0.05
	满载	2.3 ± 0.05	2.3 ± 0.05	2.4 ± 0.05	
后胎压 (bar)	空载	2.2 ± 0.05	2.2 ± 0.05	2.3 ± 0.05	
	满载	3.0 ± 0.05	2.8 ± 0.05	2.9 ± 0.05	
防滑链规格 (mm)		9	—		

为了保证安全行驶，使轮胎始终保持良好的状态下是非常重要的。注意轮胎的充气压力始终符合汽车制造厂推荐的数值，应定期进行检查。

在长途行驶前要系统地进行检查，不要忘记检查备胎。

充气不足会引起轮胎温度不正常地上升，这可能导致轮胎不正常的损坏，以致报废。充气过度会引起轮胎鼓包以及悬挂系统的损坏。

在雪地驾驶车辆时，您需使用防滑轮胎或在前轮上安装轮胎防滑链。安装防滑链时，请遵守防滑链制造商提供的说明书并尽量紧固。安装防滑链后，车辆的行驶速度请不要超过 40km/h，并注意避免急减速、急加速或急转弯。当车辆驶入无需使用防滑链的路面时，请及时卸去防滑链，否则可能导致轮胎不正常的损坏。

动平衡要求	轮辋的静平衡和动平衡	轮辋尺寸 (英寸)	17	18	19
		静不平衡量 (g · cm)	600	625	645
		内侧动不平衡量 (g/边)	15	15	15
		外侧动不平衡量 (g/边)	25	25	25
	车轮总成动平衡 (g/边)		10	10	10
	平衡块要求		卡式不超过 50g, 粘贴式不超过 80g	卡式不超过 50g, 粘贴式不超过 80g	卡式不超过 50g, 粘贴式不超过 80g



## 空载尺寸 ( mm )

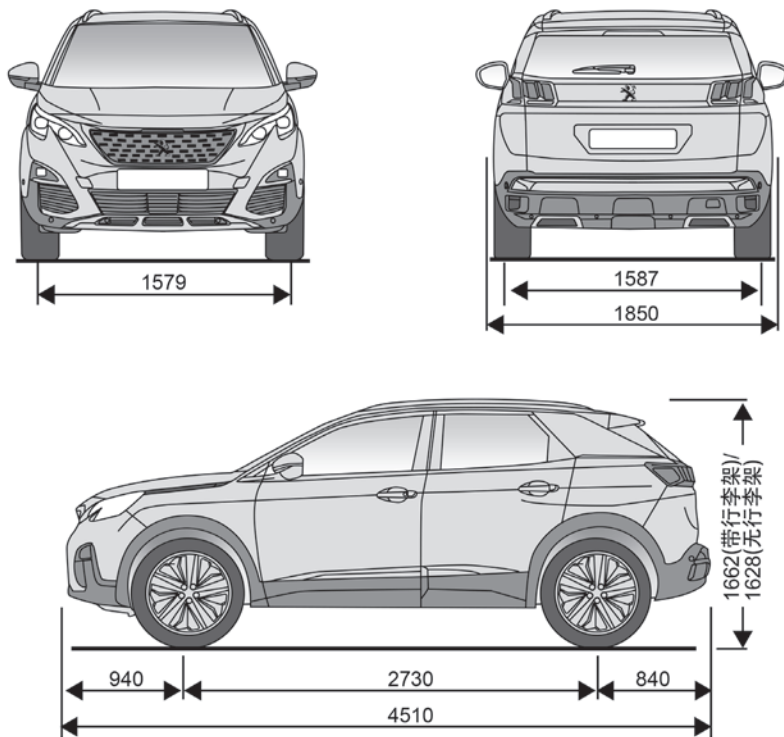

## 识别特征

车辆上有各种标记用于识别和寻找车辆。

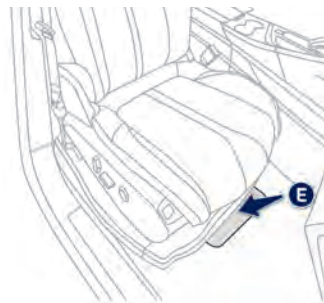
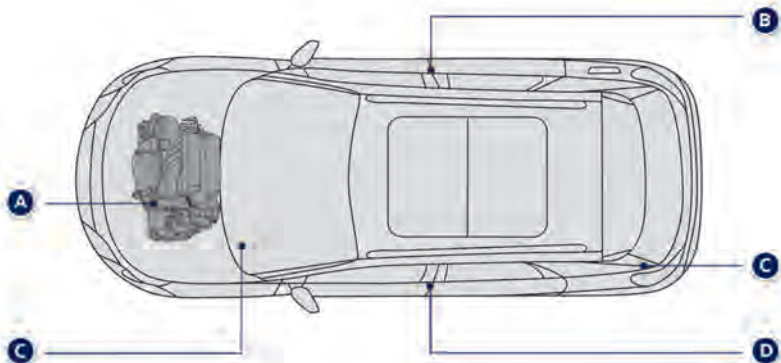

### A. 发动机号

- 发动机打刻号位于发动机缸体前部;
- 发动机号标签位于发动机进气管上。

### B. 产品标牌

- 此标牌位于右侧中立柱下面。

### C. VIN 标签

- 前风窗左下角;
- 后尾门流水槽。

### D. 轮胎标签

此标签粘贴于左侧中立柱上。

包括以下信息:

- 空载和满载时的充气气压;
- 轮辋和轮胎的尺寸;
- 备胎的充气气压。

### E. 车身打刻 VIN 号

- 位于右前座椅横梁上, 揭开盖板可见。

**!** 应该在冷态下定期检查轮胎气压。



如果轮胎气压不足, 会增加油耗。



## 触控屏式多媒体导航系统

卫星导航系统 多媒体音响系统 蓝牙电话

**i** 多媒体导航系统已被编码，仅限于在您的车辆上使用，如果需要安装到另外的车上，请与东风标致授权销售服务商联系。

- !**
- 出于安全考虑，驾驶员必须在停车的状态下，操作和调节多媒体导航系统。
  - 关闭点火开关后，多媒体导航系统关闭，按下电源开关，可以继续使用系统。为减少蓄电池的耗电，系统将在车辆的经济模式启动后关闭。
  - 重新初始化的方法：
    - 关闭点火开关，等待几分钟后再次打开点火开关，多媒体系统会重新启动。

**i** 导航地图须激活后方可使用，详细信息请联系东风标致授权销售服务商。

**i** 随着产品演变，多媒体支持格式会增加。详细信息请咨询东风标致授权销售服务商。

### 目录

01 系统概述	266
02 多媒体音响	272
03 蓝牙电话	281
04 卫星导航	286
05 系统设置	297
06 联网功能	298
07 整车功能	303
08 常见问题	305

# 01 系统概述

## 触屏控制



当发动机运转时，点击按键进入静音待机界面。  
当点火开关关闭时，点击按键开启系统。

使用触控屏下方的按键来进入各功能菜单，随后可以使用屏幕上的虚拟按键进行操作。点击左上方箭头来返回上一层。点击“OK”来进行功能确认。



触控屏为电容屏，要清洁屏幕，使用干净的绒布（眼镜布）来进行操作。不要在屏幕上使用锋利的物品，不要用湿手操作屏幕。



旋转旋钮进行音量调节。

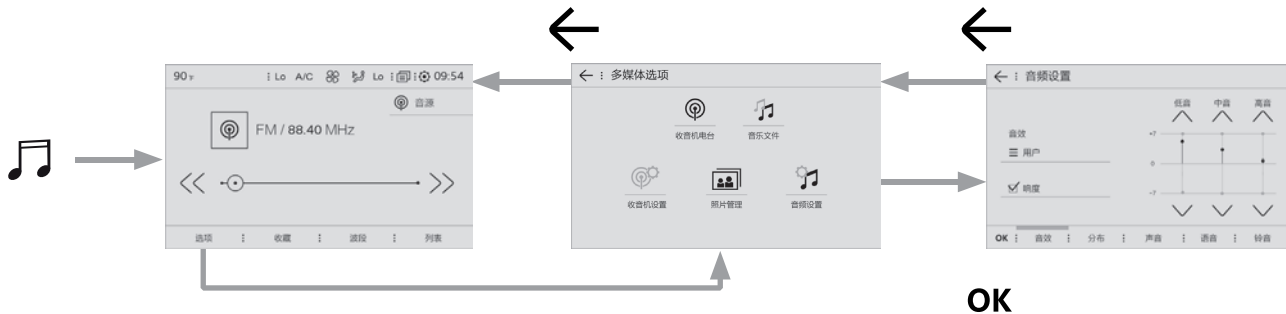

# 01 系统概述

## 触屏控制

部分信息会一直显示在屏幕上方的快速访问栏：

- 空调信息
- 音源选择
- 信息提醒（邮件、地图更新和导航信息）
- 触控屏及数字组合仪表设置



选择音源：

- 调频 FM/ 调幅 AM
- USB
- iPod®
- 蓝牙音频流



**i** 在“设置”菜单中您可以创建自定义用户，在其中进行部分设置（如收音机预设、音响设置、导航历史……），选择自定义用户后，这些设置会立即生效。

# 01 系统概述

## 触屏控制

### 空调



管理温度变化及风向设置。

### 驾驶



可以激活 / 关闭部分车辆功能。

### 导航



进入导航设置并选择目的地。  
根据配置，可以适时使用不同的在线服务项目。

### 联网应用



通过智能手机上的 CarPlay® 或 MirrorLink™ 功能  
来使用应用程序。

# 01 系统概述

## 触屏控制

### 🎵 多媒体



根据界面显示，选择多媒体音源或一个电台。

### ☎ 电话

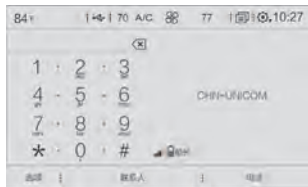

通过蓝牙连接一台手机，读取信息及邮件并快速回复信息。

### ⚙ 设置



设置自定义用户和/或设置音响（平衡、环境……）和界面显示（语音、单位、日期、时间……）。

# 01 系统概述

## 方向盘控制



语音命令：  
短按：系统语音控制。  
长按：智能手机语音控制（需要连接智能手机）。



组合仪表个性化菜单选择。



音量增加。



音量减少。



SRC

- 旋转：  
收音机：自动选择前一个 / 后一个电台频率。  
多媒体：前一个 / 后一个曲目。
- 按下：确认。



音源切换。



- 短按电话按键：  
接听来电。
- 长按电话按键：  
拒接来电或结束当前通话。  
自动重拨上次拨出号码。

LIST

- 显示多媒体曲目列表。



# 01 系统概述

## 语音控制

- 1 可以通过灯光控制杆末端按键及方向盘上按键来进入多功能显示屏语音控制：

短按：进入显示屏语音控制。

长按：进入智能手机语音控制。

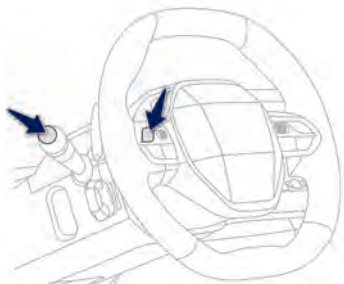

- 2 请根据系统的语音提示进行操作，在听到提示音后再发出语音指令。

可以用语音控制多媒体及电话的部分功能多媒体：

- 调至预设电台、某频率；
- 播放歌曲、歌手、专辑；
- 了解正在播放内容。

电话：

- 打电话、发消息；
- 收听短消息；
- 显示通话记录。

还可以通过语音控制通用的设置：

- 上一页 / 下一页、跳至开头 / 末尾、取消等；
- 系统帮助、多媒体帮助、收音机帮助、电话帮助等。

**i** 确保语音功能每次能被系统识别，请遵守以下建议：

- 使用正常语速，不要断字或提高音量；
- 始终要等待“哔”的声音信号后再开始说话；
- 为了得到最佳的语音控制体验，请关闭车窗或天窗来避免环境噪声干扰；
- 在进行语音命令前，告知车内其他乘员不要说话。

## 02 多媒体

### 收音机



#### “选项”

- 收音机电台
- 音乐文件
- 照片管理
- 音频设置

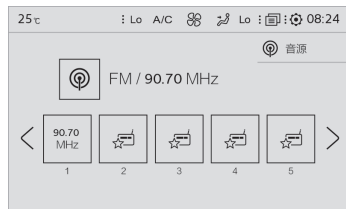

#### “频率”

点击“频率”菜单可以选择已存储的电台。  
储存的电台数量最多为 15 个。

## 02 多媒体

### 选择电台

### 存储电台

**i** 外部环境（山脉、建筑物、隧道、地下停车场等）可能会影响信号接收，这种现象是由于无线电波的传播方式所造成的，不表示收音机存在故障。

1 点击  ，显示多媒体界面。

2 如果需要，点击屏幕右上角“音源” 菜单选择您需要的音源。

3 从可用列表中选择一台电台。

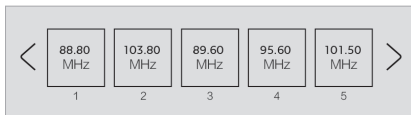

按下  或  搜索可用电台频率。

长按数字键上的电台图标，记忆当前收听的电台。电台记忆成功时，会发出声音提示。











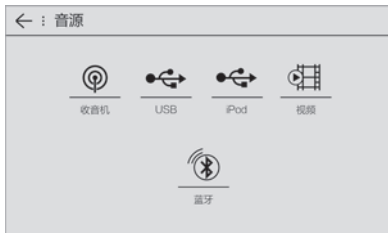

## 02 多媒体

### 音频播放 - 音源的选择



选择“音源”菜单



-  “收音机”：播放收音机。  272
-  “USB”：播放 USB 设备里的音频文件。  275
-  “视频”：播放视频。  277
-  “蓝牙音频”：通过蓝牙连接设备播放音乐。  275
-  “iPod®”：播放 Apple® 设备里面的音乐。  276

通过按下方向盘上的 SRC 键，可以跳至下一个可用的音源。

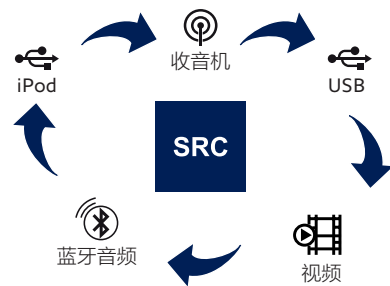

## 02 多媒体

### 音频播放 - USB 设备

插上 USB 设备，音响系统立即读取文件信息。读取时间取决于 USB 设备上的音频文件的数目。读取完毕，自动从第一个文件夹中的第一个曲目开始播放。如果 USB 设备已插上，按“音源”中的 USB 图标选择 USB 模式。随时可取下 USB 设备，多媒体音响切换到收音机模式。每次关闭点火开关或连接 USB 设备，播放列表均会更新。

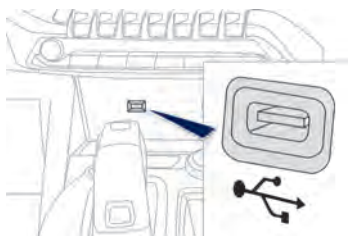

### 音频播放 - 蓝牙音频流

多媒体系统兼容蓝牙协议，可以播放由一个蓝牙多媒体播放器通过蓝牙传送的音频流。蓝牙多媒体播放器可以是一个带蓝牙功能的 MP3 或一个带蓝牙功能和音乐播放器的移动电话等。

蓝牙连接 (▶ 281) 成功后，通过更换音源，选择“**蓝牙音频**”，即可播放蓝牙音频流。

音乐的播放由蓝牙设备进行控制。

**i** 由于移动设备的蓝牙协议及其兼容性的差异，多媒体导航系统不能保证实现所有移动设备的全部蓝牙功能。

## 02 多媒体

### 音频播放 - Apple® 产品

将 Apple® 播放器用合适的连接线（未配备）连接至 USB 接口自动进行播放。连接的便携设备可用分类（艺术家 / 专辑 / 流派 / 播放列表 / 有声读物 / 播客）。默认的分类是按艺术家。要修改已经采用的分类方法，返回第一级菜单，然后选择所需的分类（例如播放列表）并确认通过菜单选择想要的曲目。

**!** Apple® 官方建议使用正版的连接线，确保可以正确操作。音频系统中的软件版本可能与 I 代的 Apple® 播放器不兼容。



列表：进入当前正在播放的歌曲列表。

随机播放：随机播放文件夹 / 随机播放全部媒体 / 关闭随机播放。

重复播放：重复播放文件夹 / 关闭重复播放。

⏪ / ⏩ 短按：上 / 下一曲。长按：快退 / 快进。

## 02 多媒体

### 图片浏览 视频播放

插入 USB 设备后:



“图片”：浏览存储设备上的图片。



图片大小自适应。



上一张图片。



下一张图片。



“视频”：播放存储设备上的视频。

列表 当前正在播放的视频列表。



全屏模式。



暂停 / 播放。

**i** 如果之前没有选中图片或视频，会从第一张图片或视频开始播放。  
下一次播放将从之前退出的位置进行播放。  
要查看其他文件或文件夹，按方向盘上的“List”键。

LIST

## 02 多媒体

### 音乐、照片和视频的常用操作

 	上一个文件	 	USB 文件和文件夹列表 列表中上一个或下一个
 	下一个文件		向上一层菜单层级
	图片大小自适应		全屏显示



## 02 多媒体

### 音乐播放、图片浏览和视频播放的注意事项

#### 多媒体支持的格式

多媒体设备可以自动播放以下格式的音频文件：扩展名为“mp3、wma、acc、ape、flac”，比特率为 32Kbps 至 320Kbps 的文件。也可以支持 VBR（可变化速率）模式。多媒体设备可以播放以下格式的视频文件“mp4、avi”的文件，且视频文件的编码格式是 h.264 和 mpeg4、part2、WMV。媒体播放器可以播放扩展名为“jpg、bmp、png”的图片文件。wma 文件必须是标准的 wma9。

**i** 随着产品演变，多媒体支持的文体格式会增加。详细信息请咨询东风标致授权销售服务商。

#### USB 设备注意事项

系统支持 USB 大容量存储设备或 Apple®，通过合适的连接线（未配备）连接至 USB 接口。外接设备通过音频系统进行控制。其他外接设备必须通过合适的连接线（未配备），连接至音频输入接口。为了保证读取，USB 存储设备的格式必须是 FAT16 或 32，系统不支持同时连接 Apple® 设备和 USB 设备。

**i** Apple® 官方建议使用正版的 USB 连接线，确保可以正确操作。

## 02 多媒体

### 音频设置

1 点击“选项”菜单进入多媒体选项。

2 选择“音频设置”。



3 选择“音效”、“分布”、“声音”、“语音”、“铃音”进行设置。

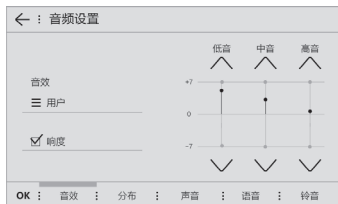

“音效”：

- 古典音乐
- 爵士蓝调
- 流行摇滚
- 电子音乐
- 声乐

“分布”：调节音频在车内的分布位置。

“声音”：

- 按键音；
- 根据车速调节音量。

“语音”：可以进行语音音量设置。

“铃音”：可以调节默认铃声音量。

**i** 所有音源的声音分布和平衡是一致的。每个音源的音效选择是独立的。

## 03 蓝牙电话



按“电话”。



选项



### 蓝牙连接

- 创建新的配对：开始搜索其他外围设备，可以将其通过蓝牙进行连接；
- 已配对设备：已经配对的设备列表；
- 删除设备：删除已经配对的设备列表；
- 断开设备：将设备断开连接。



### 设置

- 安全驾驶：激活 / 取消“来电转入呼叫保留状态”；
- 语音信息：可以发送语音信息；
- 铃声：调节铃声音量；
- 统计：查看“系统联系人”、“手机联系人”、“我的收藏数”、“联系人照片空间使用率”。



### 短信

- 查看或朗读短信。



### 快捷短信

- 可以快速发送短信至联系人。



### 邮件

- 查看邮箱邮件。由于不同手机和系统的差异，可能有些手机无法使用该功能。

**i** 对于 iPhone® 手机，首次与车辆进行蓝牙连接时，需要在手机蓝牙连接后，在蓝牙设置页面下，打开此车蓝牙连接的“显示通知”选项。然后，断开连接，并二次重连。此后，方能正常使用邮件和短信功能。

## 03 蓝牙电话

### 蓝牙电话首次连接配对

1 激活手机的蓝牙功能，并确保是“可以被发现”（手机的配置）。

2 按下 ，显示电话界面。

3 选择“搜索蓝牙设备”，再选择“创建新的配对”。



4 确认出现在屏幕上的代码是否和您电话上显示的一致。

5 该电话被添加到列表中的“已配对设备”。



离开车辆后，再次返回车辆时，如果已配对设备的蓝牙打开并设为可被发现，系统会自动连接最近连接的设备。

第一次连接时，手动勾选三个选项界面图。

**i** “手机网络数据”功能暂时不可用。

选择属性：

电话

流媒体

手机网络数据

**i** 出于安全的考虑，请将车辆安全停好后，再进行蓝牙连接。

**i** 连接 iPhone® 手机时，由于手机操作系统的限制，短信的某些功能可能无法使用。

**i** 对于 iPhone® 手机，首次与车辆进行蓝牙连接时，需要在手机蓝牙连接后，在蓝牙设置页面下，打开此车蓝牙连接的“显示通知”选项。然后，断开连接，并二次重连。此后，方能正常使用邮件和短信功能。

## 03 蓝牙电话

### 呼叫一个新号码

1 按 ，显示电话界面。

2 进入电话号码盘。

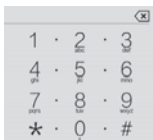

3 选择“呼叫”开始拨打电话。  
长按方向盘上的电话按键。



**!** 在驾驶时，不建议使用电话。我们建议您在车辆安全停止后或使用方向盘控制按键接听电话。

### 呼叫联系人

1 按 ，显示电话界面。

2 选择“联系人”。

联系人

3 从电话簿列表中选择所需的联系人。



## 03 蓝牙电话

### 呼叫最近拨打的号码

1 按 ，显示电话界面。

2 如果想拨打另一个最近拨打过的电话，选择“**通话记录**”。

3 从提供的列表中选择所需的联系人。

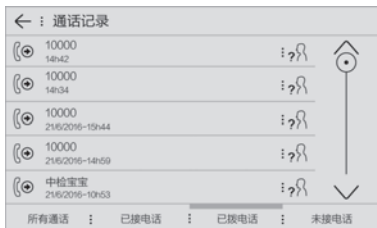

### 结束呼叫

1 选择“**结束通话**”。



或

长按方向盘上的电话按键。



**!** 我们建议您在驾驶时不使用电话。您可以在车辆安全停止后或使用方向盘控制按键进行电话操作。

## 03 蓝牙电话

### 接听电话

1 当电话呼入时，通过铃声和屏幕上叠加显示来提示。

2a 选择“**接听来电**”或短按方向盘上的电话按键来接听来电。



2b 选择“**结束通话**”或长按安装在方向盘上的电话按键来拒接来电。



### 管理配对电话

1 按 ，显示电话界面。

2 选择“**选项**”菜单。

3 选择“**蓝牙连接**”。



4 点击图标 

对蓝牙连接的用户进行管理。



## 04 卫星导航

### 导航界面



导航界面

1. 环境温度
2. 当前音源
3. 多媒体信息
4. 通知
5. 设置按钮
6. 时间
7. 选项
8. 查找目的地
9. 地图返回本车附近
10. 地图缩放
11. 导航设置按钮
12. 限速信息及交通信息



导航引导时的界面



可以选择历史记录。



可以设置我的收藏、查找兴趣点、选择地图上的点。



设置家庭地址后，可以通过此按钮方便导航回家。



可以停止导航或恢复导航。



设置公司地址后，可以通过此按钮方便导航去公司。



可以显示天气、加油站、停车场、交通事件、用户兴趣点。

**i** 导航地图须激活后方可使用，详细信息请联系东风标致授权销售服务商。



## 04 卫星导航



按“导航”。



### 交通显示

打开或关闭交通提示信息的显示。



### 路径信息

查看所选路径的信息。



### 语音导航

打开或关闭导航语音提示。



### 路径规划

选择行程途经的路径。



切换地图显示的视角。



### 设置

- 地图类型：打开 / 关闭显示 3D 建筑；
  - 兴趣点显示：选择地图上显示的兴趣点；
  - 昼夜模式：选择白天或夜晚显示模式；
  - 调节亮度；
  - 联网功能
  - 分享位置信息；
  - 默认搜索方式；
  - 提醒设置
  - 停车场推荐开 / 关；
  - 测速摄像头预警开 / 关。
- 地图版本  
显示地图版本信息。

## 04 卫星导航

### 选择一个新目的地

1 按下 ，显示导航界面。

2 选择“查找目的地”。

 查找目的地

3 选择“加入收藏夹”保存输入的地址。  
该系统最多允许 200 个条目。

4 选择屏幕右下角路线规则图标。



5 选择“道路规避”，自动、半自动或无道路规避。

6 可以按屏幕左下角的设置图标。  
选择道路规避选项：“回避轮渡”、“回避收费站”、“回避高速”。  
及躲避拥堵选项：自动、半自动、无。



7 按屏幕左上角返回上一级界面，  
选择“GO”进行导航引导。

GO

8 停止导航，按屏幕右下角功能按钮，  
然后选择“停止导航”。



## 04 卫星导航

### 文字输入

#### 智能拼音及英文

- 1 屏幕右下方此符号，切换至智能拼音或英文。



- 2 选择全拼汉字的拼音。  
您可以选择 ●●●  
查看更多汉字。



- 3 可以按兴趣点或地址进行搜索。

- 4 选择屏幕左下部图标切换数字和符号。

0...#

- 1 屏幕右下角的“手拼”符号。



- 2 输入一个汉字，并在右侧的屏幕中选择正确的。

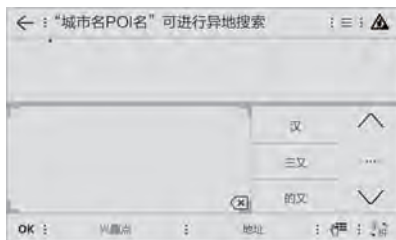

- 3 下一个汉字显示在联想字段。选择一个汉字或输入第二个可用的汉字。

默认搜索为本地城市的结果，如果希望搜索外地结果，需要在关键词前加入希望的城市名称和空格。

手写输入时，应保持缓慢匀速，以便于系统识别文字。

## 04 卫星导航

### 选择一个最近的目的地

1 按下 ，显示导航界面。

2 点选右下角功能按钮。



3 选择“历史记录”。



4 从显示的列表中选择  
一个地址。



**i** 按屏幕右上角的左拉按钮，然后选择删除按钮，选择需要删除的历史记录，按下该记录后面的删除按钮，即可删除一条历史记录。



### 选择地图上的点

1 按下 ，显示导航界面。

2 点选右下角功能按钮。



3 点选“更多搜索”。



4 选择“点选地图选择”。



**i** 选择“我的收藏”可以设置回家地址及公司地址。

## 04 卫星导航

### 选择兴趣点 (POI)

1 按 ，显示导航界面。

2 点选右下角功能按钮。



3 选择“更多搜索”。



4 选择“兴趣点”，然后选择搜索范围“城市”、“目的地附近”（导航进行时）、“路径附近”（导航进行时）、“车辆附近”。



5 从列表选择一个兴趣点类别。



6 选择列表中提供的兴趣点。

7 也可以在所有类别中选择兴趣点类别。

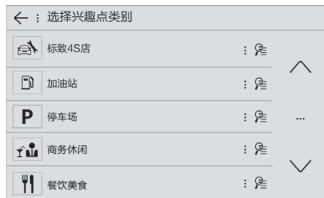

8 从提供的列表中选择兴趣点。

9 选择“GO”进行引导导航。

**GO**

**i** 导航引导过程中，按下灯光开关手柄末端，可以重复收听语音提示。

## 04 卫星导航

### 主要兴趣点列表



汽车服务



娱乐休闲



餐饮美食



商场购物



停车场



标致 4S 店



加油站



体育运动



医院药房



酒店住宿



政府机构



住宅小区



大厦楼宇



交通服务



金融服务



公司企业



文化旅游



生活服务



商务休闲

## 04 卫星导航

### 地图管理

#### 地图上的兴趣点

1 按 ，显示导航界面。

2 点选右下角“功能按钮”。



3 选择“地图应用”。



4 选择地图上显示的信息选项。

天气 : 加油站 : 停车场 : 交通 : 用户兴趣点



车辆附近



路径附近



目的地附近

加油站、停车场



信息列表

天气



选择城市



当前城市

## 04 卫星导航

### 地图视角

1 按下 ，显示“导航”。

2 选择屏幕左下角“选项”。

选项

3 按下按钮可以切换至“地图朝北”、“车头朝北”、“3D 视图”。



4 选择：  
- “地图正北”  
- “车头正北”  
- “3D 视图”

### 地图亮度

1 按下 ，显示导航界面。

2 选择屏幕左下角“选项”。

选项

3 选择“设置”，然后选择“昼夜模式”。



4 向下滑动列表至底部，选择：  
- “白天模式”：地图始终以白天模式显示。  
- “夜间模式”：地图始终以夜间模式显示。  
- “自动模式”：根据车辆的光线传感器根据环境亮度，自动调整地图亮度。





## 04 卫星导航

### 导航音量

1 按下 ，显示设置界面。

2 选择“音频设置”。



3 选择“语音”。

4 调整导航音量。



5 选择箭头确认并返回上一级菜单。



## 04 卫星导航 - 实时信息

### 交通信息主要类别

#### 1 交通事件

禁止通行、道路关闭



交通限制



交通事故



道路施工



#### 2 路况信息

通畅



缓行



拥堵



严重拥堵



无交通流、无数据



## 05 系统设置



按“设置”



选项



### 系统设置

- 里程和油耗
- 温度  
出厂设置。  
系统信息。



### 语言

- 选择系统语言。



### 个性化仪表

可以对组合仪表进行个性化设置。



可以设置两个主题颜色。



可以调节音效、分布、声音、语音、铃音。



点击暂时关闭屏幕。



### 屏幕配置

- 动画  
文本处理: 自动滚动开/关。
- 亮度  
调节系统亮度。



### 时间和日期

- 设置系统时间和日期。



### 定义用户设置

- 可以设置三个用户的名称及头像图片, 以及初始化共同路径;
- 主题颜色: 可以更换主题颜色;
- 黑屏: 按下可以关闭屏幕显示, 触碰屏幕任意点可以重新点亮屏幕。  
音频设置:  
音效: 调节低音、中音、高音、响度。  
分布: 设置车辆的“声音合成”。  
声音: 调节“按键音”音量、“根据车速调节音量”。  
语音: 调节系统提示语音音量。  
铃音: 调节默认铃音音量。

## 06 联网功能



互联网服务



### Apple Carplay® :



### Mirrorlink™ :



CarPlay®: 把 iPhone® 手机通过数据线连接至前排 USB 接口。在触控屏上点选 CarPlay® 图标。系统连接后根据提示, 可以用语音控制来打电话、发短信。

 CarPlay® 只能用前排 USB 接口连接设备。

建议使用 IOS 9.3 以后的系统。

Mirrorlink™: 把支持的手机数据线连接至车辆前排 USB 接口。在触控屏上点选 Mirrorlink™ 图标。(此时手机上会显示 Mirrorlink™ 连接界面, 不要对手机进行其他操作。)连接成功后, 会显示主界面。

 Mirrorlink™ 支持手机的型号请参考 <http://www.mirrorlink.com/phones>

智能手机需要安装一个或多个已认证的应用。在触控屏上会显示可用的应用程序。用户需下载支持 Mirrorlink™ 的专用应用程序。

## 06 联网功能

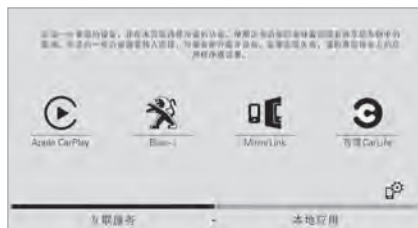
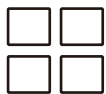

### Blue-i 车载互联系统：



Blue-i 车载互联系统具有“智能导航”、“信息通讯与娱乐”、“车辆远程诊断”、“汽车安防”等功能。

### 百度 CarLife:



百度 CarLife: 百度 CarLife 支持 Android 与 iOS 双操作系统，您需要在手机应用商城内下载百度 CarLife APP，注册完成后用 USB 数据线连接至车辆即可使用，目前系统支持的功能有：

- 地图导航：支持语音输入 & 智能播报；
- 音乐：播放本地音乐、在线收听音乐或电台；
- 电话：拨打电话 & 接听来电、同步查阅手机通讯录、查看通话记录。

针对 iOS 系统手机，在手机端关闭 CarLife 应用后，再次连接时需要尽快在手机端上确认，超时则会出现连接失败。

## 06 联网功能

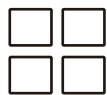

联网应用

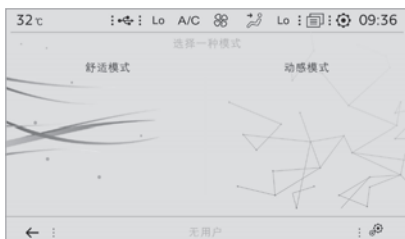

### i-Cockpit 唯我座舱:

选择一种模式，可以进行以下功能设置：

- 灯光
- 驾驶模式

## 06 联网功能

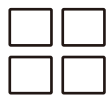

联网应用

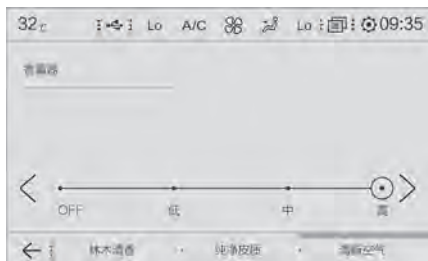

可以设置三种香薰类型及强度：

- 林木清香
- 纯净皮质
- 清新空气

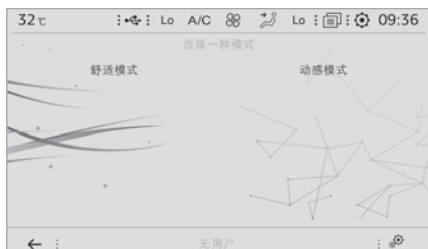

选择一种模式，可以进行以下功能设置：

- 灯光
- 驾驶模式
- 香薰类型及强度

## 06 联网功能



**“流量商城”**：可以进行流量购买、套餐续费，以及查看交易记录。



**“股票”**：可以查询实时的股票信息。



**“新闻”**：可以查看国内、国际、经济、体育等类别的新闻。（新闻的类别可能会随着软件版本的变更而变化，请以实车上的类别为准）。

**“城市生活”**：可以查看选定城市的演唱会、音乐会、歌剧、体育、舞蹈、休闲旅游等时间及场次信息。（城市活动的类别会随着软件版本的变更而变化，请以实车上的类别为准）。



**“离车导航”**：可以把车辆上的导航路线发送至手机客户端或服务网站，当您车辆无法靠近目的地时，您可以用手机客户端继续进行导航到达目的地。



**“通知中心”**：可以接收在线服务的品牌信息和软件升级通知。



**“天气”**：可以获取选定城市的实时天气信息。



**“在线广播”**：可以收听在线电台的节目。

在线服务功能出现问题时，您可以通过品牌呼叫来向客服人员获取帮助。导航及在线服务的部分功能可以在移动设备客户端实现，包括导航、一键呼叫服务、违章情况等信息。目前移动客户端仅支持安卓、苹果系统的手机。在线服务的功能需要在网络环境下进行，并消耗一定的网络流量。

本设备支持 WiFi 热点功能，当本设备正常接入网络之后即可以建立带有安全密钥的 WiFi 热点，附近其他支持 WLAN 网络的设备可以对其进行连接，具体的连接密码请咨询客服人员。



## 07 整车功能

### 驾驶菜单



#### 速度设置

可以设置限速功能或巡航功能的记忆车速。

#### 牵引力控制系统

功能激活 / 关闭

#### 胎压监测初始化

胎压监测系统初始化。

#### 车道保持辅助

功能激活 / 关闭。

#### 泊车辅助

功能激活 / 关闭。

#### 智能泊车

功能激活 / 关闭。

#### 远近光智能辅助系统

功能激活 / 关闭。

#### 盲区探测

功能激活 / 关闭。

#### 全景泊车辅助

激活全景视图。

#### 车辆诊断

可以对车辆状态进行诊断。

## 07 整车功能

### 设置菜单



#### 照明

- 弯道辅助照明开启 / 关闭;
- “伴我回家”照明开启 / 关闭和照明时间设置;
- 迎宾灯开启 / 关闭和照明时间设置。



#### 舒适

- 激活 / 关闭倒车时自动开启后窗雨刮;
- 情景照明开启 / 关闭和照明时间设置。



#### 车辆解锁

- 激活 / 关闭仅解锁驾驶员车门;
- 激活 / 关闭仅解锁后尾门;
- 激活 / 关闭后尾门电动运行;
- 激活 / 关闭后尾门电动感应访问。



#### 驾驶安全

- 激活 / 关闭紧急制动并设置紧急制动距离;
- 激活 / 关闭疲劳监测系统;
- 激活 / 关闭限速提示。

## 08 常见问题

下表列出了音响系统最常见的问题及答案。

问题	回答	解决方案
路径计算未成功。	导航规则（过滤收费公路或高速公路）可能和当前路径发生冲突。	检查导航菜单上的导航规则，“设置 / 路径选项”。
不显示兴趣点。	没有选中兴趣点。	在兴趣点列表中选择兴趣点。
	没有下载兴趣点。	请前往东风标致授权销售服务商咨询解决。
无法连接我的蓝牙电话。	电话的蓝牙功能关闭或蓝牙不可被搜索。	<ul style="list-style-type: none"><li>- 检查您的电话蓝牙功能已开启。</li><li>- 检查电话设置，“对所有设备可见”。</li></ul>
	蓝牙电话与系统不兼容。	可兼容的蓝牙电话可用清单请咨询东风标致授权销售服务商。
使用蓝牙连接电话后音量太小。	取决于音响系统和电话音量。	提高音频系统音量，如有需要调至最大，并且把电话音量调至最大。
	环境噪声影响电话通话质量。	减少环境噪音（关闭窗口、降低风扇转速、降低车速…）。
系统无法接收短信。	蓝牙模式不允许发短信至系统。	
USB 存储设备需要长时间等待。	当一个新的介质被插入时，系统读出一定量的数据（目录、标题、艺术家等）可能需要几秒钟到几分钟。	这种现象是正常的。
播放时多媒体信息中的某些字符显示不正确。	音频系统无法显示某些类型的字符。	使用标准字符命名曲目名称和文件夹。
流媒体文件无法播放。	连接的外接设备不支持自动播放。	手动播放设备。

## 08 常见问题

问题	回答	解决方案
播放流媒体时，曲目名称和曲目长度不显示在屏幕上。	蓝牙协议不允许移动该信息。	
电台接收质量变差，或已储存的电台无法正常收听（无声音，87.5兆赫无法播放）。	环境（山丘、建筑物、隧道、地下停车场…）影响接收信号，包括 RDS 模式。	这种现象是正常的，不是音频系统的故障。
	无线信号不存在或已被破坏（例如，洗车或进入地下停车场）。	前往东风标致授权销售服务商检查车辆天线。
不同音源（收音机、USB）的音质有区别。	最佳的音质、音量、低音、高音的音频设置，以及响度可以适应不同的音源，改变音源（收音机、USB…）时这可能会导致收听的差异。	检查音频系统设置（音量、低音、高音、响度）以适应不同音源。最好设置为音频功能中间位置，选择音乐的氛围，在收音机模式下取消激活“响度”。
当关闭发动机后，音频系统使用几分钟后自动关闭。	当发动机关闭时，系统的运行时间取决于电池的电量。关闭是正常的：系统切换到经济模式并关闭，以防止车辆蓄电池耗尽。	启动发动机来给蓄电池充电。
连接 USB 存储设备后，等待很长时间（约 2-3 分钟）才开始播放。	一些文件可能会大大减慢 USB 存储设备的读取速度（10 倍于目录数量的时间）。	删除存储设备的文件并限制文件结构中子文件夹的数量。
当把 iPhone® 作为电话连接至 USB 接口时，无法播放音乐。	当 iPhone® 自动作为电话连接时，强制使用音频流功能。USB 功能不能使用，被音频流功能取代，会有短暂的时间 Apple® 播放器播放曲目无声音。	断开并重新连接至 USB 接口（USB 功能的优先级高于音频流）。

# 外部

遥控钥匙 解锁 / 锁止 启动车辆	37 38 143	电子钥匙 无钥匙进入系统 无钥匙启动 / 关闭发动机	37 41 145
前风窗除霜除雾 前风窗雨刮	85 116-117	大灯自动点亮 远近光智能辅助 自动雨刮 驾驶员疲劳监测系统 车道保持辅助 限速识别系统 自主紧急制动系统	109-111 112-113 118 193-194 195 169-172 189-192
全景泊车	203	电动车窗	60
牵引	241	车门 中控锁 防盗报警器	52 49 51
自适应巡航带跟停功能 前部驻车传感器 智能泊车	180-188 202 210-217	电子稳定程序 (ESP) 多路况适应系统 陡坡缓降功能	120-121 122-123 124-125
前雾灯 弯道辅助照明	105 114	前大灯 大灯高度调节 更换前大灯灯泡	228 108 228-234

# 外部

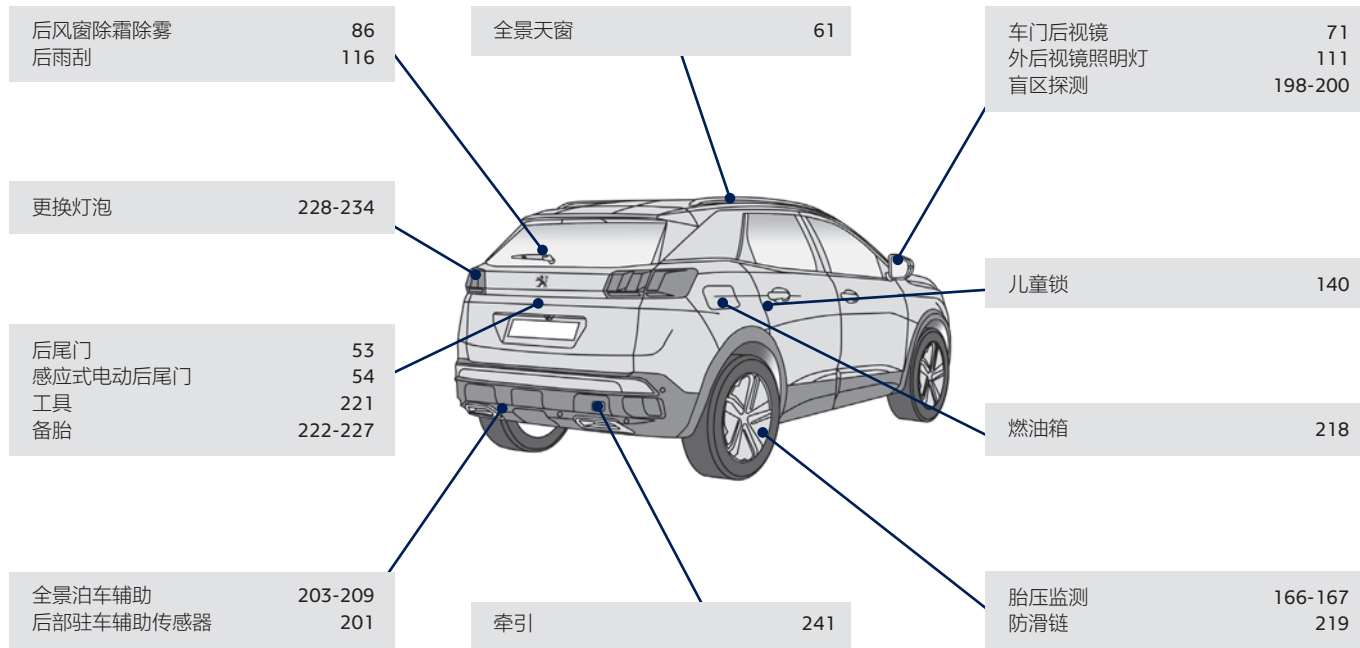

# 内部

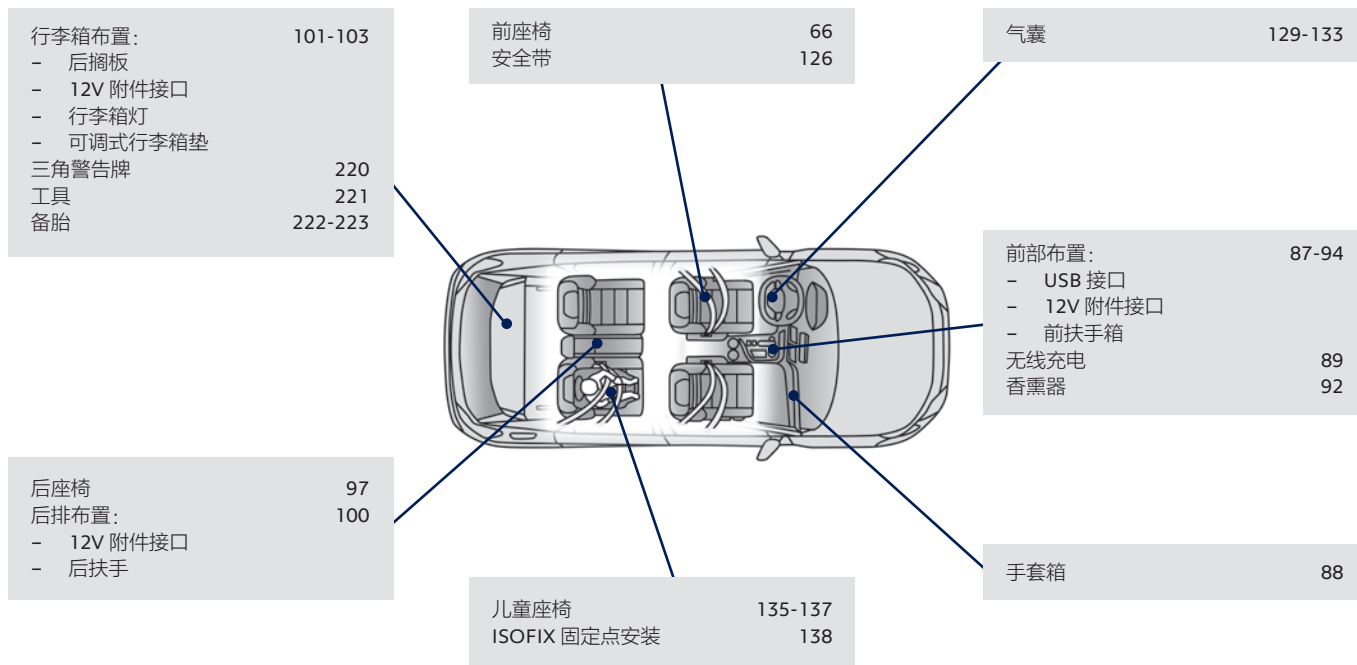

## 仪表和控制

数字仪表	7		遮阳帘 / 全景天窗开启	61-63
警告灯	16-22		顶灯	95
指示灯	11		内部氛围灯	96
设置按键:	27		内部后视镜	73
- 检查 / 里程表				
- 组合仪表亮度调节 / 氛围灯				
车门后视镜	71		触控屏	30
电动车窗	60		i-Cockpit 唯我座舱功能	74
			危险警告灯	119
更换保险丝	235-237			
打开发动机舱	253			
手动变速箱	155			
自动变速箱	155			
电子驻车制动	148-154			
		无钥匙启动 / 停止按键	145	
		多路况适应系统	122	
		坡道起步辅助	160	
		加热与通风	75	
		电子空调	77-79	
		智能双区自动空调	80-84	
		前风窗除霜除雾	85	
		后风窗除霜除雾	86	
		座椅加热	70	



## 仪表和控制

### 多功能方向盘

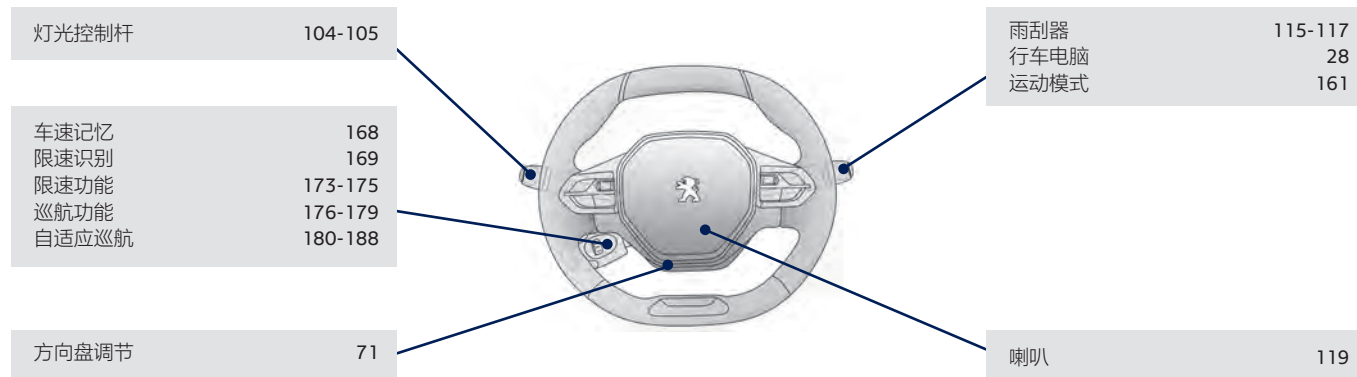

### 仪表台下组合开关

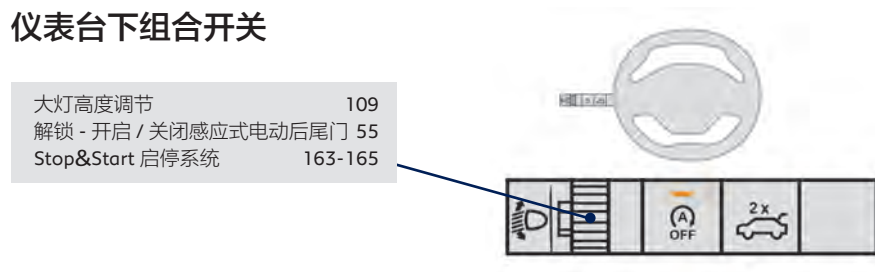

## 技术参数 - 保养维护

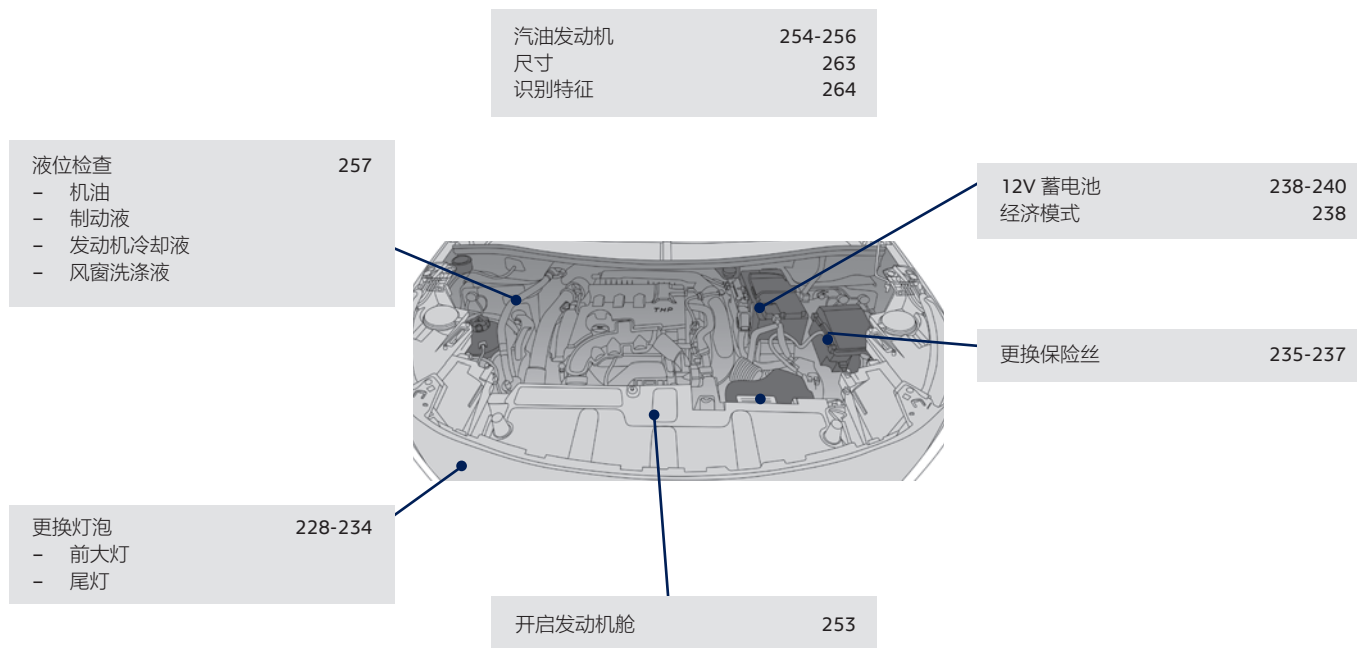



地址：武汉市武汉经济技术开发区神龙大道165号

邮编：430056

网址：[www.peugeot.com.cn](http://www.peugeot.com.cn)

© 本手册版权为神龙汽车有限公司所有，未经本公司预先书面许可，严禁复制全部或部分内容。

神龙汽车有限公司负责对本手册进行解释。

DPCA/DPAD SY-201905 2019.05-1000-C

peugeot.com.cn  
400 8877 108



狮发汇